



Junta de Castilla y León

CONSEJERIA DE CULTURA Y TURISMO

Dirección General de Patrimonio Cultural

RESTAURACION DE LAS CUBIERTAS DE LA IGLESIA DE
SAN MARTIN, EN BONILLA DE LA SIERRA (AVILA)

TOMO V ESTUDIO DE SEGURIDAD Y SALUD

ANTONIO LOPEZ DIAZ
ARQUITECTO

FECHA: SEPTIEMBRE DE 2014

MEMORIA

antonio lópez díaz

arquitecto

Memoria Estudio Básico de Seguridad

Adaptado al Real Decreto 1627/97 por el que se establecen las disposiciones mínimas de seguridad y de salud en las obras de construcción

Identificación del Estudio: RESTAURACION DE LAS CUBIERTAS DE LA IGLESIA DE SAN MARTIN EN BONILLA
DE LA SIERRA (AVILA)

ANTONIO LOPEZ DIAZ

12 de Octubre de 2014

Capítulo 1

Datos obra

1.1 Introducción

Este Estudio de Seguridad y Salud establece, durante la construcción de la obra, las previsiones respecto a prevención de riesgos y accidentes profesionales, así como los servicios sanitarios comunes a los trabajadores. Servirá para dar unas directrices básicas a la/s empresa/s contratista/s para llevar a cabo sus obligaciones en el campo de la prevención de riesgos profesionales facilitando su desarrollo bajo el control del Coordinador en materia de Seguridad y Salud durante la ejecución de la obra, de acuerdo con el Real Decreto 1627 de 24 de Octubre de 1997 que establece las Disposiciones Mínimas en materia de Seguridad y Salud.

1.2 Deberes, obligaciones y compromisos

Según los Arts. 14 y 17, en el Capítulo III de la Ley de Prevención de Riesgos Laborales se establecen los siguientes puntos:

1. Los trabajadores tienen derecho a una protección eficaz en materia de seguridad y salud en el trabajo. El citado derecho supone la existencia de un correlativo deber del empresario de protección de los trabajadores frente a los riesgos laborales. Este deber de protección constituye, igualmente, un deber de las Administraciones Públicas respecto del personal a su servicio. Los derechos de información, consulta y participación, formación en materia preventiva, paralización de la actividad en caso de riesgo grave e inminente y vigilancia de su estado de salud, en los términos previstos en la presente Ley, forman parte del derecho de los trabajadores a una protección eficaz en materia de seguridad y salud en el trabajo.

2. En cumplimiento del deber de protección, el empresario deberá garantizar la seguridad y la salud de los trabajadores a su servicio en todos los aspectos relacionados con el trabajo. A estos efectos, en el marco de sus responsabilidades, el empresario realizará la prevención de los riesgos laborales mediante la adopción de cuantas medidas sean necesarias para la protección de la seguridad y la salud de los trabajadores, con las especialidades que se recogen en los artículos correspondientes en materia de evaluación de riesgos, información, consulta y participación y formación de los trabajadores, actuación en casos de emergencia y de riesgo grave e inminente, vigilancia de la salud, y mediante la constitución de una organización y de los medios necesarios en los términos establecidos en el Capítulo IV de la presente Ley. El empresario desarrollará una acción permanente con el fin de perfeccionar los niveles de protección existentes y dispondrá lo necesario para la adaptación de las medidas de prevención señaladas en el párrafo anterior a las modificaciones que puedan experimentar las circunstancias que incidan en la realización del trabajo.

3. El empresario deberá cumplir las obligaciones establecidas en la normativa sobre prevención de riesgos laborales.

4. Las obligaciones de los trabajadores establecidas en esta Ley, la atribución de funciones en materia de protección y prevención a trabajadores o Servicios de la empresa y el recurso al concierto con entidades especializadas para el desarrollo de actividades de prevención complementarán las acciones del empresario, sin que por ello le eximan del cumplimiento de su deber en esta materia, sin perjuicio de las acciones que pueda ejercitar, en su caso, contra cualquier otra persona.

5. El coste de las medidas relativas a la seguridad y la salud en el trabajo no deberá recaer en modo alguno sobre los trabajadores.

Equipos de trabajo y medios de protección.

1. El empresario adoptará las medidas necesarias con el fin de que los equipos de trabajo sean adecuados para el trabajo que deba realizarse y convenientemente adaptados a tal efecto, de forma que garanticen la seguridad y la salud de los trabajadores al utilizarlos. Cuando la utilización de un equipo de trabajo pueda presentar un riesgo específico para la seguridad y la salud de los trabajadores, el empresario adoptará las medidas necesarias con el fin de que: a) La utilización del equipo de trabajo quede reservada a los encargados de dicha utilización. b) Los trabajos de reparación, transformación, mantenimiento o conservación sean realizados por los trabajadores específicamente capacitados para ello.

2. El empresario deberá proporcionar a sus trabajadores equipos de protección individual adecuados para el desempeño de sus funciones y velar por el uso efectivo de los mismos cuando, por la naturaleza de los trabajos realizados, sean necesarios. Los equipos de protección individual deberán utilizarse cuando los riesgos no se puedan evitar o no puedan limitarse suficientemente por medios técnicos de protección colectiva o mediante medidas, métodos o procedimientos de organización del trabajo.

1.3 Principios básicos

De acuerdo con los Arts. 15 y 16 de la Ley de Prevención de Riesgos Laborales, se establece que:

1. El empresario aplicará las medidas que integran el deber general de prevención previsto en el capítulo anterior, con arreglo a los siguientes principios generales: a) Evitar los riesgos. b) Evaluar los riesgos que no se puedan evitar. c) Combatir los riesgos en su origen. d) Adaptar el trabajo a la persona, en particular en lo que respecta a la concepción de los puestos de trabajo, así como a la elección de los equipos y los métodos de trabajo y de producción, con miras, en particular, a atenuar el trabajo monótono y repetitivo y a reducir los efectos del mismo en la salud. e) Tener en cuenta la evolución de la técnica. f) Sustituir lo peligroso por lo que entrañe poco o ningún peligro. g) Planificar la prevención, buscando un conjunto coherente que integre en ella la técnica, la organización del trabajo, las condiciones de trabajo, las relaciones sociales y la influencia de los factores ambientales en el trabajo. h) Adoptar medidas que antepongan la protección colectiva a la individual. i) Dar las debidas instrucciones a los trabajadores.

2. El empresario tomará en consideración las capacidades profesionales de los trabajadores en materia de seguridad y de salud en el momento de encomendarles las tareas.

3. El empresario adoptará las medidas necesarias a fin de garantizar que solo los trabajadores que hayan recibido información suficiente y adecuada puedan acceder a las zonas de riesgo grave y específico.

4. La efectividad de las medidas preventivas deberá prever las distracciones o imprudencias no temerarias que pudiera cometer el trabajador. Para su adopción se tendrán en cuenta los riesgos adicionales que pudieran implicar determinadas medidas preventivas; las cuales solo podrán adoptarse cuando la magnitud de dichos riesgos sea sustancialmente inferior a la de los que se pretende controlar y no existan alternativas más seguras.

5. Podrán concertar operaciones de seguro que tengan como fin garantizar como ámbito de cobertura la previsión de riesgos derivados del trabajo, la empresa respecto de sus trabajadores, los trabajadores autónomos respecto a ellos mismos y las sociedades cooperativas respecto a sus socios cuya actividad consista en la prestación de su trabajo personal.

Evaluación de los riesgos.

1. La acción preventiva en la empresa se planificará por el empresario a partir de una evaluación inicial de los riesgos para la seguridad y la salud de los trabajadores, que se realizará, con carácter general, teniendo en cuenta la naturaleza de la actividad, y en relación con aquellos que estén expuestos a riesgos especiales. Igual evaluación deberá hacerse con ocasión de la elección de los equipos de trabajo, de las sustancias o preparados químicos y del acondicionamiento de los lugares de trabajo. La evaluación inicial tendrá en cuenta aquellas otras actuaciones que deban desarrollarse de conformidad con lo dispuesto en la normativa sobre protección de riesgos específicos y actividades de especial peligrosidad. La evaluación será actualizada cuando cambien las condiciones de trabajo y, en todo caso, se someterá a consideración y se revisará, si fuera necesario, con ocasión de los daños para la salud que se hayan producido. Cuando el resultado de la evaluación lo hiciera necesario, el empresario realizará controles periódicos de las condiciones de trabajo y de la actividad de los trabajadores en la prestación de sus servicios, para detectar situaciones potencialmente peligrosas.

2. Si los resultados de la evaluación prevista en el apartado anterior lo hicieran necesario, el empresario realizará aquellas actividades de prevención, incluidas las relacionadas con los métodos de trabajo y de producción, que garanticen un mayor nivel de protección de la seguridad y la salud de los trabajadores. Estas actuaciones deberán integrarse en el conjunto de las actividades de la empresa y en todos los niveles jerárquicos de la misma. Las actividades de prevención deberán ser modificadas cuando se aprecie por el empresario, como consecuencia de los controles periódicos previstos en el apartado anterior, su inadecuación a los fines de protección requeridos.

3. Cuando se haya producido un daño para la salud de los trabajadores o cuando, con ocasión de la vigilancia de la salud prevista en el artículo 22, aparezcan indicios de que las medidas de prevención resultan insuficientes, el empresario llevará a cabo una investigación al respecto, a fin de detectar las causas de estos hechos.

1.4 Datos generales

Descripción de la obra

RESTAURACION DE LAS CUBIERTAS DE LA IGLESIA DE SAN MARTIN, EN BONILLA DE LA SIERRA (AVILA)

Situación

AVDA. GENERALISIMO Nº 14

Técnico autor del proyecto

ANTONIO LOPEZ DIAZ

Coordinador en materia de seguridad y salud en la fase de redacción del proyecto

ANGEL GARCIA GARCIA

Topografía y superficie

1175 M²

Características de la edificación

EDIFICIO HISTORICO DE GRANITO CON UNA BOVEDA DE CAONDE LADRILLO Y ARCOS FAJONES:

1.5 Presupuestos, plazo de ejecución y mano de obra

Presupuesto de la obra

258.140,67 (IVA incluido)

Plazo de ejecución de la obra

El número de años de duración estimada de esta obra, objeto de este estudio de Seguridad y Salud es de 0,8 año

Personal previsto

Dadas las características de la obra, se prevé un número máximo en la misma de 8 operarios

Capítulo 2

Unidades de obra

2.1 Servicios de higiene y bienestar

2.1.1 Servicios higiénicos

DESCRIPCIÓN :

Los servicios higiénicos a utilizar en esta obra reunirán las siguientes características :

- Dispondrán de agua caliente en duchas y lavabos.
- Los suelos, techos y paredes serán lisos e impermeables, permitiendo la limpieza necesaria; asimismo dispondrán de ventilación independiente y directa.
- La altura libre de suelo a techo no deberá ser inferior a 2,30 metros, teniendo cada uno de los retretes una superficie de 1 x 1,20 metros.
- La obra dispondrá de abastecimiento suficiente de agua potable en proporción al número de trabajadores, fácilmente accesible a todos ellos y distribuidos en lugares próximos a los puestos de trabajo.
- Se indicará mediante carteles si el agua es o no potable.
- En los retretes que hayan de ser utilizados por mujeres se instalarán recipientes especiales y cerrados.
- Existirá al menos un inodoro por cada 25 hombres y otro por cada 15 mujeres o fracciones de estas cifras que trabajen la misma jornada.

RIESGOS (DERIVADOS DE SU UTILIZACIÓN):

- Infección por falta de higiene.
- Peligro de incendio.

MEDIDAS PREVENTIVAS Y PROTECCIONES TÉCNICAS ADOPTADAS, TENDENTES A CONTROLAR Y REDUCIR LOS RIESGOS ANTERIORES :

- Deberá procederse a la limpieza periódica del local, en evitación de infecciones.
- A los trabajadores que realicen trabajos marcadamente sucios o manipulen sustancias tóxicas se les facilitarán los andamios especiales de limpieza necesarios en cada caso.
- No existirán conexiones entre el sistema de abastecimiento de agua potable y el de agua que no sea apropiada para beber, evitándose la contaminación por porosidad o por contacto.

- Los inodoros y urinarios se instalarán y conservarán en debidas condiciones de desinfección, desodorización y supresión de emanaciones.
- Cuando los retretes comuniquen con los lugares de trabajo estarán completamente cerrados y tendrán ventilación al exterior, natural o forzada.
- Habrán extintores.

2.1.2 Vestuario

DESCRIPCIÓN :

- Para cubrir las necesidades se dispondrá de una superficie total de m^2 , instalándose tantos módulos como sean necesarios para cubrir tal superficie.
- La altura libre a techo será de 2,30 metros.
- Se habilitará un tablón conteniendo el calendario laboral, Ordenanza General de Seguridad e Higiene en el Trabajo, Ordenanza Laboral de la Construcción, Vidrio y Cerámica y las notas informativas de régimen interior que la Dirección Técnica de la obra proporcione.
- La obra dispondrá de cuartos de vestuarios y de aseo para uso del personal, debidamente separados para los trabajadores de uno u otro sexo.
- Los cuartos vestuarios o los locales de aseo dispondrán de un lavabo de agua corriente, provisto de jabón, por cada diez empleados o fracción de esta cifra y de un espejo de dimensiones adecuadas por cada veinticinco trabajadores o fracción de esta cifra que finalicen su jornada de trabajo simultáneamente.

RIESGOS (DERIVADOS DE SU UTILIZACIÓN):

- Infección por falta de higiene.
- Peligro de incendio.

MEDIDAS PREVENTIVAS Y PROTECCIONES TÉCNICAS ADOPTADAS, TENDENTES A CONTROLAR Y REDUCIR LOS RIESGOS ANTERIORES :

- Deberá procederse a la limpieza periódica del local, en evitación de infecciones.
- Los suelos, paredes y techos serán lisos e impermeables, permitiendo la limpieza necesaria. Asimismo dispondrán de ventilación independiente y directa.
- Los vestuarios estarán provistos de una taquilla individual con llave para cada trabajador y asientos.
- Habrán extintores.

2.1.3 Comedor

DESCRIPCIÓN :

- Para cubrir las necesidades se dispondrá en obra de un comedor de m^2 , con las siguientes características:
- Suelos, paredes y techos lisos e impermeables, permitiendo la limpieza necesaria.
- Iluminación natural y artificial adecuada.
- Ventilación suficiente, independiente y directa.
- Disponiendo de mesas y sillas, menaje, caliente-comidas, pileta con agua corriente y recipiente para recogida de basuras.

RIESGOS (DERIVADOS DE SU UTILIZACIÓN):

- Infección por falta de higiene.
- Peligro de incendio.

MEDIDAS PREVENTIVAS Y PROTECCIONES TÉCNICAS ADOPTADAS, TENDENTES A CONTROLAR Y REDUCIR LOS RIESGOS ANTERIORES :

- Deberá procederse a la limpieza periódica del local, en evitación de infecciones.
- No se permitirá sacar o trasegar agua para la bebida por medio de vasijas, barriles, cubos u otros recipientes abiertos o cubiertos provisionalmente.
- Habrán extintores.
- Se indicará mediante carteles si el agua es o no potable.
- No existirán conexiones entre el sistema de abastecimiento de agua potable y el de agua que no sea apropiada para beber, evitándose la contaminación por porosidad o por contacto.

2.1.4 Botiquín

DESCRIPCIÓN :

- Se dispondrá de un cartel claramente visible en el que se indiquen todos los teléfonos de urgencia de los centros hospitalarios más próximos; médicos, ambulancias, bomberos, policía, etc.
- En la obra se dispondrá de un botiquín con los medios para efectuar las curas de urgencia en caso de accidente.
- Los botiquines estarán a cargo de personas capacitadas designadas por la empresa.
- El contenido mínimo será: Agua oxigenada, alcohol de 96º, tintura de yodo, mercurocromo, amoníaco, algodón hidrófilo, gasa estéril, vendas, esparadrapo, antiespasmódicos, torniquete, bolsas de goma para agua y hielo, guantes esterilizados, jeringuilla, hervidor y termómetro clínico

RIESGOS (DERIVADOS DE SU UTILIZACIÓN):

- Infecciones por manipulaciones indebidas de sus componentes.

MEDIDAS PREVENTIVAS Y PROTECCIONES TÉCNICAS ADOPTADAS, TENDENTES A CONTROLAR Y REDUCIR LOS RIESGOS ANTERIORES :

- Se prohíbe manipular el botiquín y sus componentes sin antes haberse lavado a conciencia las manos.
- Las gasas, vendas, esparadrapo y demás componentes en mal estado por suciedad o manipulación indebida deberán desecharse y reponerse inmediatamente.
- Se revisará mensualmente su contenido y se repondrá inmediatamente lo usado.
- En la obra siempre habrá un vehículo para poder hacer el traslado al hospital.
- En la caseta de obra existirá un plano de la zona donde se identificaran las rutas a los hospitales más próximos.
- Rótulo con todos los teléfonos de emergencia, servicios médicos, bomberos, ambulancias, etc.

2.1.5 Oficina de obra

DESCRIPCIÓN :

- Para cubrir las necesidades se dispondrá de una oficina de obra.
- En ella se instalará un botiquín de primeros auxilios con el contenido mínimo indicado por la legislación vigente, y un extintor de polvo seco polivalente de eficacia 13 A.
- La altura libre a techo será de 2,30 metros.
- Se habilitará un tablón conteniendo el calendario laboral, avisos a las empresas contratistas y subcontratistas, comunicaciones y las notas informativas de régimen interior que la Dirección Técnica de la obra proporcione.

RIESGOS (DERIVADOS DE SU UTILIZACIÓN) :

- Infección por falta de higiene.
- Peligro de incendio.

MEDIDAS PREVENTIVAS Y PROTECCIONES TÉCNICAS ADOPTADAS, TENDENTES A CONTROLAR Y REDUCIR LOS RIESGOS ANTERIORES :

- Deberá procederse a la limpieza periódica del local, en evitación de infecciones.
- Habrá un extintor.

2.2 Operaciones previas

2.2.1 Vallado de obra

DESCRIPCIÓN :

- Deberá realizarse el vallado del perímetro de la obra, según planos y antes del inicio de la obra.

RIESGOS EVITADOS (OPERACIONES DE MONTAJE, DESMONTAJE Y MANTENIMIENTO):

- Mediante la aplicación de medidas técnicas o soluciones técnicas, organizativas, cambios en el proceso constructivo, etc. se han eliminado todos los riesgos que no se contemplan en el apartado siguiente.

RELACIÓN DE RIESGOS LABORALES QUE NO PUEDEN ELIMINARSE CONFORME A LO SEÑALADO ANTERIORMENTE (OPERACIONES DE MONTAJE, DESMONTAJE Y MANTENIMIENTO):

- Caída de personas al mismo nivel.
- Pisadas sobre objetos.
- Choques y golpes contra objetos inmóviles.
- Golpes y cortes por objetos o herramientas.
- Proyección de fragmentos o partículas.
- Sobreesfuerzos, posturas inadecuadas o movimientos repetitivos.
- Contacto con sustancias cáusticas o corrosivas.
- Exposición al ruido.
- Iluminación inadecuada.

MEDIDAS PREVENTIVAS Y PROTECCIONES TÉCNICAS ADOPTADAS, TENDENTES A CONTROLAR Y REDUCIR LOS RIESGOS ANTERIORES :

- Las condiciones del vallado deberán ser:

a) Tendrá al menos 2 metros de altura.

b) Los accesos para el personal y la maquinaria o transportes necesarios para la obra deberán ser distintos. Portón para acceso de vehículos de 4 metros de anchura y puerta independiente para acceso de personal.

- El vallado como medida de seguridad estará al menos a 2 metros de distancia de cualquier punto de trabajo, para evitar en caso de caída impactos sobre la construcción.

- Se prohibirá aparcar en la zona de entrada de vehículos.

- Se prohibirá el paso de peatones por la entrada de vehículos.

- Se prohibirá la entrada a toda persona ajena a la obra.

- Se colocará a la entrada el -Cartel de obra- Con la señalización correspondiente.

EQUIPOS DE PROTECCIÓN INDIVIDUAL (OPERACIONES DE MONTAJE, DESMONTAJE Y MANTENIMIENTO):

- Guantes de neopreno.

- Mono de trabajo.

- Casco de seguridad homologado.

2.2.2 Replanteos

PROCEDIMIENTO DE LA UNIDAD DE OBRA :

- Se efectuará el replanteo siguiendo los datos de los planos, mediante la colocación de estacas de madera clavadas, coincidentes con los puntos de replanteo señalados en los planos del proyecto.

RIESGOS EVITADOS :

- En esta unidad de obra, mediante la aplicación de medidas técnicas que actúan sobre la tarea o soluciones técnicas, organizativas, cambios en el proceso constructivo, etc. se han eliminado todos los riesgos que no se contemplan en el apartado siguiente.

RELACIÓN DE RIESGOS LABORALES QUE NO PUEDEN ELIMINARSE CONFORME A LO SEÑALADO ANTERIORMENTE :

- Atropellamiento de los trabajadores en la calzada, por el tránsito rodado.

- Distorsión de los flujos de tránsito habituales.

- Caídas de personas en zanjas y zonas de excavación.

- Interferencias con conducciones enterradas.

- Seccionamiento de instalaciones existentes.

MEDIDAS PREVENTIVAS Y PROTECCIONES TÉCNICAS ADOPTADAS, TENDENTES A CONTROLAR Y REDUCIR LOS RIESGOS ANTERIORES :

- Se colocaran vallas de protección en las zanjas y zonas de excavación, y se protegerán con cuerdas de banderines a un metro de altura siempre que estos tengan menos de 2 metros.

- La entrada y salida a las zonas de excavación, se efectuará mediante una escalera de mano, que sobresalga 1 metro por encima de la rasante del terreno.

- Las piquetas de replanteo una vez clavadas se señalarán convenientemente mediante cintas, en evitación de caídas.

EQUIPOS DE PROTECCIÓN INDIVIDUAL :

- Ropa de trabajo.

- Guantes.

2.2.3 Instalación eléctrica provisional de obra

DESCRIPCIÓN :

- La instalación provisional de obra estará de acuerdo con la ITC-BT-33 e instrucciones complementarias.
- Todos los conjuntos de aparataje empleados en las instalaciones de obras deben cumplir las prescripciones de la norma UNE-EN 60.349 -4.
- En los locales de servicios (oficinas, vestuarios, locales sanitarios, etc) serán aplicables las prescripciones técnicas recogidas en la ITC-BT-24
- Durante la fase de realización de la instalación, así como durante el mantenimiento de la misma, los trabajos se efectuarán sin tensión en las líneas verificándose esta circunstancia con un comprobador de tensión.
- Las herramientas estarán aisladas.
- Las herramientas eléctricas estarán dotadas de grado de aislamiento II o alimentadas a tensión inferior a 50 v.
- Las envolventes, aparataje, las tomas de corriente y los elementos de la instalación que estén a la intemperie, deberán tener como mínimo un grado de protección IP45 según UNE 20.324.

RIESGOS EVITADOS (OPERACIONES DE MONTAJE Y DESMONTAJE):

- Mediante la aplicación de medidas técnicas que actúan sobre la tarea o soluciones técnicas, organizativas, cambios en el proceso constructivo, etc. se han eliminado todos los riesgos que no se contemplan en el apartado siguiente.

RELACIÓN DE RIESGOS LABORALES QUE NO PUEDEN ELIMINARSE CONFORME A LO SEÑALADO ANTERIORMENTE (OPERACIONES DE MONTAJE Y DESMONTAJE) :

- Heridas punzantes en manos.
- Caídas al mismo nivel.
- Electrocutión; contactos eléctricos directos e indirectos derivados esencialmente de:
 - Trabajos con tensión.
 - Intentar trabajar sin tensión pero sin cerciorarse de que está efectivamente interrumpida o que no puede conectarse inopinadamente.
 - Mal funcionamiento de los mecanismos y sistemas de protección.
 - Usar equipos inadecuados o deteriorados.
 - Mal comportamiento o incorrecta instalación del sistema de protección contra contactos eléctricos indirectos en general, y de la toma de tierra en particular.

MEDIDAS PREVENTIVAS Y PROTECCIONES TÉCNICAS ADOPTADAS, TENDENTES A CONTROLAR Y REDUCIR LOS RIESGOS ANTERIORES :

- Para la prevención de posibles contactos eléctricos indirectos, el sistema de protección elegido es el de puesta a tierra de las masas y dispositivos de corte por intensidad de defecto (interruptores diferenciales).
- Las medidas generales para la protección contra los choques eléctricos serán las indicadas en la ITC-BT-24, teniendo en cuenta :

a) Medidas de protección contra contactos directos :

Se realizarán mediante protección por aislamiento de las partes activas o por medio de barreras o envolventes.

b) Medidas de protección contra contactos indirectos :

Cuando la protección de las personas contra los contactos indirectos está asegurada por corte automático de la alimentación, según esquema de alimentación TT, la tensión límite convencional no debe ser superior a 24 V de valor eficaz en corriente alterna de 60 V en corriente continua.

Cada base o grupo de bases de toma de corriente deben estar protegidas por dispositivos diferenciales de corriente diferencial residual asignada igual como máximo a 30 mA; o bien alimentadas a muy baja tensión de seguridad MBTS; o bien protegidas por separación eléctrica de los circuitos mediante un transformador individual.

Normas de prevención tipo para los cables.

- El calibre o sección del cableado será el especificado en planos y de acuerdo a la carga eléctrica que ha de soportar en función de la maquinaria e iluminación prevista.
- Los cables a emplear en acometidas e instalaciones exteriores serán de tensión asignada mínima 450/750 V, con cubierta de policloropreno o similar, según UNE 21.027 o UNE 21.150 y aptos para servicios móviles.
- Para instalaciones interiores los cables serán de tensión asignada mínima 300/500 V, según UNE 21.027 o UNE 21.031, y aptos para servicios móviles.
- La distribución desde el cuadro general de obra a los cuadros secundarios (o de planta), se efectuará mediante canalizaciones enterradas.
- En caso de efectuarse tendido de cables y mangueras, éste se realizará a una altura mínima de 2 m. en los lugares peatonales y de 5 m. en los de vehículos, medidos sobre el nivel del pavimento.
- El tendido de los cables para cruzar viales de obra, como ya se ha indicado anteriormente, se efectuará enterrado. Su instalación será conforme a lo indicado en ITC-BT-20 e ITC-BT-21. Se señalará el -paso del cable- mediante una cubrición permanente de tabloncillos que tendrán por objeto el proteger mediante reparto de cargas, y señalar la existencia del -paso eléctrico- a los vehículos. La profundidad de la zanja mínima, será entre 40 y 50 cm. ; el cable irá además protegido en el interior de un tubo rígido, bien de fibrocemento, bien de plástico rígido curvable en caliente.

Caso de tener que efectuar empalmes entre mangueras se tendrá en cuenta:

- Siempre estarán elevados. Se prohíbe mantenerlos en el suelo.
- Los empalmes provisionales entre mangueras, se ejecutarán mediante conexiones normalizadas estancos antihumedad.
- Los empalmes definitivos se ejecutarán utilizando cajas de empalmes normalizados estancos de seguridad.
- La interconexión de los cuadros secundarios en planta baja, se efectuará mediante canalizaciones enterradas, o bien mediante mangueras, en cuyo caso serán colgadas a una altura sobre el pavimento en torno a los 2m., para evitar accidentes por agresión a las mangueras por uso a ras del suelo.
- El trazado de las mangueras de suministro eléctrico no coincidirá con el de suministro provisional de agua a las plantas.
- Las mangueras de -alargadera-.
- Si son para cortos periodos de tiempo, podrán llevarse tendidas por el suelo, pero arrimadas a los paramentos verticales.
- Se empalmarán mediante conexiones normalizadas estancos antihumedad o fundas aislantes termorretráctiles, con protección mínima contra chorros de agua.

Normas de prevención tipo para los interruptores.

- Se ajustarán expresamente, a los especificados en el Reglamento Electrotécnico de Baja Tensión aprobado por R.D. 842/2002 de 2 de Agosto.

- Los interruptores se instalarán en el interior de cajas normalizadas, provistas de puerta de entrada con cerradura de seguridad.
 - Las cajas de interruptores poseerán adherida sobre su puerta una señal normalizada de -peligro, electricidad-.
 - Las cajas de interruptores serán colgadas, bien de los paramentos verticales, bien de -pies derechos- estables.
- Normas de prevención tipo para los cuadros eléctricos.

- Serán metálicos de tipo para la intemperie, con puerta y cerraja de seguridad (con llave), según norma UNE- 20324.
- Pese a ser de tipo para la intemperie, se protegerán del agua de lluvia mediante viseras eficaces como protección adicional.
- Los cuadros eléctricos metálicos tendrán la carcasa conectada a tierra.
- Poseerán adherida sobre la puerta una señal normalizada de -peligro, electricidad-.
- Se colgarán pendientes de tableros de madera recibidos a los paramentos verticales o bien, a -pies derechos- firmes.
- Poseerán tomas de corriente para conexiones normalizadas blindadas para intemperie, en número determinado según el cálculo realizado. (Grado de protección recomendable IP. 447).
- Los cuadros eléctricos de esta obra, estarán dotados de enclavamiento eléctrico de apertura.

Normas de prevención tipo para las tomas de energía.

- Las tomas de corriente irán provistas de interruptores de corte omnipolar que permita dejarlas sin tensión cuando no hayan de ser utilizadas.
- Las tomas de corriente de los cuadros se efectuarán de los cuadros de distribución, mediante clavijas normalizadas blindadas (protegidas contra contactos directos) y siempre que sea posible, con enclavamiento.
- Cada toma de corriente suministrará energía eléctrica a un solo aparato, máquina o máquina-herramienta.
- La tensión siempre estará en la clavija -hembra-, nunca en la -macho-, para evitar los contactos eléctricos directos.
- Las tomas de corriente no serán accesibles sin el empleo de útiles especiales o estarán incluidas bajo cubierta o armarios que proporcionen grado similar de inaccesibilidad.

Normas de prevención tipo para la protección de los circuitos.

- En el origen de cada instalación debe existir un conjunto que incluya el cuadro general de mando y los dispositivos de protección principales.
- En la alimentación de cada sector de distribución debe existir uno o varios dispositivos que aseguren las funciones de seccionamiento y de corte omnipolar en carga.
- En la alimentación de todos los aparatos de utilización deben existir medios de seccionamiento y corte omnipolar de carga.
- Los dispositivos de seccionamiento y de protección de los circuitos de distribución pueden estar insucluidos en el cuadro principal o en cuadros distintos del principal.
- Los dispositivos de seccionamiento de las alimentaciones de cada sector deben poder ser bloqueados en posición abierta.
- La alimentación de los aparatos de utilización debe realizarse a partir de cuadros de distribución, en los que integren :

- a) Dispositivos de protección contra las sobrecargas.
- b) Dispositivos de protección contra los contactos indirectos.
- c) Bases de tomas de corriente.

- El alumbrado portátil se alimentará a 24 v. mediante transformadores de seguridad, preferentemente con separación de circuitos.

Normas de prevención tipo para las tomas de tierra.

- La red general de tierra deberá ajustarse a las especificaciones detalladas en la ITC-BT-18 del Reglamento Electrotécnico para Baja Tensión.

- Caso de tener que disponer de un transformador en la obra, será dotado de una toma de tierra ajustada a los Reglamentos vigentes y a las normas propias de la compañía eléctrica suministradora en la zona.

- Las partes metálicas de todo equipo eléctrico dispondrán de toma de tierra.

- El neutro de la instalación estará puesto a tierra.

- La toma de tierra en una primera fase se efectuará a través de una pica o placa a ubicar junto al cuadro general, desde el que se distribuirá a la totalidad de los receptores de la instalación. Cuando la toma general de tierra definitiva del edificio se halle realizada, será ésta la que se utilice para la protección de la instalación eléctrica provisional de obra.

- Los conductores de cobre utilizados como electrodos serán de construcción y resistencia mecánica según la clase 2 de la Norma UNE 21.022

- El hilo de toma de tierra, siempre estará protegido con macarrón en colores amarillo y verde. Se prohíbe expresamente utilizarlo para otros usos. Únicamente podrá utilizarse conductor o cable de cobre desnudo de 95 mm de sección como mínimo en los tramos enterrados horizontalmente y que serán considerados como electrodo artificial de la instalación.

- La red general de tierra será única para la totalidad de la instalación incluidas las uniones a tierra de los carriles para estancia o desplazamiento de las grúas.

- Caso de que las grúas pudiesen aproximarse a una línea eléctrica de media o alta tensión carente de apuntalamiento aislante adecuado, la toma de tierra, tanto de la grúa como de sus carriles, deberá ser eléctricamente independiente de la red general de tierra de la instalación eléctrica provisional de obra.

- Los receptores eléctricos dotados de sistema de protección por doble aislamiento y los alimentados mediante transformador de separación de circuitos, carecerán de conductor de protección. El resto de carcasas de motores o máquinas se conectarán debidamente a la red general de tierra.

- Las tomas de tierra estarán situadas en el terreno de tal forma, que su funcionamiento y eficacia sea el requerido por la instalación.

- La conductividad del terreno se aumentará vertiendo en el lugar de hincado de la pica (placa o conductor) agua de forma periódica.

- El punto de conexión de la pica (placa o conductor), estará protegido en el interior de una arqueta practicable.

Normas de prevención tipo para la instalación de alumbrado.

- Las masas de los receptores fijos de alumbrado, se conectarán a la red general de tierra mediante el correspondiente conductor de protección. Los aparatos de alumbrado portátiles, excepto los utilizados con pequeñas tensiones, serán de tipo protegido contra los chorros de agua.

- El alumbrado de la obra, cumplirá las especificaciones establecidas en las Ordenanzas de Trabajo de la Construcción, Vidrio y Cerámica y General de Seguridad e Higiene en el Trabajo.

- La iluminación de los tajos será mediante proyectores ubicados sobre -pies derechos- firmes.

- La energía eléctrica que deba suministrarse a las lámparas portátiles para la iluminación de tajos encharcados, (o húmedos), se servirá a través de un transformador de corriente con separación de circuitos que la reduzca a 24 voltios.
- La iluminación de los tajos se situará a una altura en torno a los 2 m., medidos desde la superficie de apoyo de los operarios en el puesto de trabajo.
- La iluminación de los tajos, siempre que sea posible, se efectuará cruzada con el fin de disminuir sombras.
- Las zonas de paso de la obra estarán permanentemente iluminadas evitando rincones oscuros.

Normas de seguridad tipo, de aplicación durante el mantenimiento y reparaciones de la instalación eléctrica provisional de obra.

- El personal de mantenimiento de la instalación será electricista, y preferentemente en posesión de carnet profesional correspondiente.
- Toda la maquinaria eléctrica se revisará periódicamente, y en especial, en el momento en el que se detecte un fallo, momento en el que se la declarará -fuera de servicio- mediante desconexión eléctrica y el cuelgue del rótulo correspondiente en el cuadro de gobierno.
- La maquinaria eléctrica, será revisada por personal especialista en cada tipo de máquina.
- Se prohíben las revisiones o reparaciones bajo corriente. Antes de iniciar una reparación se desconectará la máquina de la red eléctrica, instalando en el lugar de conexión un letrero visible, en el que se lea: - NO CONECTAR, HOMBRES TRABAJANDO EN LA RED -.
- La ampliación o modificación de líneas, cuadros y similares sólo la efectuarán los electricistas.

Medidas de protección:

- Los cuadros eléctricos de distribución, se ubicarán siempre en lugares de fácil acceso.
- Los cuadros eléctricos no se instalarán en el desarrollo de las rampas de acceso al fondo de la excavación (pueden ser arrancados por la maquinaria o camiones y provocar accidentes).
- Los cuadros eléctricos de intemperie, por protección adicional se cubrirán con viseras contra la lluvia.
- Los postes provisionales de los que colgar las mangueras eléctricas no se ubicarán a menos de 2 m. (como norma general), del borde de la excavación, carretera y similares.
- El suministro eléctrico al fondo de una excavación se ejecutará por un lugar que no sea la rampa de acceso, para vehículos o para el personal, (nunca junto a escaleras de mano).
- Los cuadros eléctricos, en servicio, permanecerán cerrados con las cerraduras de seguridad de triángulo, (o de llave) en servicio.
- No se permite la utilización de fusibles rudimentarios (trozos de cableado, hilos, etc.). Hay que utilizar -cartuchos fusibles normalizados- adecuados a cada caso, según se especifica en planos.

EQUIPOS DE PROTECCIÓN INDIVIDUAL (OPERACIONES DE MONTAJE, DESMONTAJE Y MANTENIMIENTO) :

- Casco de seguridad homologado, (para utilizar durante los desplazamientos por la obra y en lugares con riesgo de caída de objetos o de golpes).
- Botas aislantes de electricidad (conexiones).
- Botas de seguridad.
- Guantes aislantes.
- Ropa de trabajo.
- Arnés de seguridad.

- Banqueta de maniobra.
- Alfombra aislante.
- Comprobadores de tensión.
- Herramientas aislantes.

2.2.4 Alumbrado provisional

PROCEDIMIENTO DE LA UNIDAD DE OBRA :

- En obras de larga duración, y salvo imposibilidad, se procurará alumbrado eléctrico, mediante lámparas que funcionen bajo una tensión de 24 voltios, salvo en el caso de construcciones móviles dotadas de instalaciones eléctricas con todas las garantías de seguridad.
- Esta tensión baja, que proporciona caracteres de seguridad y de economía, puede obtenerse fácilmente con la ayuda de transformador.
- En obras de corta duración se puede aceptar el empleo de lámparas portátiles, tanto de petróleo como de acetileno.

RIESGOS EVITADOS :

- En esta unidad de obra, mediante la aplicación de medidas técnicas que actúan sobre la tarea o soluciones técnicas, organizativas, cambios en el proceso constructivo, etc. se han eliminado todos los riesgos que no se contemplan en el apartado siguiente.

RELACIÓN DE RIESGOS LABORALES QUE NO PUEDEN ELIMINARSE CONFORME A LO SEÑALADO ANTERIORMENTE :

- Caída de personas al mismo nivel.
- Caída de personas a distinto nivel.
- Cortes por manejo de herramientas manuales.
- Cortes por manejo de las guías y conductores.
- Golpes por herramientas manuales.
- Otros.

MEDIDAS PREVENTIVAS Y PROTECCIONES TÉCNICAS ADOPTADAS, TENDENTES A CONTROLAR Y REDUCIR LOS RIESGOS ANTERIORES :

- Durante la fase de realización de la instalación, así como durante el mantenimiento de la misma, los trabajos se efectuarán sin tensión en las líneas verificándose esta circunstancia con un comprobador de tensión.
- Las herramientas estarán aisladas, y las herramientas eléctricas estarán dotadas de grado de aislamiento o alimentadas a tensión inferior a 50 voltios. Durante la colocación de postes o báculos se acotará una zona con un radio igual a la altura de dichos elementos más 5 m.
- Cuando el izado de los postes o báculos se haga a mano, se utilizará un mínimo de tres tipos de retención.
- Se delimitará la zona de trabajo con vallas indicadoras de la presencia de trabajadores con las señales previstas por el Código de circulación. Por la noche se señalarán mediante luces rojas.

EQUIPOS DE PROTECCIÓN INDIVIDUAL :

- Guantes aislantes.
- Comprobadores o discriminadores de tensión.
- Herramientas aislantes.
- Material de señalización (discos, barreras, banderines, etc.).
- Transformadores de seguridad.

2.3 Cubiertas

2.3.1 Azoteas

Azoteas transitables

PROCEDIMIENTO DE LA UNIDAD DE OBRA :

- Se colocará una barrera de vapor sobre el forjado.
- Se realizará las formaciones de pendientes con hormigón ligero.
- Se realizará las formaciones de pendientes con tabiquillos conejeros o palomeros.
- Se realizará las formaciones de pendientes con mortero de cemento.
- Se colocará el aislamiento térmico entre los tabiquillos.
- Se realizará un tablero de bardos apoyado sobre los tabiquillos.
- Se rematará la formación de pendientes mediante una capa de mortero de cemento de 2 o 3 cm.
- Se realizará la lamina impermeabilizante sobre dicha capa de mortero.
- Se colocará una protección pesada a base de solado de baldosín catalán.

RIESGOS EVITADOS :

- En esta unidad de obra, mediante la aplicación de medidas técnicas que actúan sobre la tarea o soluciones técnicas, organizativas, cambios en el proceso constructivo, etc. se han eliminado todos los riesgos que no se contemplan en el apartado siguiente.

RELACIÓN DE RIESGOS LABORALES QUE NO PUEDEN ELIMINARSE CONFORME A LO SEÑALADO ANTERIORMENTE :

- Caída de personas a distinto nivel.
- Caída de personas al mismo nivel.
- Caída de objetos a niveles inferiores.
- Sobreesfuerzos.
- Quemaduras (sellados, impermeabilizaciones en caliente).
- Golpes o cortes por manejo de herramientas manuales.
- Otros.

MEDIDAS PREVENTIVAS Y PROTECCIONES TÉCNICAS ADOPTADAS, TENDENTES A CONTROLAR Y REDUCIR LOS RIESGOS ANTERIORES :

- Se prohibirá la circulación bajo cargas suspendidas.
- No se acopiará el material al borde del forjado.
- Se guardarán distancias de seguridad con líneas eléctricas aéreas.
- Se suspenderán los trabajos si llueve.
- Se revisará el estado del equipo de gas en la colocación de la tela asfáltica.
- Las botellas de propano se mantendrán en todo momento en posición vertical.
- Se prohibirá el calentar las botellas de propano mediante el soplete.
- En los bordes de los forjados se colocarán redes de seguridad del tipo horca.
- Se colocarán barandillas o redes en los huecos del forjado.

- En los trabajos en altura es preceptivo el arnés de seguridad para el que se habrán previsto puntos fijos de enganche en la estructura con la necesaria resistencia.

- Limpieza y orden en la obra.

EQUIPOS DE PROTECCIÓN INDIVIDUAL :

- Casco de seguridad homologado.

- Botas de seguridad.

- Botas de goma.

- Guantes de cuero impermeabilizados.

- Guantes de goma o P.V.C.

- Arnés de seguridad.

- Ropa de trabajo.

- Trajes para tiempo lluvioso.

Además para la manipulación de betunes y asfaltos en caliente se utilizarán:

- Botas de cuero.

- Polainas de cuero.

- Mandiles de cuero.

- Guantes de cuero impermeabilizados.

Azoteas no transitables

PROCEDIMIENTO DE LA UNIDAD DE OBRA :

- Se colocará una barrera de vapor sobre el forjado.

- Se realizará las formaciones de pendientes con hormigón ligero.

- Se realizará las formaciones de pendientes con tabiquillos conejeros o palomeros.

- Se realizará las formaciones de pendientes con mortero de cemento.

- Se colocará el aislamiento térmico entre los tabiquillos.

- Se realizará un tablero de bardos apoyado sobre los tabiquillos.

- Se rematará la formación de pendientes mediante una capa de mortero de cemento de 2 o 3 cm.

- Se colocará la lamina impermeabilizante sobre dicha capa de mortero.

- Se colocará una protección pesada a base de una capa e gravilla de 3 cm de espesor.

RIESGOS EVITADOS :

- En esta unidad de obra, mediante la aplicación de medidas técnicas que actúan sobre la tarea o soluciones técnicas, organizativas, cambios en el proceso constructivo, etc. se han eliminado todos los riesgos que no se contemplan en el apartado siguiente.

RELACIÓN DE RIESGOS LABORALES QUE NO PUEDEN ELIMINARSE CONFORME A LO SEÑALADO ANTERIORMENTE :

- Caída de personas a distinto nivel.

- Caída de personas al mismo nivel.

- Caída de objetos a niveles inferiores.

- Sobreesfuerzos.
- Quemaduras (sellados, impermeabilizaciones en caliente).
- Golpes o cortes por manejo de herramientas manuales.
- Otros.

MEDIDAS PREVENTIVAS Y PROTECCIONES TÉCNICAS ADOPTADAS, TENDENTES A CONTROLAR Y REDUCIR LOS RIESGOS ANTERIORES :

- Se prohibirá la circulación bajo cargas suspendidas.
- No se acopiará el material al bordel forjado.
- Se guardarán distancias de seguridad con líneas eléctricas aéreas.
- Se suspenderán los trabajos si llueve.
- Se revisará el estado del equipo de gas en la colocación de la tela asfáltica.
- Las botellas de propano se mantendrán en todo momento en posición vertical.
- Se prohibirá el calentar las botellas de propano mediante el soplete.
- En los bordes de los forjados se colocarán redes de seguridad del tipo horca.
- Se colocarán barandillas o redes en los huecos del forjado.
- En los trabajos en altura es preceptivo el arnés de seguridad para el que se habrán previsto puntos fijos de enganche en la estructura con la necesaria resistencia.
- Limpieza y orden en la obra.

EQUIPOS DE PROTECCIÓN INDIVIDUAL :

- Casco de seguridad homologado.
- Botas de seguridad.
- Botas de goma.
- Guantes de cuero impermeabilizados.
- Guantes de goma o P.V.C.
- Arnés de seguridad.
- Ropa de trabajo.
- Trajes para tiempo lluvioso.

Además para la manipulación de betunes y asfaltos en caliente se utilizaán:

- Botas de cuero.
- Polainas de cuero.
- Mandiles de cuero.
- Guantes de cuero impermeabilizados.

Azoteas ajardinadas

PROCEDIMIENTO DE LA UNIDAD DE OBRA :

- Se colocará una barrera de vapor sobre el forjado.
- Se realizarán las formaciones de pendientes con hormigón ligero.

- Se colocará una capa de mortero de cemento de 2 o 3 cm.
- Se colocará la lamina impermeabilizante sobre dicha capa de mortero.
- Se colocará una lamina geotextil con un producto antiraices.
- Se colocará una capa de tierra para plantación, sobre una capa base filtrante de grava de 5 cm de espesor.

RIESGOS EVITADOS :

- En esta unidad de obra, mediante la aplicación de medidas técnicas que actúan sobre la tarea o soluciones técnicas, organizativas, cambios en el proceso constructivo, etc. se han eliminado todos los riesgos que no se contemplan en el apartado siguiente.

RELACIÓN DE RIESGOS LABORALES QUE NO PUEDEN ELIMINARSE CONFORME A LO SEÑALADO ANTERIORMENTE :

- Caída de personas a distinto nivel.
- Caída de personas al mismo nivel.
- Caída de objetos a niveles inferiores.
- Sobreesfuerzos.
- Quemaduras (sellados, impermeabilizaciones en caliente).
- Golpes o cortes por manejo de herramientas manuales.
- Otros.

MEDIDAS PREVENTIVAS Y PROTECCIONES TÉCNICAS ADOPTADAS, TENDENTES A CONTROLAR Y REDUCIR LOS RIESGOS ANTERIORES :

- Se prohibirá la circulación bajo cargas suspendidas.
- No se acopiará el material al bordel forjado.
- Se guardarán las distancias de seguridad con líneas eléctricas aéreas.
- Se suspenderán los trabajos si llueve.
- Se revisará el estado del equipo de gas en la colocación de la tela asfáltica.
- Las botellas de propano se mantendrán en todo momento en posición vertical.
- Se prohibirá el calentar las botellas de propano mediante el soplete.
- En los bordes de los forjados se colocarán redes de seguridad del tipo horca.
- Se colocarán barandillas o redes en los huecos del forjado.
- En los trabajos en altura es preceptivo el arnés de seguridad para el que se habrán previsto puntos fijos de enganche en la estructura con la necesaria resistencia.
- Limpieza y orden en la obra.

EQUIPOS DE PROTECCIÓN INDIVIDUAL :

- Casco de seguridad homologado.
- Botas de seguridad.
- Botas de goma.
- Guantes de cuero impermeabilizados.
- Guantes de goma o P.V.C.
- Arnés de seguridad.
- Ropa de trabajo.
- Trajes para tiempo lluvioso.

2.3.2 Tejados

Tejados de teja

PROCEDIMIENTO DE LA UNIDAD DE OBRA :

- Se colocará una barrera de vapor sobre el forjado.
- Se realizarán las formaciones de pendientes con tabiquillos conejeros o palomeros.
- La cubierta de teja árabe se realizará sobre tablero apoyado en tabicón palomero y aislamiento térmico.

RIESGOS EVITADOS :

- En esta unidad de obra, mediante la aplicación de medidas técnicas que actúan sobre la tarea o soluciones técnicas, organizativas, cambios en el proceso constructivo, etc. se han eliminado todos los riesgos que no se contemplan en el apartado siguiente.

RELACIÓN DE RIESGOS LABORALES QUE NO PUEDEN ELIMINARSE CONFORME A LO SEÑALADO ANTERIORMENTE :

- Caída de personas a distinto nivel.
- Caída de personas al mismo nivel.
- Caída de objetos a niveles inferiores.
- Sobreesfuerzos.
- Quemaduras (sellados, impermeabilizaciones en caliente)
- Golpes o cortes por manejo de herramientas manuales.
- Golpes o cortes por manejo de piezas cerámicas o de hormigón.

MEDIDAS PREVENTIVAS Y PROTECCIONES TÉCNICAS ADOPTADAS, TENDENTES A CONTROLAR Y REDUCIR LOS RIESGOS ANTERIORES :

- El personal encargado de la construcción de la cubierta será conocedor del sistema constructivo más correcto a poner en práctica, en prevención de los riesgos por impericia.
- El riesgo de caída al vacío, se controlará instalando redes de horca en rededor del edificio. No se permiten caídas sobre red superior a los 6 m. de altura.
- Se tenderá, unido a dos 'puntos fuertes' instalados en las limatesas, un cable de acero de seguridad en el que anclar el fiador del arnés de seguridad, durante la ejecución de las labores sobre los faldones de la cubierta.
- El riesgo de caída de altura se controlará manteniendo los andamios metálicos apoyados de construcción del cerramiento. En la coronación de los mismos, bajo cota de alero, (o canalón), y sin dejar separación con la fachada, se dispondrá una plataforma sólida (tablones de madera trabados o de las piezas especiales metálicas para forma plataformas de trabajo en andamios europeos existentes en el mercado), recercado de una barandilla sólida cuajada, (tablestacado, tableros de T.P. reforzados), que sobrepasen en 1 m. la cota de límite del alero.
- El riesgo de caída de altura se controlará construyendo la plataforma descrita en la medida preventiva anterior sobre tablones volados contrapesados y alojados en mechinales de la fachada, no dejará huecos libres entre la fachada y la plataforma de trabajo.
- Todos los huecos del forjado horizontal, permanecerán tapados con madera clavada durante la construcción de los tabiquillos de formación de las pendientes de los tableros.
- El acceso a los planos inclinados se ejecutará mediante escaleras de mano que sobrepasen en 1 m. la altura a salvar.

- La comunicación y circulaciones necesarias sobre la cubierta inclinada se resolverá mediante pasarelas emplintadas inferiormente de tal forma que absorbiendo la pendiente queden horizontales.
- Las tejas se izarán mediante plataformas emplintadas mediante el gancho de la grúa, sin romper los flejes, (o paquetes de plástico) en los que son suministradas por el fabricante, en prevención de los accidentes por derrame de la carga.
- Las tejas se acopiarán repartidas por los faldones evitando sobrecargas.
- Las tejas sueltas, (rotos los paquetes), se izarán mediante plataformas emplintadas y enjauladas en prevención de derrames innecesarios.
- Las tejas, se descargarán para evitar derrames y vuelcos, sobre los faldones, sobre plataformas horizontales montadas sobre plintos en cuña que absorban la pendiente.
- Las bateas, (o plataformas de izado), serán gobernadas para su recepción mediante cabos, nunca directamente con las manos, en prevención de golpes y de atrapamientos.
- Se suspenderán los trabajos sobre los faldones con vientos superiores a los 60 Km/h., en prevención del riesgo de caída de personas u objetos.
- Los rollos de tela asfáltica se repartirán uniformemente, evitando sobrecargas, calzados para evitar que rueden y ordenados por zonas de trabajo.
- Los faldones se mantendrán libres de objetos que puedan dificultar los trabajos o los desplazamientos seguros.

EQUIPOS DE PROTECCIÓN INDIVIDUAL :

- Casco de seguridad homologado.
- Botas de seguridad.
- Botas de goma.
- Guantes de cuero impermeabilizados.
- Guantes de goma o P.V.C.
- Arnés de seguridad.
- Ropa de trabajo.
- Trajes para tiempo lluvioso.

Tejados de zinc o cobre

PROCEDIMIENTO DE LA UNIDAD DE OBRA :

- Las placas se atornillarán sobre las correas de acero laminado.
- Los encuentros y puntos singulares se resolverán con los elementos adecuados.
- Los canalones serán del mismo material e irán selladas sus juntas.
- Se vigilarán los pares galvánicos que puedan crear con otros materiales.

RIESGOS EVITADOS :

- En esta unidad de obra, mediante la aplicación de medidas técnicas que actúan sobre la tarea o soluciones técnicas, organizativas, cambios en el proceso constructivo, etc. se han eliminado todos los riesgos que no se contemplan en el apartado siguiente.

RELACIÓN DE RIESGOS LABORALES QUE NO PUEDEN ELIMINARSE CONFORME A LO SEÑALADO ANTERIORMENTE :

- Caída de personas a distinto nivel.

- Caída de personas al mismo nivel.
- Caída de objetos a niveles inferiores.
- Sobreesfuerzos.
- Quemaduras
- Golpes o cortes por manejo de herramientas manuales.

MEDIDAS PREVENTIVAS Y PROTECCIONES TÉCNICAS ADOPTADAS, TENDENTES A CONTROLAR Y REDUCIR LOS RIESGOS ANTERIORES :

- El personal encargado de la construcción de la cubierta será conocedor del sistema constructivo más correcto a poner en práctica, en prevención de los riesgos por impericia.
- El riesgo de caída al vacío, se controlará instalando redes de horca alrededor del edificio. No se permiten caídas sobre red superior a los 6 m. de altura.
- Se tenderá, unido a dos 'puntos fuertes' instalados en las limatesas, un cable de acero de seguridad en el que anclar el fiador del cinturón de seguridad, durante la ejecución de las labores sobre los faldones de la cubierta.
- El riesgo de caída de altura se controlará manteniendo los andamios metálicos apoyados de construcción del cerramiento. En la coronación de los mismos, bajo cota de alero, (o canalón), y sin dejar separación con la fachada, se dispondrá una plataforma sólida (tablones de madera trabados o de las piezas especiales metálicas para forma plataformas de trabajo en andamios tubulares existentes en el mercado), recercado de una barandilla sólida cuajada, (tablestacado, tableros de T.P. reforzados), que sobrepasen en 1 m. la cota de límite del alero.
- El riesgo de caída de altura se controlará construyendo la plataforma descrita en la medida preventiva anterior sobre tablones volados contrapesados y alojados en mechinales de la fachada, no dejará huecos libres entre la fachada y la plataforma de trabajo.
- Todos los huecos del forjado horizontal, permanecerán tapados con madera clavada durante la construcción de los tabiquillos de formación de las pendientes de los tableros.
- El acceso a los planos inclinados se ejecutará mediante escaleras de mano que sobrepasen en 1 m. la altura a salvar.
- La comunicación y circulaciones necesarias sobre la cubierta inclinada se resolverá mediante pasarelas emplintadas inferiormente de tal forma que absorbiendo la pendiente queden horizontales.
- Los tejados de zinc o cobre se izarán mediante plataformas emplintadas mediante el gancho de la grúa, sin romper los flejes, (o paquetes de plástico) en los que son suministradas por el fabricante, en prevención de los accidentes por derrame de la carga.
- Los tejados de zinc o cobre se acopiarán repartidas por los faldones evitando sobrecargas.
- Los tejados de zinc o cobre sueltas, (rotos los paquetes), se izarán mediante plataformas emplintadas y enjauladas en prevención de derrames innecesarios.
- Los tejados de zinc o cobre se descargarán para evitar derrames y vuelcos, sobre los faldones, sobre plataformas horizontales montadas sobre plintos en cuña que absorban la pendiente.
- Las bateas, (o plataformas de izado), serán gobernadas para su recepción mediante cabos, nunca directamente con las manos, en prevención de golpes y de atrapamientos.
- Se suspenderán los trabajos sobre los faldones con vientos superiores a los 60 Km/h., en prevención del riesgo de caída de personas u objetos.
- Los rollos de tela asfáltica se repartirán uniformemente, evitando sobrecargas, calzados para evitar que rudeen y ordenados por zonas de trabajo.
- Los faldones se mantendrán libres de objetos que pudean dificultar los trabajos o los desplazamientos seguros.

EQUIPOS DE PROTECCIÓN INDIVIDUAL :

- Casco de seguridad homologado.
- Botas de seguridad.
- Botas de goma.
- Guantes de cuero impermeabilizados.
- Guantes de goma o P.V.C.
- Arnés de seguridad.
- Ropa de trabajo.
- Trajes para tiempo lluvioso.

Tejados de materiales sintéticos

PROCEDIMIENTO DE LA UNIDAD DE OBRA :

- Las placas se atornillarán sobre las correas de acero laminado.
- Los encuentros y puntos singulares se resolverán con los elementos adecuados.
- Los canalones serán del mismo material e irán selladas sus juntas.

RIESGOS EVITADOS :

- En esta unidad de obra, mediante la aplicación de medidas técnicas que actúan sobre la tarea o soluciones técnicas, organizativas, cambios en el proceso constructivo, etc. se han eliminado todos los riesgos que no se contemplan en el apartado siguiente.

RELACIÓN DE RIESGOS LABORALES QUE NO PUEDEN ELIMINARSE CONFORME A LO SEÑALADO ANTERIORMENTE :

- Caída de personas a distinto nivel.
- Caída de personas al mismo nivel.
- Caída de objetos a niveles inferiores.
- Sobre esfuerzos.
- Quemaduras
- Golpes o cortes por manejo de herramientas manuales.

MEDIDAS PREVENTIVAS Y PROTECCIONES TÉCNICAS ADOPTADAS, TENDENTES A CONTROLAR Y REDUCIR LOS RIESGOS ANTERIORES :

- El personal encargado de la construcción de la cubierta será conocedor del sistema constructivo más correcto a poner en práctica, en prevención de los riesgos por impericia.
- El riesgo de caída al vacío, se controlará instalando redes de horca alrededor del edificio. No se permiten caídas sobre red superior a los 6 m. de altura.
- Se tenderá, unido a dos 'puntos fuertes' instalados en las limatesas, un cable de acero de seguridad en el que anclar el fiador del arnés de seguridad, durante la ejecución de las labores sobre los faldones de la cubierta.
- El riesgo de caída de altura se controlará manteniendo los andamios metálicos apoyados en el cerramiento. En la coronación de los mismos, bajo cota de alero, (o canalón), y sin dejar separación con la fachada, se dispondrá una plataforma sólida (tablones de madera trabados o de las piezas especiales metálicas para forma plataformas de trabajo en andamios tubulares existentes en el

mercado), recercado de una barandilla sólida cuajada, (tablestacado, tableros de T.P. reforzados), que sobrepasen en 1 m. la cota de límite del alero.

- El riesgo de caída de altura se controlará construyendo la plataforma descrita en la medida preventiva anterior sobre tablonos volados contrapesados y alojados en mechinales de la fachada, no dejará huecos libres entre la fachada y la plataforma de trabajo.
- Todos los huecos del forjado horizontal, permanecerán tapados con madera clavada durante la construcción de los tabiquillos de formación de las pendientes de los tableros.
- El acceso a los planos inclinados se ejecutará mediante escaleras de mano que sobrepasen en 1 m. la altura a salvar.
- La comunicación y circulaciones necesarias sobre la cubierta inclinada se resolverá mediante pasarelas emplintadas inferiormente de tal forma que absorbiendo la pendiente queden horizontales.
- Los materiales sintéticos se izarán mediante plataformas emplintadas mediante el gancho de la grúa, sin romper los flejes, (o paquetes de plástico) en los que son suministradas por el fabricante, en prevención de los accidentess por derrame de la carga.
- Los materiales sintéticos se acopiarán repartidas por los faldones evitando sobrecargas.
- Los materiales sintéticos sueltos, (rotos los paquetes), se izarán mediante plataformas emplintadas y enjauladas en prevención de derrames innecesarios.
- Los materiales sintéticos se descargarán para evitar derrames y vuelcos, sobre los faldones, sobre plataformas horizontales montadas sobre plintos en cuña que absorban la pendiente.
- Las bateas, (o plataformas de izado), serán gobernadas para su recepción mediante cabos, nunca directamente con las manos, en prevención de golpes y de atrapamientos.
- Se suspenderán los trabajos sobre los faldones con vientos superiores a los 60 Km/h., en prevención del riesgo de caída de personas u objetos.
- Los rollos de tela asfáltica se repartirán uniformemente, evitando sobrecargas, calzados para evitar que rudeen y ordenados por zonas de trabajo.
- Los faldones se mantendrán libres de objetos que pudean dificultar los trabajos o los desplazamientos seguros.

EQUIPOS DE PROTECCIÓN INDIVIDUAL :

- Casco de seguridad homologado.
- Botas de seguridad.
- Botas de goma.
- Guantes de cuero impermeabilizados.
- Guantes de goma o P.V.C.
- Arnés de seguridad.
- Ropa de trabajo.
- Trajes para tiempo lluvioso.

Tejados de placas de fibrocemento

PROCEDIMIENTO DE LA UNIDAD DE OBRA :

- Las placas se atornillarán sobre las correas de acero laminado.
- Los encuentros y puntos singulares se resolverán con los elementos adecuados.

- Los canalones serán del mismo material e irán selladas sus juntas.

RIESGOS EVITADOS :

- En esta unidad de obra, mediante la aplicación de medidas técnicas que actúan sobre la tarea o soluciones técnicas, organizativas, cambios en el proceso constructivo, etc. se han eliminado todos los riesgos que no se contemplan en el apartado siguiente.

RELACIÓN DE RIESGOS LABORALES QUE NO PUEDEN ELIMINARSE CONFORME A LO SEÑALADO ANTERIORMENTE :

- Caída de personas a distinto nivel.
- Caída de personas al mismo nivel.
- Caída de objetos a niveles inferiores.
- Sobreesfuerzos.
- Quemaduras
- Golpes o cortes por manejo de herramientas manuales.

MEDIDAS PREVENTIVAS Y PROTECCIONES TÉCNICAS ADOPTADAS, TENDENTES A CONTROLAR Y REDUCIR LOS RIESGOS ANTERIORES :

- El personal encargado de la construcción de la cubierta será conocedor del sistema constructivo más correcto a poner en práctica, en prevención de los riesgos por impericia.
- El riesgo de caída al vacío, se controlará instalando redes de horca alrededor del edificio. No se permiten caídas sobre red superior a los 6 m. de altura.
- Se tenderá, unido a dos 'puntos fuertes' instalados en las limatesas, un cable de acero de seguridad en el que anclar el fiador del arnés de seguridad, durante la ejecución de las labores sobre los faldones de la cubierta.
- El riesgo de caída de altura se controlará manteniendo los andamios metálicos apoyados en el cerramiento. En la coronación de los mismos, bajo cota de alero, (o canalón), y sin dejar separación con la fachada, se dispondrá una plataforma sólida (tablones de madera trabados o de las piezas especiales metálicas para forma plataformas de trabajo en andamios tubulares existentes en el mercado), recercado de una barandilla sólida cuajada, (tablestacado, tableros de T.P. reforzados), que sobrepasen en 1 m. la cota de límite del alero.
- El riesgo de caída de altura se controlará construyendo la plataforma descrita en la medida preventiva anterior sobre tablones volados contrapesados y alojados en mechinales de la fachada, no dejará huecos libres entre la fachada y la plataforma de trabajo.
- Todos los huecos del forjado horizontal, permanecerán tapados con madera clavada durante la construcción de los tabiquillos de formación de las pendientes de los tableros.
- El acceso a los planos inclinados se ejecutará mediante escaleras de mano que sobrepasen en 1 m. la altura a salvar.
- La comunicación y circulaciones necesarias sobre la cubierta inclinada se resolverá mediante pasarelas emplintadas inferiormente de tal forma que absorbiendo la pendiente queden horizontales.
- Las placas de fibrocemento se izarán mediante plataformas emplintadas mediante el gancho de la grúa, sin romper los flejes, (o paquetes de plástico) en los que son suministradas por el fabricante, en prevención de los accidentes por derrame de la carga.
- Las placas de fibrocemento se acopiarán repartidas por los faldones evitando sobrecargas.
- Las placas de fibrocemento sueltas, (rotos los paquetes), se izarán mediante plataformas emplintadas y enjauladas en prevención de derrames innecesarios.
- Las placas de fibrocemento se descargarán para evitar derrames y vuelcos, sobre los faldones, sobre plataformas horizontales montadas sobre plintos en cuña que absorban la pendiente.

- Las bateas, (o plataformas de izado), serán gobernadas para su recepción mediante cabos, nunca directamente con las manos, en prevención de golpes y de atrapamientos.
- Se suspenderán los trabajos sobre los faldones con vientos superiores a los 60 Km/h., en prevención del riesgo de caída de personas u objetos.
- Los rollos de tela asfáltica se repartirán uniformemente, evitando sobrecargas, calzados para evitar que rueden y ordenados por zonas de trabajo.
- Los faldones se mantendrán libres de objetos que puedan dificultar los trabajos o los desplazamientos seguros.

EQUIPOS DE PROTECCIÓN INDIVIDUAL :

- Casco de seguridad homologado.
- Botas de seguridad.
- Botas de goma.
- Guantes de cuero impermeabilizados.
- Guantes de goma o P.V.C.
- Arnés de seguridad.
- Ropa de trabajo.
- Trajes para tiempo lluvioso.

2.4 Carpintería

2.4.1 Metálica

2.4.2 Cerrajería

PROCEDIMIENTO DE LA UNIDAD DE OBRA :

- La cerrajería irá anclada a los paramentos mediante patillas de anclaje de acero, con un espesor mínimo de 4mm, recibiendo en los cajeados previstos con mortero de cemento.
- La cerrajería irá atornillada mediante piezas especiales, las cuales se unen al forjado o los paramentos por medio de tacos o tornillos de acero de dimensiones mayores o iguales que las señaladas en los planos.

RIESGOS EVITADOS :

- En esta unidad de obra, mediante la aplicación de medidas técnicas que actúan sobre la tarea o soluciones técnicas, organizativas, cambios en el proceso constructivo, etc. se han eliminado todos los riesgos que no se contemplan en el apartado siguiente.

RELACIÓN DE RIESGOS LABORALES QUE NO PUEDEN ELIMINARSE CONFORME A LO SEÑALADO ANTERIORMENTE :

- Caída al mismo nivel.
- Caída a distinto nivel.
- Caída al vacío.
- Cortes por manejo de máquinas-herramientas manuales.
- Golpes por objetos o herramientas.

- Atrapamiento de dedos entre objetos.
- Pisadas sobre objetos punzantes.
- Contactos con la energía eléctrica.
- Caída de elementos de cerrajería sobre las personas.
- Sobreesfuerzos.
- Proyección de partículas.
- Quemaduras.
- Otros.

MEDIDAS PREVENTIVAS Y PROTECCIONES TÉCNICAS ADOPTADAS, TENDENTES A CONTROLAR Y REDUCIR LOS RIESGOS ANTERIORES :

- Se dejarán las pinzas de soldeo sobre aislantes, nunca sobre elementos metálicos.
- En la fase de soldeo de elementos de cerrajería se seguirán las prescripciones establecidas para la soldadura, y que se detallan en esta misma memoria.
- Las barandillas de las terrazas, (tribunas o balcones y asimilables), se instalarán definitivamente y sin dilación una vez concluida la «presentación», para evitar los accidentes por protecciones inseguras.
- Los acopios de cerrajería se ubicarán en los lugares definidos en los planos, para evitar accidentes por interferencias.
- Se prohíbe acopiar barandillas definitivas y asimilables en los bordes de las terrazas, (balcones, tribunas), para evitar los riesgos por posibles desplomes.
- Los elementos metálicos que resulten inseguros en situaciones de consolidación de su recibido, (fraguado de morteros por ejemplo) se mantendrán apuntalados, (o atados en su caso a elementos firmes), para garantizar su perfecta ubicación definitiva y evitar desplomes.
- En todo momento los tajos se mantendrán libres de cascotes, recortes metálicos, y demás objetos punzantes, para evitar los accidentes por pisadas sobre objetos.
- Antes de la utilización de cualquier máquina-herramienta, se comprobará que se encuentra en óptimas condiciones y con todos los mecanismos y protectores de seguridad, instalados en buen estado, para evitar accidentes.
- Las zonas de trabajo tendrán una iluminación mínima de 100 lux a una altura entorno a los 2 m.
- La iluminación mediante portátiles se hará mediante 'portalámparas estancos con mango aislante' y rejilla de protección de la bombilla, alimentados a 24 V.

EQUIPOS DE PROTECCIÓN INDIVIDUAL :

- Casco de polietileno (obligatorio para desplazamientos por la obra y en aquellos lugares donde exista riesgo de Caída de objetos).
- Guantes de P.V.C. o de goma.
- Guantes de cuero.
- Botas de seguridad.
- Ropa de trabajo.
- Arnés de seguridad.

Capítulo 3

Demoliciones-derribos

3.1 Antes de la demolición

3.1.1 Instalación de andamios

DESCRIPCIÓN :

- El andamio se utilizará en esta obra a la vez como medio de trabajo formando plataformas a diversas alturas y como sostenimiento de determinadas protecciones colectivas.

RIESGOS :

- Caída de personas a distinto nivel.
- Caída de personas al mismo nivel.
- Sobreesfuerzos.
- Golpes o cortes.
- Proyección de objetos.
- Otros.

ACTIVIDADES DE PREVENCIÓN Y SALUD:

- Se colocarán exentos de la construcción a demoler, debiéndose arriostrar a ésta en las partes no demolidas.
- Se instalarán en todas las fachadas del edificio para servir de plataforma de trabajo para la demolición de los muros.
- Cumplirá toda la normativa sobre andamios, tanto en su instalación como en las medidas de protección colectiva, barandillas, etc.
- Su montaje y desmontaje deberá ser realizado por personal especializado.

EQUIPOS DE PROTECCIÓN INDIVIDUAL (OPERACIONES DE MONTAJE Y DESMONTAJE) :

- Casco de seguridad homologado.
- Guantes de cuero impermeabilizados.
- Guantes de goma o P.V.C.
- Ropa de trabajo.
- Arnés de seguridad.

3.1.2 Instalación de medidas de protección colectiva

PROCEDIMIENTO DE LA UNIDAD DE OBRA :

- Previo a los trabajos de demolición deben instalarse todas las medidas de protección colectiva necesarias, tanto en lo referente con los operarios que vayan a efectuar la demolición, como a las posibles terceras personas, como pueden ser viandantes, edificios colindantes, etc.

RIESGOS EVITADOS :

- En esta unidad de obra, mediante la aplicación de medidas técnicas que actúan sobre la tarea o soluciones técnicas, organizativas, cambios en el proceso constructivo, etc. se han eliminado todos los riesgos que no se contemplan en el apartado siguiente.

RELACIÓN DE RIESGOS LABORALES QUE NO PUEDEN ELIMINARSE CONFORME A LO SEÑALADO ANTERIORMENTE :

- Caída de personas a distinto nivel.
- Caída de personas al mismo nivel.
- Sobreesfuerzos.
- Golpes o cortes.
- Proyección de objetos.
- Producción de gran cantidad de polvo.
- Otros.

MEDIDAS PREVENTIVAS Y PROTECCIONES TÉCNICAS ADOPTADAS, TENDENTES A CONTROLAR Y REDUCIR LOS RIESGOS ANTERIORES :

- Consolidación de edificios colindantes.
- Se realizará una protección de estos mismos edificios si éstos son más bajos que el que se va a demoler, mediante la instalación de viseras de protección.
- Se hará una protección de la vía pública o zonas colindantes y su señalización.
- Se hará una instalación de viseras de protección para viandantes o redes y lonas cortapolvo y caída de escombros.
- Se mantendrá todos aquellos elementos que puedan servir de protección colectiva y que posea el edificio, como antepechos, barandillas, escaleras, etc.
- Se hará una protección de los accesos al edificio con pasadizos cubiertos.
- Se anulará las anteriores instalaciones.
- Habrá en obra el equipo indispensable para el operario, así como palancas, cuñas, barras, puntales, etc. y otros medios que puedan servir para eventualidades o socorrer a los operarios que puedan accidentarse.

EQUIPOS DE PROTECCIÓN INDIVIDUAL :

- Casco de seguridad homologado.
- Guantes de cuero impermeabilizados.
- Guantes de goma o P.V.C.
- Ropa de trabajo.
- Mascarilla.
- Usaremos gafas de protección.
- Arnés de seguridad.

3.1.3 Instalación de medios de evacuación de escombros

PROCEDIMIENTO DE LA UNIDAD DE OBRA :

- Deberán de estudiarse e instalarse previamente a la demolición.
- Se arrojará desde las distintas plantas de pisos a la planta baja.
- Se conducirá hasta la planta baja por medio de tolvas, bajantes cerrados, prefabricados o fabricados in situ, instalados en aberturas existentes en los forjados de los pisos.

RIESGOS EVITADOS :

- En esta unidad de obra, mediante la aplicación de medidas técnicas que actúan sobre la tarea o soluciones técnicas, organizativas, cambios en el proceso constructivo, etc. se han eliminado todos los riesgos que no se contemplan en el apartado siguiente.

RELACIÓN DE RIESGOS LABORALES QUE NO PUEDEN ELIMINARSE CONFORME A LO SEÑALADO ANTERIORMENTE :

- Caída de personas a distinto nivel.
- Caída de personas al mismo nivel.
- Sobreesfuerzos.
- Golpes o cortes.
- Proyección de objetos.
- Producción de gran cantidad de polvo.
- Otros.

MEDIDAS PREVENTIVAS Y PROTECCIONES TÉCNICAS ADOPTADAS, TENDENTES A CONTROLAR Y REDUCIR LOS RIESGOS ANTERIORES :

- Se impedirá que no impacte el escombros en dos forjados a la vez, para ello no coincidirán verticalmente de una planta a otra.
- Sus dimensiones no superarán 1.5 mts. de largo y su anchura será la del entevigado.
- No sobrecargar los forjados intermedios con excesivo peso de escombros sin evacuar, y sobre todo, en los bordes de los huecos que realicemos en cada planta, evitando que el peso sea mayor de 100 kg / m^2 .
- Los huecos estarán protegidos mediante barandillas.
- Se evitará mediante lonas al exterior y regado al interior, la creación de grandes cantidades de polvo.

PARA SU EMPLAZAMIENTO

- El número de bajantes vendrá determinado por la distancia máxima desde cualquier punto hasta su ubicación, lo cual no debería ser mayor de 25 a 30 mts.
- Fácil accesibilidad desde cualquier punto.
- Facilidad de emplazar debajo del bajante el contenedor o camión.
- Máxima duración en el mismo emplazamiento, a ser posible hasta que finalicen los trabajos a realizar.
- Alejado de los lugares de paso.

PARA SU INSTALACIÓN

- Dimensiones adecuadas para los conductos verticales de evacuación, dada la gran cantidad de escombros a manejar.

- Asegurar su instalación a elementos resistentes para garantizar su estabilidad y evitando desplomes laterales y posibles derrumbes.
- Cuando se instale a través de aberturas en los pisos, el tramo superior deberá sobrepasar al menos 0.90 mts. del nivel del piso, de modo que se evite la caída de personas o de materiales.
- La embocadura de vertido en cada planta deberá pasar a través de la protección (barandilla y rodapie).
- La altura de la embocadura con respecto al nivel del piso será la adecuada para verter directamente los escombros desde la carretilla, colocándose en el suelo un tope para la rueda para facilitar la operación.
- El tramo inferior del bajante tendrá menor pendiente que el resto, para amortiguar la velocidad de los escombros evacuados, reducir la producción de polvo y evitar la proyección de los mismos.
- La distancia de la embocadura inferior al recipiente de recogida será la mínima posible para el llenado y su extracción.
- Evitar mediante lonas al exterior y regado al interior, la creación de grandes cantidades de polvo.

EQUIPOS DE PROTECCIÓN INDIVIDUAL :

- Casco de seguridad homologado.
- Guantes de cuero impermeabilizados.
- Guantes de goma o P.V.C.
- Ropa de trabajo.
- Mascarilla.
- Gafas de protección.

3.2 Durante la demolición elemento a elemento

3.2.1 Desmantelamiento de cubiertas

PROCEDIMIENTO DE LA UNIDAD DE OBRA :

- Las cornisas o aleros volados pueden estar contrapesados por la propia cubierta, por lo que se apearán previamente a desmantelar la cubierta.

RIESGOS EVITADOS :

- En esta unidad de obra, mediante la aplicación de medidas técnicas que actúan sobre la tarea o soluciones técnicas, organizativas, cambios en el proceso constructivo, etc. se han eliminado todos los riesgos que no se contemplan en el apartado siguiente.

RELACIÓN DE RIESGOS LABORALES QUE NO PUEDEN ELIMINARSE CONFORME A LO SEÑALADO ANTERIORMENTE :

- Caídas a distinto nivel.
- Caídas al mismo nivel.
- Desplome del andamio.
- Desplome o caída de objetos (tablones, herramienta, materiales).
- Golpes por objetos o herramientas.
- Atrapamientos.

- Polvo.
- Otros.

MEDIDAS PREVENTIVAS Y PROTECCIONES TÉCNICAS ADOPTADAS, TENDENTES A CONTROLAR Y REDUCIR LOS RIESGOS ANTERIORES :

- Regado de los escombros para evitar la creación de grandes cantidades de polvo.
- Las cornisas o aleros volados pueden estar contrapesados por la propia cubierta, por lo que se apearán previamente a desmantelar la cubierta.
- Se tendrán en cuenta las condiciones de protección colectiva, como barandillas perimetrales, y se proveerá a los operarios de arnés de seguridad asido a lugar firme de la cubierta.
- No se realizarán estos trabajos en días lluviosos.
- Se comenzará desde la cumbre hacia los aleros, de forma simétrica por faldones, para no producir sobrecargas que provoquen hundimientos imprevistos por descompensación.
- Si la estructura de la cubierta es de madera, se andará sobre los pares principales y nunca sobre correas. Para repartir cargas, deberán colocarse pasarelas de tablones sobre las vigas principales. Así mismo cuando la altura hacia el interior sea superior a 2 metros, deberá instalarse un entablado de protección.
- En todos los casos el espacio donde cae escombros estará acotado y vigilado.
- No se acumularán escombros con peso superior a 100 kg / m^2 sobre forjados aunque estén en buen estado.
- No se depositará escombros sobre los andamios.
- No se acumulará escombros ni se apoyarán elementos contra vallas, muros y soportes, propios o medianeros, mientras éstos deban permanecer en pie.
- Se apuntalará en caso necesario los voladizos.
- Los escombros deberán conducirse hasta la planta baja o el lugar de carga por medio de rampas, con tolvas o espuelas, sacos, etc., prohibiéndose arrojarlos desde alto.
- Cuando se empleen más de diez trabajadores en tarea de demolición, se adscribirá un Jefe de equipo para la vigilancia por cada docena de trabajadores.

EQUIPOS DE PROTECCIÓN INDIVIDUAL :

- Casco de seguridad homologado.
- Botas de seguridad (según casos).
- Calzado antideslizante (según caso).
- Arnés de seguridad.
- Ropa de trabajo.
- Trajes para ambientes lluviosos.

3.3 Equipo de derribo manual

PROCEDIMIENTO DE LA UNIDAD DE OBRA :

Se emplea en las demoliciones que se realicen elemento a elemento para ello emplearemos:

- Picos, palas, mazos, martillos, escoplos, etc.

- Tractel. Funciona por tracción directa del cable, permite alcanzar sin esfuerzo, fuerzas muy importantes a tracción o a elevación.
- Cuña hidráulica. Consiste en introducir un cilindro rompedor que hidráulicamente empuja los pistones que cortan el material del elemento donde se ha introducido. Se utiliza en soleras, cimentaciones, macizos de hormigón, etc.
- Radial.
- Martillos neumáticos.
- Equipo de oxicorte.

Capítulo 4

Medios auxiliares

4.1 Andamios en general

DESCRIPCIÓN DEL MEDIO :

- Los andamios deberán proyectarse, montarse y mantenerse convenientemente de manera que se evite que se desplomen o se desplacen accidentalmente.
- Cuando no se disponga de la nota de cálculo del andamio elegido, o cuando las configuraciones estructurales previstas no estén contempladas en ella, deberá efectuarse un cálculo de resistencia y estabilidad, a menos que el andamio esté montado según una configuración tipo generalmente reconocida.
- Sin embargo, cuando se trate de andamios que dispongan del marcado CE, por serles de aplicación una normativa específica en materia de comercialización, el citado plan podrá ser sustituido por las instrucciones específicas del fabricante, proveedor o suministrador, sobre el montaje, la utilización y el desmontaje de los equipos, salvo que estas operaciones se realicen de forma o en condiciones o circunstancias no previstas en dichas instrucciones.
- En función de la complejidad del andamio elegido, deberá elaborarse un plan de montaje, de utilización y de desmontaje. Este plan y el cálculo a que se refiere el apartado anterior deberán ser realizados por una persona con una formación universitaria que lo habilite para la realización de estas actividades. Este plan podrá adoptar la forma de un plan de aplicación generalizada, completado con elementos correspondientes a los detalles específicos del andamio de que se trate.
- Las dimensiones de las diversas piezas y elementos auxiliares (cables, cuerdas, alambres, etc.) serán las suficientes para que las cargas de trabajo a las que, por su función y destino, vayan a estar sometidas no sobrepasen las establecidas para cada clase de material.
- Los elementos y sistemas de unión de las diferentes piezas constitutivas del andamio, además de cumplir con la condición precedente, asegurarán perfectamente su función de enlace con las debidas condiciones de fijeza y permanencia.
- El andamio se organizará y armará en forma constructivamente adecuada para que quede asegurada su estabilidad y al mismo tiempo para que los trabajadores puedan estar en él con las debidas condiciones de seguridad, siendo también extensivas estas últimas a los restantes trabajadores de la obra.
- Las plataformas de trabajo, las pasarelas y las escaleras de los andamios deberán construirse, dimensionarse, protegerse y utilizarse de forma que se evite que las personas caigan o estén expuestas a caídas de objetos. A tal efecto, sus medidas se ajustarán al número de trabajadores que vayan a utilizarlos.

- En cualquier caso las plataformas tendrán una anchura no menor a:

- a) 0,60 metros cuando se utilice únicamente para sostener personas y no para depositar, sobre ella, materiales.
- b) 0,80 metros cuando en la plataforma se depositen materiales.
- c) 1,10 metros cuando se la utilice para sostener otra plataforma más elevada.
- d) 1,30 metros cuando se la utilice para el desbaste e igualado de piedras.
- e) 1,50 metros cuando se utilice para sostener otra plataforma más elevada, usada para el desbaste e igualado de piedras.

RIESGOS EVITADOS (OPERACIONES DE UTILIZACIÓN, MONTAJE, DESMONTAJE Y MANTENIMIENTO) :

- Mediante la aplicación de medidas técnicas o soluciones técnicas, organizativas, cambios en el proceso constructivo, etc. se han eliminado todos los riesgos que no se contemplan en el apartado siguiente.

RELACIÓN DE RIESGOS LABORALES QUE NO PUEDEN ELIMINARSE CONFORME A LO SEÑALADO ANTERIORMENTE (OPERACIONES DE UTILIZACIÓN, MONTAJE, DESMONTAJE Y MANTENIMIENTO) :

- Caídas a distinto nivel (al entrar o salir).
- Caídas al mismo nivel.
- Desplome del andamio.
- Desplome o caída de objetos (tablones, herramienta, materiales).
- Golpes por objetos o herramientas.
- Atrapamientos.
- Otros.

MEDIDAS PREVENTIVAS Y PROTECCIONES TÉCNICAS ADOPTADAS, TENDENTES A CONTROLAR Y REDUCIR LOS RIESGOS ANTERIORES :

- Los andamios sólo podrán ser montados, desmontados o modificados sustancialmente bajo la dirección de una persona con una formación universitaria o profesional que lo habilite para ello, y por trabajadores que hayan recibido una formación adecuada y específica para las operaciones previstas, que les permita enfrentarse a riesgos específicos de conformidad con las disposiciones del artículo 5, destinada en particular a:

- a) La comprensión del plan de montaje, desmontaje o transformación del andamio de que se trate.
- b) La seguridad durante el montaje, el desmontaje o la transformación del andamio de que se trate.
- c) Las medidas de prevención de riesgos de caída de personas o de objetos.
- d) Las medidas de seguridad en caso de cambio de las condiciones meteorológicas que pudiesen afectar negativamente a la seguridad del andamio de que se trate.
- e) Las condiciones de carga admisible.
- f) Cualquier otro riesgo que entrañen las mencionadas operaciones de montaje, desmontaje y transformación.

- Tanto los trabajadores afectados como la persona que supervise dispondrán del plan de montaje y desmontaje mencionado en el apartado 4.3.3, incluyendo cualquier instrucción que pudiera contener.

- Cuando no sea necesaria la elaboración de un plan de montaje, utilización y desmontaje, las operaciones previstas en este apartado podrán también ser dirigidas por una persona que disponga

de una experiencia certificada por el empresario en esta materia de más de dos años y cuente con la formación preventiva correspondiente, como mínimo, a las funciones de nivel básico, conforme a lo previsto en el apartado 1 del artículo 35 del Reglamento de los Servicios de Prevención, aprobado por el Real Decreto 39/1997, de 17 de enero.

- Para garantizar técnicamente en la obra que los andamios utilizados no se desplomen o se desplacen accidentalmente se deberán utilizar - Andamios normalizados - :

a) Estos andamios normalizados deberán cumplir las especificaciones del fabricante respecto al proyecto, montaje, utilización, mantenimiento y desmontaje de los mismos.

- En el supuesto de utilizar - Andamios no normalizados - Se requerirá una nota de cálculo en la que se justifique la estabilidad y solidez del andamio, así como incluirá las instrucciones de montaje, utilización, mantenimiento y desmontaje de los mismos.

a) A estos efectos se entenderá que cuando un andamio normalizado se instale o modifique componiendo sus elementos de manera no prevista por el fabricante (por ejemplo soldando componentes), el mismo se tratará a efectos como - No Normalizado -.

- Además se deberán tener siempre en cuenta las siguientes medidas preventivas :

a) Los andamios siempre se arriostrarán para evitar los movimientos indeseables que pueden hacer perder el equilibrio a los trabajadores.

b) Antes de subirse a una plataforma andamiada deberá revisarse toda su estructura para evitar las situaciones inestables.

c) Los tramos verticales (módulos o pies derechos) de los andamios, se apoyarán sobre tablonos de reparto de cargas.

d) Los pies derechos de los andamios en las zonas de terreno inclinado, se suplementarán mediante tacos o porciones de tablón, trabadas entre sí y recibidas al durmiente de reparto.

e) Las plataformas de trabajo tendrán un mínimo de 60 cm. de anchura y estarán firmemente ancladas a los apoyos de tal forma que se eviten los movimientos por deslizamiento o vuelco.

f) Las plataformas de trabajo, independientemente de la altura, poseerán barandillas perimetrales completas de 90 cm. de altura, formadas por pasamanos, barra o listón intermedio y rodapiés.

g) Las plataformas de trabajo permitirán la circulación e intercomunicación necesaria para la realización de los trabajos.

h) Los tablonos que formen las plataformas de trabajo estarán sin defectos visibles, con buen aspecto y sin nudos que mermen su resistencia. Estarán limpios, de tal forma, que puedan apreciarse los defectos por uso y su canto será de 7 cm. como mínimo.

i) Se prohibirá abandonar en las plataformas sobre los andamios, materiales o herramientas. Pueden caer sobre las personas o hacerles tropezar y caer al caminar sobre ellas.

j) Se prohibirá arrojar escombros directamente desde los andamios. El escombros se recogerá y se descargará de planta en planta, o bien se verterá a través de trompas.

k) Se prohibirá fabricar morteros (o similares) directamente sobre las plataformas de los andamios.

l) La distancia de separación de un andamio y el paramento vertical de trabajo no será superior a 30 cm. en prevención de caídas.

m) Se prohibirá expresamente correr por las plataformas sobre andamios, para evitar los accidentes por caída.

n) Se prohibirá -saltar- de la plataforma andamiada al interior del edificio; el paso se realizará mediante una pasarela instalada para tal efecto.

o) Los elementos de apoyo de un andamio deberán estar protegidos contra el riesgo de deslizamiento, ya sea mediante sujeción en la superficie de apoyo, ya sea mediante un dispositivo antideslizante,

o bien mediante cualquier otra solución de eficacia equivalente, y la superficie portante deberá tener una capacidad suficiente. Se deberá garantizar la estabilidad del andamio. Deberá impedirse mediante dispositivos adecuados el desplazamiento inesperado de los andamios móviles durante los trabajos en altura.

p) Las dimensiones, la forma y la disposición de las plataformas de un andamio deberán ser apropiadas para el tipo de trabajo que se va a realizar, ser adecuadas a las cargas que hayan de soportar y permitir que se trabaje y circule en ellas con seguridad. Las plataformas de los andamios se montarán de tal forma que sus componentes no se desplacen en una utilización normal de ellos. No deberá existir ningún vacío peligroso entre los componentes de las plataformas y los dispositivos verticales de protección colectiva contra caídas.

q) Cuando algunas partes de un andamio no estén listas para su utilización, en particular durante el montaje, el desmontaje o las transformaciones, dichas partes deberán contar con señales de advertencia de peligro general, con arreglo al Real Decreto 485/1997, de 14 de abril, sobre señalización de seguridad y salud en el centro de trabajo, y delimitadas convenientemente mediante elementos físicos que impidan el acceso a la zona de peligro.

- Los andamios deberán ser inspeccionados por una persona con una formación universitaria o profesional que lo habilite para ello:

a) Antes de su puesta en servicio.

n) A continuación, periódicamente.

c) Tras cualquier modificación, período de no utilización, exposición a la intemperie, sacudidas sísmicas, o cualquier otra circunstancia que hubiera podido afectar a su resistencia o a su estabilidad.

- Cuando no sea necesaria la elaboración de un plan de montaje, utilización y desmontaje, las operaciones previstas en este apartado podrán también ser dirigidas por una persona que disponga de una experiencia certificada por el empresario en esta materia de más de dos años y cuente con la formación preventiva correspondiente, como mínimo, a las funciones de nivel básico, conforme a lo previsto en el apartado 1 del artículo 35 del Reglamento de los Servicios de Prevención, aprobado por el Real Decreto 39/1997, de 17 de enero.

- Los elementos que denoten algún fallo técnico o mal comportamiento se desmontarán de inmediato para su reparación (o sustitución).

- Los reconocimientos médicos previos para la admisión del personal que deba trabajar sobre los andamios de esta obra, intentarán detectar aquellos trastornos orgánicos (vértigo, epilepsia, trastornos cardiacos, etc.), que puedan padecer y provocar accidentes al operario. Los resultados de los reconocimientos se presentarán al Coordinador de Seguridad y Salud en ejecución de obra.

EQUIPOS DE PROTECCIÓN INDIVIDUAL (OPERACIONES DE MONTAJE, DESMONTAJE Y MANTENIMIENTO) :

- Casco de seguridad homologado.
- Botas de seguridad (según casos).
- Calzado antideslizante (según caso).
- Arnés de seguridad.
- Ropa de trabajo.
- Trajes para ambientes lluviosos.

4.2 Andamio metálico tubular europeo

DESCRIPCIÓN DEL MEDIO :

- Se considerará para decidir sobre la utilización de este medio auxiliar, que el andamio metálico tubular está comercializado con todos los sistemas de seguridad que lo hacen seguro (escaleras, barandillas, pasamanos, rodapiés, superficies de trabajo, bridas y pasadores de anclaje de los tableros, etc.).

RIESGOS EVITADOS (OPERACIONES DE MONTAJE, DESMONTAJE Y MANTENIMIENTO):

- Mediante la aplicación de medidas técnicas o soluciones técnicas, organizativas, cambios en el proceso constructivo, etc. se han eliminado todos los riesgos que no se contemplan en el apartado siguiente.

RELACIÓN DE RIESGOS LABORALES QUE NO PUEDEN ELIMINARSE CONFORME A LO SEÑALADO ANTERIORMENTE (OPERACIONES DE MONTAJE, DESMONTAJE Y MANTENIMIENTO):

- Caídas a distinto nivel.
- Caídas al mismo nivel.
- Atrapamientos durante el montaje.
- Caída de objetos.
- Golpes por objetos.
- Sobreesfuerzos.
- Otros.

MEDIDAS PREVENTIVAS Y PROTECCIONES TÉCNICAS ADOPTADAS, TENDENTES A CONTROLAR Y REDUCIR LOS RIESGOS ANTERIORES :

- Los andamios deberán proyectarse, montarse y mantenerse convenientemente de manera que se evite que se desplomen o se desplacen accidentalmente. Las plataformas de trabajo, las pasarelas y las escaleras de los andamios deberán construirse, dimensionarse, protegerse y utilizarse de forma que se evite que las personas caigan o estén expuestas a caídas de objetos. A tal efecto, sus medidas se ajustarán al número de trabajadores que vayan a utilizarlos.

- Cuando no se disponga de la nota de cálculo del andamio elegido, o cuando las configuraciones estructurales previstas no estén contempladas en ella, deberá efectuarse un cálculo de resistencia y estabilidad, a menos que el andamio esté montado según una configuración tipo generalmente reconocida.

- En función de la complejidad del andamio elegido, deberá elaborarse un plan de montaje, de utilización y de desmontaje. Este plan y el cálculo a que se refiere el apartado anterior deberán ser realizados por una persona con una formación universitaria que lo habilite para la realización de estas actividades. Este plan podrá adoptar la forma de un plan de aplicación generalizada, completado con elementos correspondientes a los detalles específicos del andamio de que se trate.

- Cuando se trate de andamios que dispongan del marcado CE, por serles de aplicación una normativa específica en materia de comercialización, el citado plan podrá ser sustituido por las instrucciones específicas del fabricante, proveedor o suministrador, sobre el montaje, la utilización y el desmontaje de los equipos, salvo que estas operaciones se realicen de forma o en condiciones o circunstancias no previstas en dichas instrucciones.

- Los elementos de apoyo de un andamio deberán estar protegidos contra el riesgo de deslizamiento, ya sea mediante sujeción en la superficie de apoyo, ya sea mediante un dispositivo antideslizante, o bien mediante cualquier otra solución de eficacia equivalente, y la superficie portante deberá tener una capacidad suficiente. Se deberá garantizar la estabilidad del andamio.

- Las dimensiones, la forma y la disposición de las plataformas de un andamio deberán ser apropiadas para el tipo de trabajo que se va a realizar, ser adecuadas a las cargas que hayan de soportar y permitir que se trabaje y circule en ellas con seguridad. Las plataformas de los andamios se montarán de tal forma que sus componentes no se desplacen en una utilización normal de ellos.

No deberá existir ningún vacío peligroso entre los componentes de las plataformas y los dispositivos verticales de protección colectiva contra caídas.

- Cuando algunas partes de un andamio no estén listas para su utilización, en particular durante el montaje, el desmontaje o las transformaciones, dichas partes deberán contar con señales de advertencia de peligro general, con arreglo al Real Decreto 485/1997, de 14 de abril, sobre señalización de seguridad y salud en el centro de trabajo, y delimitadas convenientemente mediante elementos físicos que impidan el acceso a la zona de peligro.

- Los andamios sólo podrán ser montados, desmontados o modificados sustancialmente bajo la dirección de una persona con una formación universitaria o profesional que lo habilite para ello, y por trabajadores que hayan recibido una formación adecuada y específica para las operaciones previstas, que les permita enfrentarse a riesgos específicos de conformidad con las disposiciones del artículo 5, destinada en particular a:

- a) La comprensión del plan de montaje, desmontaje o transformación del andamio de que se trate.
- b) La seguridad durante el montaje, el desmontaje o la transformación del andamio de que se trate.
- c) Las medidas de prevención de riesgos de caída de personas o de objetos.
- d) Las medidas de seguridad en caso de cambio de las condiciones meteorológicas que pudiesen afectar negativamente a la seguridad del andamio de que se trate.
- e) Las condiciones de carga admisible.
- f) Cualquier otro riesgo que entrañen las mencionadas operaciones de montaje, desmontaje y transformación.

- Tanto los trabajadores afectados como la persona que supervise dispondrán del plan de montaje y desmontaje mencionado, incluyendo cualquier instrucción que pudiera contener.

- Cuando no sea necesaria la elaboración de un plan de montaje, utilización y desmontaje, las operaciones previstas en este apartado podrán también ser dirigidas por una persona que disponga de una experiencia certificada por el empresario en esta materia de más de dos años y cuente con la formación preventiva correspondiente, como mínimo, a las funciones de nivel básico, conforme a lo previsto en el apartado 1 del artículo 35 del Reglamento de los Servicios de Prevención, aprobado por el Real Decreto 39/1997, de 17 de enero.

- Los andamios deberán ser inspeccionados por una persona con una formación universitaria o profesional que lo habilite para ello:

- a) Antes de su puesta en servicio.
- b) A continuación, periódicamente.
- c) Tras cualquier modificación, período de no utilización, exposición a la intemperie, sacudidas sísmicas, o cualquier otra circunstancia que hubiera podido afectar a su resistencia o a su estabilidad.

- Para garantizar técnicamente en la obra que los andamios utilizados no se desplomen o se desplacen accidentalmente se deberán utilizar - Andamios normalizados - :

- La empresa a cuyo cargo se instale el andamio deberá establecer el procedimiento necesario para que una persona competente realice las inspecciones y pruebas correspondientes.

- Los resultados de estas inspecciones deberán documentarse mediante un Acta, conservándose durante el tiempo que permanezca instalado el andamio.

Durante el montaje de los andamios metálicos tubulares se tendrán presentes las siguientes especificaciones preventivas:

- No se iniciará un nuevo nivel sin antes haber concluido el nivel de partida con todos los elementos de estabilidad (cruces de San Andrés, y arriostramientos).

- La seguridad alcanzada en el nivel de partida ya consolidada será tal, que ofrecerá las garantías necesarias como para poder amarrar a él el fiador del arnés de seguridad.
- Las barras, módulos tubulares y tablones, se izarán mediante sogas de cáñamo de Manila atadas con -nudos de marinero- (o mediante eslingas normalizadas).
- Las plataformas de trabajo se consolidarán inmediatamente tras su formación, mediante las abrazaderas de sujeción contra basculamientos o los arriostramientos correspondientes.
- Las uniones entre tubos se efectuarán mediante los -nudos- o -bases- metálicas, o bien mediante las mordazas y pasadores previstos, según los modelos comercializados.
- Las plataformas de trabajo tendrán un mínimo de 60 cm. de anchura.
- Las plataformas de trabajo se limitarán delantera, lateral y posteriormente, por un rodapie de 15 cm.
- Las plataformas de trabajo tendrán montada sobre la vertical del rodapie posterior una barandilla sólida de 90 cm. de altura, formada por pasamanos, listón intermedio y rodapie.
- Las plataformas de trabajo, se inmovilizarán mediante las abrazaderas y pasadores clavados a los tablones.
- Los módulos de fundamento de los andamios tubulares, estarán dotados de las bases nivelables sobre tornillos sin fin (husillos de nivelación), con el fin de garantizar una mayor estabilidad del conjunto.
- Los módulos de base de los andamios tubulares, se apoyarán sobre tablones de reparto de cargas en las zonas de apoyo directo sobre el terreno.
- Los módulos de base de diseño especial para el paso de peatones, se complementarán con entablados y viseras seguras a -nivel de techo- en prevención de golpes a terceros.
- La comunicación vertical del andamio tubular quedará resuelta mediante la utilización de escaleras prefabricadas (elemento auxiliar del propio andamio).
- Se prohibirá expresamente en esta obra el apoyo de los andamios tubulares sobre suplementos formados por bidones, pilas de materiales diversos, -torretas de maderas diversas- y similares.
- Las plataformas de apoyo de los tornillos sin fin (husillos de nivelación), de base de los andamios tubulares dispuestos sobre tablones de reparto, se clavarán a éstos con clavos de acero, hincados a fondo y sin doblar.
- Se prohibirá trabajar sobre plataformas dispuestas sobre la coronación de andamios tubulares, si antes no se han cercado con barandillas sólidas de 90 cm. de altura formadas por pasamanos, barra intermedia y rodapie.
- Todos los componentes de los andamios deberán mantenerse en buen estado de conservación desechándose aquellos que presenten defectos, golpes o acusada oxidación.
- Los andamios tubulares sobre módulos con escalerilla lateral, se montarán con ésta hacia la cara exterior, es decir, hacia la cara en la que no se trabaja.
- Es práctica corriente el -montaje de revés- de los módulos en función de la operatividad que representa, la posibilidad de montar la plataforma de trabajo sobre determinados peldaños de la escalerilla. Evite estas prácticas por inseguras.
- Se prohibirá en esta obra el uso de andamios sobre borriquetas (pequeñas borriquetas), apoyadas sobre las plataformas de trabajo de los andamios tubulares.
- Los andamios tubulares se montarán a una distancia igual o inferior a 30 cm. del paramento vertical en el que se trabaja.
- Los andamios tubulares se arriostrarán a los paramentos verticales, anclándolos sólidamente a los -puntos fuertes de seguridad- previstos en fachadas o paramentos.

- Las cargas se izarán hasta las plataformas de trabajo mediante garruchas montadas sobre horcas tubulares sujetas mediante un mínimo de dos bridas al andamio tubular.
- Se prohibirá hacer -pastas- directamente sobre las plataformas de trabajo en prevención de superficies resbaladizas que pueden hacer caer a los trabajadores.
- Los materiales se repartirán uniformemente sobre las plataformas de trabajo en prevención de accidentes por sobrecargas innecesarias.
- Los materiales se repartirán uniformemente sobre un tablón ubicado a media altura en la parte posterior de la plataforma de trabajo, sin que su existencia merme la superficie útil de la plataforma.

EQUIPOS DE PROTECCIÓN INDIVIDUAL (OPERACIONES DE MONTAJE, DESMONTAJE Y MANTENIMIENTO) :

- Casco de seguridad homologado.
- Ropa de trabajo.
- Calzado antideslizante.
- Arnés de seguridad.

Capítulo 5

Epi´s

5.1 Protección de la cabeza

PROTECCIÓN DE LA CABEZA

CASCO DE SEGURIDAD:

1) Definición:

- Conjunto destinado a proteger la parte superior de la cabeza del usuario contra choques y golpes.

2) Criterios de selección:

- El equipo debe poseer la marca CE (según R.D. 1407/1992 de 20 de Noviembre). La Norma UNE-397, establece los requisitos mínimos (ensayos y especificaciones) que deben cumplir estos equipos, de acuerdo con el R.D. 1407/1992.

- El Real Decreto tiene por objeto establecer las disposiciones precisas para el cumplimiento de la Directiva del Consejo 89/686/CEE, de 21 de diciembre de 1989 (publicada en el -Diario Oficial de las Comunidades Europeas- de 30 de diciembre) referente a la aproximación de las legislaciones de los Estados miembros relativas a los equipos de protección individual.

3) Exigencias específicas para prevenir los riesgos :

- Estarán comprendidas las que se indican en el R.D. 1407/1992, en su Anexo II apartado 3.1.1 :

a) Golpes resultantes de caídas o proyecciones de objetos e impactos de una parte del cuerpo contra un obstáculo.

b) Deberán poder amortiguar los efectos de un golpe, en particular, cualquier lesión producida por aplastamiento o penetración de la parte protegida, por lo menos hasta un nivel de energía de choque por encima del cual las dimensiones o la masa excesiva del dispositivo amortiguador impedirían un uso efectivo del EPI durante el tiempo que se calcule haya de llevarlos.

4) Accesorios:

- Son los elementos que sin formar parte integrante del casco pueden adaptarse al mismo para completar específicamente su acción protectora o facilitar un trabajo concreto como portalámparas, pantalla para soldadores, etc. En ningún caso restarán eficacia al casco. Entre ellos se considera conveniente el barbuquejo que es una cinta de sujeción ajustable que pasa por debajo de la barbilla y se fija en dos o más puntos simétricos de la banda de contorno o del casquete.

5) Materiales:

- Los cascos se fabricarán con materiales incombustibles o de combustión lenta y resistentes a las grasas, sales y elementos atmosféricos.

- Las partes que se hallen en contacto con la cabeza no afectarán a la piel y se confeccionarán con material no rígido, hidrófugo y de fácil limpieza y desinfección.
- La masa del casco completo, determinada en condiciones normales y excluidos los accesorios no sobrepasará en ningún caso los 450 gramos.

6) Fabricación:

- El casquete tendrá superficie lisa, con o sin nervaduras, sus bordes serán redondeados y carecerá de aristas y resaltes peligrosos, tanto exterior como interiormente.
- No presentará rugosidades, hendiduras, burbujas ni otros defectos que disminuyan las características resistentes y protectoras del mismo.
- Casquete y arnés formarán un conjunto estable, de ajuste preciso y dispuesto de tal forma que permita la sustitución del atalaje sin deterioro de ningún elemento.
- Ni las zonas de unión ni el atalaje en sí causarán daño o ejercerán presiones incómodas.

7) Ventajas de llevar el casco:

- Además del hecho de suprimir o por lo menos reducir, el número de accidentes en la cabeza, permite en la obra diferenciar los oficios, mediante un color diferente.
- Asimismo mediante equipos suplementarios, es posible dotar al obrero de alumbrado autónomo, auriculares radiofónicos, o protectores contra el ruido.
- El problema del ajuste en la nuca o del barbuquejo es en general asunto de cada individuo, aunque ajustar el barbuquejo impedirá que la posible caída del casco pueda entrañar una herida a los obreros que estén trabajando a un nivel inferior.

8) Elección del casco:

- Se hará en función de los riesgos a que esté sometido el personal, debiendo tenerse en cuenta: a) resistencia al choque; b) resistencia a distintos factores agresivos; ácidos, electricidad (en cuyo caso no se usarán cascos metálicos); c) resistencia a proyecciones incandescentes (no se usará material termoplástico) y d) confort, peso, ventilación y estanqueidad.

9) Conservación del casco:

- Es importante dar unas nociones elementales de higiene y limpieza.
- No hay que olvidar que la transpiración de la cabeza es abundante y como consecuencia el arnés y las bandas de amortiguación pueden estar alteradas por el sudor. Será necesario comprobar no solamente la limpieza del casco, sino la solidez del arnés y bandas de amortiguación, sustituyendo éstas en el caso del menor deterioro.

10) Lista indicativa y no exhaustiva de actividades y sectores de actividades que pueden requerir la utilización de equipos de protección individual:

Cascos protectores:

- Obras de construcción y, especialmente, actividades en, debajo o cerca de andamios y puestos de trabajo situados en altura, obras de encofrado y desencofrado, montaje e instalación, colocación de andamios y demolición.
- Trabajos en puentes metálicos, edificios y estructuras metálicas de gran altura, postes, torres, obras hidráulicas de acero, instalaciones de altos hornos, acerías, laminadores, grandes contenedores, canalizaciones de gran diámetro, instalaciones de calderas y centrales eléctricas.
- Obras en fosas, zanjas, pozos y galerías.
- Movimientos de tierra y obras en roca.
- Trabajos en explotaciones de fondo, en canteras, explotaciones a cielo abierto y desplazamiento de escombreras.

- La utilización o manipulación de pistolas grapadoras.
- Trabajos con explosivos.
- Actividades en ascensores, mecanismos elevadores, grúas y andamios de transporte.
- Actividades en instalaciones de altos hornos, plantas de reducción directa, acerías, laminadores, fábricas metalúrgicas, talleres de martillo, talleres de estampado y fundiciones.
- Trabajos en hornos industriales, contenedores, aparatos, silos, tolvas y canalizaciones.
- Obras de construcción naval.
- Maniobras de trenes.

5.2 Protección del aparato ocular

PROTECCIÓN DEL APARATO OCULAR :

- En el transcurso de la actividad laboral, el aparato ocular está sometido a un conjunto de agresiones como; acción de polvos y humos; deslumbramientos; contactos con sustancias gaseosas irritantes, cáusticas o tóxicas; choque con partículas o cuerpos sólidos; salpicadura de líquidos fríos y calientes, cáusticos y metales fundidos; radiación; etc.
- Ante estos riesgos, el ojo dispone de defensas propias que son los párpados, de forma que cuando estos están cerrados son una barrera a la penetración de cuerpos extraños con poca velocidad; pero los párpados, normalmente, no están cerrados, y por otro lado no siempre ve llegar estas partículas.
- Se puede llegar a la conclusión que el ojo es un órgano frágil mal protegido y cuyo funcionamiento puede ser interrumpido de forma definitiva por un objeto de pequeño tamaño.
- Indirectamente, se obtiene la protección del aparato ocular, con una correcta iluminación del puesto de trabajo, completada con gafas de montura tipo universal con oculares de protección contra impactos y pantallas transparentes o viseras.
- El equipo deberá estar certificado - Certificado de conformidad, Marca CE, Garantía de Calidad de fabricación -, de acuerdo con lo dispuesto en el R.D. 1407/92 y Normas Armonizadas.
- En caso de riesgo múltiple que exija que se lleven además de las gafas otros EPIS, deberán ser compatibles.
- Deberán ser de uso personal; si por circunstancias es necesario el uso de un equipo por varios trabajadores, deberán tomarse las medidas para que no causen ningún problema de salud o higiene a los usuarios.
- Deberán venir acompañado por la información técnica y guía de uso, mantenimiento, contraindicaciones, caducidad, etc. reglamentada en la Directiva de certificación.
- El campo de uso de los equipos de protección ocular viene regulado por la Norma EN-166, donde se validan los diferentes tipos de protectores en función del uso.
- La Norma EN-167, EN-168, EN-169, EN-170 y EN-171 establece los requisitos mínimos -ensayos y especificaciones- que deben cumplir los protectores para ajustarse a los usos anteriormente descritos.

CLASES DE EQUIPOS

- a) Gafas con patillas
- b) Gafas aislantes de un ocular
- c) Gafas aislantes de dos oculares
- d) Gafas de protección contra rayos X, rayos laser, radiación ultravioleta, infrarroja y visible

e) Pantallas faciales

f) Máscaras y casos para soldadura por arco

GAFAS DE SEGURIDAD

1) Características y requisitos

- Serán ligeras de peso y de buen acabado, no existiendo rebabas ni aristas cortantes o punzantes.
- Podrán limpiarse con facilidad y admitirán desinfecciones periódicas sin merma de sus prestaciones.
- No existirán huecos libres en el ajuste de los oculares a la montura.
- Dispondrán de aireación suficiente para evitar el empañamiento de los oculares en condiciones normales de uso.
- Todos los elementos metálicos se habrán sometido al ensayo de corrosión.
- Los materiales no metálicos que se utilicen en su fabricación no se inflamarán.
- Los oculares estarán firmemente fijados en la montura.

2) Particulares de la montura

- El material empleado en la fabricación de la montura podrá ser metal, plástico, combinación de ambos o cualquier otro material que permita su correcta adaptación a la anatomía del usuario.
- Las partes en contacto con la piel no serán de metal sin recubrimiento, ni de material que produzca efectos nocivos.
- Serán resistentes al calor y a la humedad.

- Las patillas de sujeción mantendrán en posición conveniente el frente de la montura fijándolo a la cabeza de manera firme para evitar su desajuste como consecuencia de los movimientos del usuario.

3) Particulares de los oculares

- Estarán fabricados con materiales de uso oftalmológico ya sea de vidrio inorgánico, plástico o combinación de ambos.
- Tendrán buen acabado, no existiendo defectos estructurales o superficiales que alteren la visión.
- Serán de forma y tamaño adecuados al modelo de gafas al que vayan a ser adaptados.
- El bisel será adecuado para no desprenderse fortuitamente de la montura a que vayan acoplados.
- Serán incoloros y ópticamente neutros y resistentes al impacto.
- Los oculares de plástico y laminados o compuestos no deberán inflamarse y ser resistentes al calor y la humedad.

4) Particulares de las protecciones adicionales

- En aquellos modelos de gafas de protección en los que existan estas piezas, cumplirán las siguientes especificaciones:
- Cuando sean de fijación permanente a la montura permitirán el abatimiento total de las patillas de sujeción para guardar las gafas cuando no se usen.
- Si son de tipo acoplables a la montura tendrán una sujeción firme para no desprenderse fortuitamente de ella.

5) Identificación

Cada montura llevará en una de las patillas de sujeción, marcadas de forma indeleble, los siguientes datos:

- Marca registrada o nombre que identifique al fabricante.

- Modelo de que se trate.
- Código identificador de la clase de protección adicional que posee.

PANTALLA PARA SOLDADORES

1) Características generales

- Estarán hechas con materiales que garanticen un cierto aislamiento térmico; deben ser poco conductores de la electricidad, incombustibles o de combustión lenta y no inflamables.
- Los materiales con los que se hayan realizado no producirán dermatosis y su olor no será causa de trastorno para el usuario.
- Serán de fácil limpieza y susceptibles de desinfección.
- Tendrán un buen acabado y no pesarán más de 600 gramos, sin contar los vidrios de protección.
- Los acoplamientos de los vidrios de protección en el marco soporte, y el de éste en el cuerpo de pantalla serán de buen ajuste, de forma que al proyectar un haz luminoso sobre la cara anterior del cuerpo de pantalla no haya paso de luz a la cara posterior, sino sólo a través del filtro.

2) Armazón

- Las formas y dimensiones del cuerpo opaco serán suficientes para proteger la frente, cara, cuello, como mínimo.
- El material empleado en su construcción será no metálico y será opaco a las radiaciones ultravioletas visibles e infrarrojos y resistente a la penetración de objetos candentes.
- La cara interior será de acabado mate, a fin de evitar reflejos de las posibles radiaciones con incidencia posterior.
- La cara exterior no tendrá remaches, o elementos metálicos, y si éstos existen, estarán cubiertos de material aislante. Aquellos que terminen en la cara interior, estarán situados en puntos suficientemente alejados de la piel del usuario.

3) Marco soporte

Será un bastidor, de material no metálico y ligero de peso, que acoplará firmemente el cuerpo de pantalla.

- Marco fijo: Es el menos recomendable, ya que necesita el uso de otro elemento de protección durante el descarcarillado de la soldadura. En general llevará una placa-filtro protegida o no con cubre-filtro.

El conjunto estará fijo en la pantalla de forma permanente, teniendo un dispositivo que permita recambiar fácilmente la placa-filtro y el cubre-filtro caso de tenerlo.

- Marco deslizable: Está diseñado para acoplar más de un vidrio de protección, de forma que el filtro pueda desplazarse dejando libre la mirilla sólo con el cubre-filtro, a fin de permitir una visión clara en la zona de trabajo, garantizando la protección contra partículas volantes.
- Marco abatible: Llevará acoplados tres vidrios (cubre-filtro, filtro y antecristal). Mediante un sistema tipo bisagra podrá abatirse el conjunto formado por el cubre filtro y la placa filtrante en los momentos que no exista emisión de radiaciones ,dejando la mirilla con el antecristal para protección contra impactos.

4) Elementos de sujeción

- Pantallas de cabeza: La sujeción en este tipo de pantallas se realizará con un arnés formado por bandas flexibles; una de contorno, que abarque la cabeza, siguiendo una línea que una la zona media de la frente con la nuca, pasando sobre las orejas y otra u otras transversales que unan los laterales de la banda de contorno pasando sobre la cabeza. Estas bandas serán graduables, para poder adaptarse a la cabeza.

La banda de contorno irá provista, al menos en su parte frontal, de un almohadillado.

Existirán unos dispositivos de reversibilidad que permitan abatir la pantalla sobre la cabeza, dejando libre la cara.

- Pantallas de mano: Estarán provistas de un mango adecuado de forma que se pueda sujetar indistintamente con una u otra mano, de manera que al sostener la pantalla en su posición normal de uso quede lo más equilibrada posible.

5) Elementos adicionales

- En algunos casos es aconsejable efectuar la sujeción de la pantalla mediante su acoplamiento a un casco de protección.

- En estos casos la unión será tal que permita abatir la pantalla sobre el casco, dejando libre la cara del usuario.

6) Vidrios de protección. Clases.

En estos equipos podrán existir vidrios de protección contra radiaciones o placas-filtro y vidrios de protección mecánica contra partículas volantes.

- Vidrios de protección contra radiaciones:

- Están destinados a detener en proporción adecuada las radiaciones que puedan ocasionar daño a los órganos visuales.

- Tendrán forma y dimensiones adecuadas para acoplar perfectamente en el protector al que vayan destinados, sin dejar huecos libres que permitan el paso libre de radiación.

- No tendrán defectos estructurales o superficiales que alteren la visión del usuario y ópticamente neutros.

- Serán resistentes al calor, humedad y al impacto cuando se usen sin cubre-filtros.

- Vidrios de protección mecánica contra partículas volantes:

- Son optativos y hay dos tipos; cubre-filtros y antecristales. Los cubrefiltros se sitúan entre el ocular filtrante y la operación que se realiza con objeto de prolongar la vida del filtro.

- Los antecristales, situados entre el filtro y los ojos, están concebidos para protegerlo (en caso de rotura del filtro, o cuando éste se encuentre levantado) de las partículas desprendidas durante el descascarillado de la soldadura, picado de la escoria, etc.

- Serán incoloros y superarán las pruebas de resistencia al choque térmico, agua e impacto.

Lista indicativa y no exhaustiva de actividades y sectores de actividades que pueden requerir la utilización de equipos de protección individual:

Gafas de protección, pantalla o pantallas faciales:

- Trabajos de soldadura, apomazado, esmerilados o pulido y corte.

- Trabajos de perforación y burilado.

- Talla y tratamiento de pideras.

- Manipulación o utilización de pistolas grapadoras.

- Utilización de máquinas que al funcionar levanten virutas en la transformación de materiales que produzcan virutas cortas.

- Trabajos de estampado.

- Recogida y fragmentación de cascos.

- Recogida y transformación de vidrio, cerámica.

- Trabajo con chorro proyector de abrasivos granulados.

- Manipulación o utilización de productos ácidos y alcalinos, desinfectantes y detergentes corrosivos.
- Manipulación o utilización de dispositivos con chorro líquido.
- Trabajos con masas en fusión y permanencia cerca de ellas.
- Actividades en un entorno de calor radiante.
- Trabajos con láser.
- Trabajos eléctricos en tensión, en baja tensión.

5.3 Protección del aparato auditivo

PROTECCIÓN DEL APARATO AUDITIVO :

- De entre todas las agresiones, a que está sometido el individuo en su actividad laboral, el ruido, es sin ningún género de dudas, la más frecuente de todas ellas.
- El sistema auditivo tiene la particularidad, gracias a los fenómenos de adaptación de contraer ciertos músculos del oído medio y limitar parcialmente la agresión sonora del ruido que se produce.
- Las consecuencias del ruido sobre el individuo pueden, aparte de provocar sorderas, afectar al estado general del mismo, como una mayor agresividad, molestias digestivas, etc.
- El R.D. 1316/89 sobre -Protección de los trabajadores frente a los riesgos derivados de la exposición al ruido durante el trabajo- establece las condiciones, ámbito de aplicación y características que deberán reunir estos EPIS.

1)Tipos de protectores:

Tapón auditivo:

- Es un pequeño elemento sólido colocado en el conducto auditivo externo, de goma natural o sintética.
- Se insertarán al comenzar la jornada y se retirarán al finalizarla.
- Deben guardarse (en el caso de ser reutilizables) en una caja adecuada.
- No son adecuados para áreas de trabajo con ruido intermitente donde la utilización no abarca toda la jornada de trabajo.
- Estos tapones son eficaces y cumplen en teoría la función para la que han sido estudiados pero por otra parte, presentan tales inconvenientes que su empleo está bastante restringido. El primer inconveniente consiste en la dificultad para mantener estos tapones en un estado de limpieza correcto.
- Evidentemente, el trabajo tiene el efecto de ensuciar las manos de los trabajadores y es por ello que corre el riesgo de introducir en sus conductos auditivos con las manos sucias, tapones también sucios; la experiencia enseña que en estas condiciones se producen tarde o temprano supuraciones del conducto auditivo del tipo -furúnculo de oído-.

Orejeras:

- Es un protector auditivo que consta de :
 - a) Dos casquetes que ajustan convenientemente a cada lado de la cabeza por medio de elementos almohadillados, quedando el pabellón externo de los oídos en el interior de los mismos.
 - b) Sistemas de sujeción por arnés.
- El pabellón auditivo externo debe quedar por dentro de los elementos almohadillados.
- El arnés de sujeción debe ejercer una presión suficiente para un ajuste perfecto a la cabeza.

- Si el arnés se coloca sobre la nuca disminuye la atenuación de la orejera.
- No deben presentar ningún tipo de perforación.
- El cojín de cierre y el relleno de goma espuma debe garantizar un cierre hermético.

Casco antirruido:

- Elemento que actuando como protector auditivo cubre parte de la cabeza además del pabellón externo del oído.

2) Clasificación

- Como idea general, los protectores se construirán con materiales que no produzcan daños o trastornos en las personas que los emplean. Asimismo, serán lo más cómodo posible y se ajustarán con una presión adecuada.

3) Lista indicativa y no exhaustiva de actividades y sectores de actividades que pueden requerir la utilización de equipos de protección individual:

Protectores del oído:

- Utilización de prensas para metales.
- Trabajos que lleven consigo la utilización de dispositivos de aire comprimido.
- Actividades del personal de tierra en los aeropuertos.
- Trabajos de percusión.
- Trabajos de los sectores de la madera y textil.

5.4 Protección del aparato respiratorio

PROTECCIÓN DEL APARATO RESPIRATORIO :

- Los daños causados, en el aparato respiratorio, por los agentes agresivos como el polvo, gases tóxicos, monóxido de carbono, etc., por regla general no son causa, cuando estos inciden en el individuo, de accidente o interrupción laboral, sino de producir en un periodo de tiempo más o menos dilatado, una enfermedad profesional.
- De los agentes agresivos, el que mayor incidencia tiene en la industria de la construcción es el polvo; estando formado por partículas de un tamaño inferior a 1 micrometro.
- Dichos agentes agresivos, en función del tamaño de las partículas que los constituyen pueden ser:
 - * Polvo: Son partículas sólidas resultantes de procesos mecánicos de disgregación de materiales sólidos. Éste agente es el que mayor incidencia tiene en la industria de la construcción, por estar presente en canteras, perforación de túneles, cerámicas, acuchillado de suelos, corte y pulimento de pideras naturales, etc.
 - * Humo: Son partículas de diámetro inferior a una micra, procedentes de una combustión incompleta, suspendidas en un gas, formadas por carbón, hollín u otros materiales combustibles.
 - * Niebla: Dispersión de partículas líquidas, son lo suficientemente grandes para ser visibles a simple vista originadas bien por condensación del estado gaseoso o dispersión de un líquido por procesos físicos. Su tamaño está comprendido entre 0,01 y 500 micras.
 - * Otros agentes agresivos son los vapores metálicos u orgánicos, el monóxido de carbono y los gases tóxicos industriales.
- Los equipos frente a partículas se clasifican de acuerdo a la Norma UNE-EN 133, apartado 2.2.1, Anexo I

EQUIPOS DE PROTECCIÓN RESPIRATORIA

- Se clasifican según la Norma Europea EN 133, presentando una clasificación del medio ambiente en donde puede ser necesaria la utilización de los equipos de protección respiratoria y una clasificación de los equipos de protección respiratoria en función de su diseño.

A) Medio ambiente :

- Partículas
- Gases y Vapores
- Partículas, gases y vapores

B) Equipos de protección respiratoria :

- Equipos filtrantes : filtros de baja eficacia; filtros de eficacia media; filtros de alta eficacia.
- Equipos respiratorios

CLASES DE EQUIPOS DE PROTECCIÓN EN FUNCIÓN DEL MEDIO AMBIENTE.

- Equipos dependientes del medio ambiente: Son aquellos que purifican el aire del medio ambiente en que se desenvuelve el usuario, dejándolo en condiciones de ser respirado.

a) De retención mecánica: Cuando el aire del medio ambiente es sometido antes de su inhalación por el usuario a una filtración de tipo mecánico.

b) De retención o retención y transformación física y/o química: Cuando el aire del medio ambiente es sometido antes de su inhalación por el usuario a una filtración a través de sustancias que retienen o retienen y/o transforman los agentes nocivos por reacciones químicas y/o físicas.

c) Mixtos: Cuando se conjugan los dos tipos anteriormente citados.

- Equipos independientes del medio ambiente: Son aquellos que suministran para la inhalación del usuario un aire que no procede del medio ambiente en que éste se desenvuelve.

a) Semiautónoma: Aquellos en los que el sistema suministrador de aire no es transportado por el usuario y pueden ser de aire fresco, cuando el aire suministrado al usuario se toma de un ambiente no contaminado; pudiendo ser de manguera de presión o aspiración según que el aire se suministre por medio de un soplante a través de una manguera o sea aspirado directamente por el usuario a través de una manguera.

a) Autónomos: Aquellos en los que el sistema suministrador del aire es transportado por el usuario y pueden ser de oxígeno regenerable cuando por medio de un filtro químico retienen el dióxido de carbono del aire exhalado y de salida libre cuando suministran el oxígeno necesario para la respiración, procedente de unas botellas de presión que transporta el usuario teniendo el aire exhalado por esta salida libre al exterior.

ADAPTADORES FACIALES

- Se clasifican en tres tipos: máscara, mascarilla y boquilla.

- Los materiales del cuerpo de máscara, cuerpo de mascarilla y cuerpo de boquilla podrán ser metálicos, elastómeros o plásticos, con las siguientes características:

* No producirán dermatosis y su olor no producirá trastornos al trabajador.

* Serán incombustibles o de combustión lenta.

* Las viseras de las máscaras se fabricarán con láminas de plástico incoloro u otro material adecuado y no tendrán defectos estructurales o de acabado que puedan alterar la visión del usuario. Transmitirán al menos el 89 por 100 de la radiación visible incidente; excepcionalmente podrán admitirse viseras filtrantes.

- Las máscaras cubrirán perfectamente las entradas a las vías respiratorias y los órganos visuales.

- Las mascarillas podrán ser de diversas tallas, pero cubrirán perfectamente las entradas a las vías respiratorias.
- La forma y dimensiones del visor de las cámaras dejarán como mínimo al usuario el 70 por 100 de su campo visual normal.

FILTROS MECÁNICOS. CARACTERÍSTICAS

- Se utilizarán contra polvos, humos y nieblas.
- El filtro podrá estar dentro de un portafiltro independiente del adaptador facial e integrado en el mismo.
- El filtro será fácilmente desmontable del portafiltro, para ser sustituido cuando sea necesario.
- Los filtros mecánicos deberán cambiarse siempre que su uso dificulte notablemente la respiración.

MASCARILLAS AUTOFILTRANTES

- Éste elemento de protección, tiene como característica singular que el propio cuerpo es elemento filtrante, diferenciándose de los adaptadores faciales tipo mascarilla en que a estos se les puede incorporar un filtro de tipo mecánico, de retención física y/o mecánica e incluso una manguera, según las características propias del adaptador facial y en concordancia con los casos en que haga uso del mismo.
- Estas mascarillas autofiltrantes sólo se podrán emplear frente a ambientes contaminados con polvo.
- Estarán constituidos por cuerpo de mascarilla, arnés de sujeción y válvula de exhalación.
- Los materiales para su fabricación no producirán dermatosis, serán incombustibles o de combustión lenta; en el arnés de sujeción serán de tipo elastómero y el cuerpo de mascarilla serán de una naturaleza tal que ofrezcan un adecuado ajuste a la cara del usuario.

TIPOS DE FILTRO EN FUNCIÓN DEL AGENTE AGRESIVO

- Contra polvo, humos y nieblas: El filtro será mecánico, basándose su efecto en la acción tamizadora y absorbente de sustancias fibrosas afieltradas.
- Contra disolventes orgánicos y gases tóxicos en débil concentración: El filtro será químico, constituido por un material filtrante, generalmente carbón activo, que reacciona con el compuesto dañino, reteniéndolo. Es adecuado para concentraciones bajas de vapores orgánicos y gases industriales, pero es preciso indicar que ha de utilizarse el filtro adecuado para cada exigencia, ya que no es posible usar un filtro contra anhídrido sulfuroso en fugas de cloro y viceversa.

A) Contra polvo y gases

- El filtro será mixto. Se fundamenta en la separación previa de todas las materias en suspensión, pues de lo contrario podrían reducir en el filtro para gases la capacidad de absorción del carbón activo.

B) Contra monóxido de carbono

- Para protegerse de este gas, es preciso utilizar un filtro específico, uniéndose la máscara al filtro a través del tubo traqueal, debido al peso del filtro.
- El monóxido de carbono no es separado en el filtro, sino transformado en anhídrido carbónico por medio de un catalizador al que se incorpora oxígeno del aire ambiente, teniendo que contener como mínimo un 17 por 100 en volumen de oxígeno.
- Es preciso tener en cuenta, que no siempre es posible utilizar máscaras dotadas únicamente de filtro contra CO, ya que para que estos resulten eficaces, es preciso concurren dos circunstancias; que exista suficiente porcentaje de oxígeno respirable y que la concentración de CO no sobrepase determinados límites que varían según la naturaleza del mismo. Cuando dichos requisitos no

existen se utilizará un equipo semi-autónomo de aire fresco o un equipo autónomo mediante aire comprimido purificado.

VIDA MEDIA DE UN FILTRO

- Los filtros mecánicos, se reemplazarán por otros cuando sus pasos de aire estén obstruidos por el polvo filtrado, que dificulten la respiración a través de ellos.
- Los filtros contra monóxido de carbono, tendrán una vida media mínima de sesenta minutos.
- Los filtros mixtos y químicos, tienen una vida media mínima en función del agente agresivo así por ejemplo contra amoníaco será de doce minutos; contra cloro será de quince minutos; contra anhídrido sulfuroso será de diez minutos; contra ácido sulfhídrico será de treinta minutos.
- En determinadas circunstancias se suscita la necesidad de proteger los órganos respiratorios al propio tiempo que la cabeza y el tronco como en el caso de los trabajos con chorro de arena, pintura aerográfica u operaciones en que el calor es factor determinante.
- En el chorro de arena, tanto cuando se opera con arena silícea, como con granalla de acero, el operario se protegerá con una escafandra de aluminio endurecido dotado del correspondiente sistema de aireación, mediante toma de aire exterior.
- En aquellos casos en que sea necesario cubrir el riesgo de calor se utilizan capuces de amianto con mirilla de cristal refractario y en muchos casos con dispositivos de ventilación.

LISTA INDICATIVA Y NO EXHAUSTIVA DE ACTIVIDADES Y SECTORES DE UTILIZACIÓN DE ESTOS EPIS :

Equipos de protección respiratoria:

- Trabajos en contenedores, locales exigüos y hornos industriales alimentados con gas, cuando puedan existir riesgos de intoxicación por gas o de insuficiencia de oxígeno.
- Trabajos cerca de la colada en cubilote, cuchara o caldero cuando puedan desprenderse vapores de metales pesados.
- Trabajos de revestimiento de hornos, cubilotes o cucharas y calderos, cuando pueda desprenderse polvo.
- Pintura con pistola sin ventilación suficiente.
- Ambientes pulvígenos.
- Trabajos en pozos, canales y otras obras subterráneas de la red de alcantarillado.
- Trabajos en instalaciones frigoríficas en las que exista un riesgo de escape de fluido frigorífico.

5.5 Protección de las extremidades superiores

PROTECCIÓN DE LAS EXTREMIDADES SUPERIORES :

El diario Oficial de las Comunidades Europeas de 30.12.89 en la directiva del Consejo de 30 de noviembre de 1989 relativa a las disposiciones mínimas de seguridad y salud para la utilización por los trabajadores en el trabajo de EPIS en su anexo III nos muestra una lista de actividades y sectores de actividades que puedan requerir la utilización de equipos de protección individual de los brazos y las manos.

A) Guantes :

- Trabajos de soldadura
- Manipulación de objetos con aristas cortantes, pero no al utilizar máquinas ,cuando exista el riesgo de que el guante quede atrapado.

- Manipulación al aire de productos ácidos o alcalinos.

B) Guantes de metal trenzado :

- Sustitución de cuchillas en las máquinas de cortar.

CRITERIOS DE SELECCIÓN

El equipo debe poseer la marca CE -según R.D. 1407/1992 de 20 de Noviembre-. Las normas EN-348, EN-368, EN-373, EN-381, EN-142 y EN-510, establecen los requisitos mínimos que debe cumplir la protección para ajustarse al citado Real Decreto.

1) La protección de manos, antebrazos y brazos se hará por medio de guantes, mangas, mitones y manguitos seleccionados para prevenir los riesgos existentes y para evitar la dificultad de movimientos al trabajador.

2) Estos elementos de protección serán de goma o caucho, cloruro de polivinilo, cuero curtido al cromo, amianto, plomo o malla metálica según las características o riesgos del trabajo a realizar.

3) En determinadas circunstancias la protección se limitará a los dedos o palmas de las manos, utilizándose al efecto ddeiles o manoplas.

4) Para las maniobras con electricidad deberán usarse los guantes fabricados en caucho, neopreno o materias plásticas que lleven indicado en forma indeleble el voltaje máximo para el cual han sido fabricados.

5) Los guantes y manguitos en general, carecerán de costuras, grietas o cualquier deformación o imperfección que merme sus propiiedades.

- Podrán utilizarse colorantes y otros aditivos en el proceso de fabricación, siempre que no disminuyan sus características ni produzcan dermatosis.

- Las manoplas, evidentemente, no sirven más que para el manejo de grandes piezas.

- Las características mecánicas y fisicoquímicas del material que componen los guantes de protección se definen por el espesor y resistencia a la tracción, al desgarró y al corte.

- La protección de los antebrazos, es a base de manguitos, estando fabricados con los mismos materiales que los guantes; a menudo el manguito es solidario con el guante, formando una sola pieza que a veces sobrepasa los 50 cm.

6) Aislamiento de las herramientas manuales usadas en trabajos eléctricos en baja tensión.

- Nos referimos a las herramientas de uso manual que no utilizan más energía que la del operario que las usa.

- Las alteraciones sufridas por el aislamiento entre -10°C y +50°C no modificará sus características de forma que la herramienta mantenga su funcionalidad. El recubrimiento tendrá un espesor mínimo de 1 mm.

- Llevarán en caracteres fácilmente legibles las siguientes indicaciones:a) Distintivo del fabricante.
b) Tensión máxima de servicio 1000 voltios.

- A continuación, se describen las herramientas más utilizadas, así como sus condiciones mínimas.

6.1) Destornillador.

- Cualquiera que sea su forma y parte activa (rectos, acodados, punta plana, punta de cruz, cabeza hexagonal,etc.), la parte extrema de la herramienta no recubierta de aislamiento, será como máximo de 8 mm. La longitud de la empuñadura no será inferior de 75 mm.

6.2) Llaves.

- En las llaves fijas (planas, de tubo,etc.), el aislamiento estará presente en su totalidad, salvo en las partes activas.

- No se permitirá el empleo de llaves dotadas de varias cabezas de trabajo, salvo en aquellos tipos en que no exista conexión eléctrica entre ellas.
- No se permitirá la llave inglesa como herramienta aislada de seguridad.
- La longitud de la empuñadura no será inferior a 75 mm.

6.3) Alicates y tenazas.

- El aislamiento cubrirá la empuñadura hasta la cabeza de trabajo y dispondrá de un resalte para evitar el peligro de deslizamiento de la mano hacia la cabeza de trabajo.

6.4) Corta-alambres.

- Cuando las empuñaduras de estas herramientas sean de una longitud superior a 400 mm. no se precisa resalte de protección.
- Si dicha longitud es inferior a 400mm, irá equipada con un resalte similar al de los alicates.
- En cualquier caso, el aislamiento recubrirá la empuñadura hasta la cabeza de trabajo.

6.5) Arcos-portasierras.

- El aislamiento recubrirá la totalidad del mismo, incluyendo la palomilla o dispositivo de tensado de la hoja.
- Podrán quedar sin aislamiento las zonas destinadas al engarce de la hoja.

7) Lista indicativa y no exhaustiva de actividades y sectores de actividades que pueden requerir la utilización de equipos de protección individual:

- Ddeiles de cuero: Transporte de sacos, paquetes rugosos, esmerilado, pulido.
- Ddeiles o semiguantes que protegen dos dedos y el pulgar, reforzados con cota de malla: Utilización de herramientas de mano cortantes.
- Manoplas de cuero: Albañiles, personal en contacto con objetos rugosos o materias abrasivas, manejo de chapas y perfiles.
- Semiguantes que protejan un ddeo y el pulgar reforzados con malla: Algún trabajo de sierra, especialmente en la sierra de cinta.
- Guantes y manoplas de plástico: Guantes con las puntas de los dedos en acero: Manipulación de tubos, piezas pesadas.
- Guantes de cuero: Chapistas, plomeros, cincadores, vidrieros, soldadura al arco.
- Guantes de cuero al cromo: Soldadura al acero.
- Guantes de cuero reforzado: Manejo de chapas, objetos con aristas vivas.
- Guantes con la palma reforzada con remaches: Manipulación de cables de acero, piezas cortantes.
- Guantes de caucho natura: Ácido, alcalis.
- Guantes de caucho artificial: Ídem, hidrocarburos, grasas, aceite.
- Guantes de amianto: Protección quemaduras.

5.6 Protección de las extremidades inferiores

PROTECCIÓN DE LAS EXTREMIDADES INFERIORES :

- El equipo de protección deberá estar certificado y poseer la - marca CE- Según R.D. 1407/1992 de 20 de Noviembre.

- Deberán ser de aplicación las Normas EN-344, EN-345, EN-346, EN-347, que establecen los requisitos mínimos -ensayos y especificaciones que deben cumplir los EPIS-.

- El Diario Oficial de la Comunidad Europea de 30-12-89, en la Directiva del Consejo, de 30 de Noviembre de 1989, relativa a las disposiciones mínimas de seguridad y de salud para la utilización por los trabajadores en el trabajo de equipos de protección individual - tercera Directiva específica con arreglo al apartado 1 del artículo 16 de la Directiva 89/391/CEE y 89/656/CEE en su anexo II, nos muestra una lista indicativa y no exhaustiva de actividades que pueden requerir la utilización de equipos de protección individual del pie.

A) Calzados de protección con suela antiperforante :

- Trabajos de obra gruesa, ingeniería civil y construcción de carreteras.
- Trabajos en andamios.
- Obras de demolición de obra gruesa.
- Obras de construcción de hormigón y de elementos prefabricados que incluyan encofrado y desencofrado.
- Actividades en obras de construcción o áreas de almacenamiento.
- Obras de techado.

B) Zapatos de protección sin suela antiperforante.

- Trabajos en puentes metálicos, edificios metálicos de gran altura, postes, torres, ascensores, construcciones hidráulicas de acero, grandes contenedores, canalizaciones de gran diámetro, grúas, instalaciones de calderas, etc.
- Obras de construcción de hornos, montaje de instalaciones de calefacción, ventilación y estructuras metálicas.
- Trabajos en canteras, explotaciones a cielo abierto y desplazamiento de escombreras.
- Trabajos y transformación de pideras.
- Fabricación, manipulación y tratamiento de vidrio plano y vidrio hueco.
- Transporte y almacenamientos

C) Zapatos de seguridad con tacón o suela corrida y suela antiperforante

- Obras de techado

D) Zapatos de seguridad con suelas termoaislantes

- Actividades sobre y con masas ardientes o muy frías

CARACTERÍSTICAS DE LOS EPIS PARA PROTECCIÓN DE LOS PIES.

1) Polainas y cubrepies.

- Suelen ser de amianto, se usan en lugares con riesgo de salpicaduras de chispa y caldos; los de serraje son usados por los soldadores, los de cuero para protección de agentes químicos, grasas y aceites; los de neopreno para protección de agentes químicos.
- Pueden ser indistintamente de media caña o de caña alta; el tipo de desprendimiento ha de ser rápido, por medio de flejes.

2) Zapatos y botas.

- Para la protección de los pies, frente a los riesgos mecánicos, se utilizará calzado de seguridad acorde con la clase de riesgo.
- Clase I: Calzado provisto de puntera de seguridad para protección de los dedos de los pies contra los riesgos de caída de objetos, golpes o aplastamientos, etc.

- Clase II: Calzado provisto de plantilla o suela de seguridad para protección de la planta de los pies contra pinchazos.

- Clase III: Calzado de seguridad, contra los riesgos indicados en clase I y II.

3) Características generales.

- La puntera de seguridad formará parte integrante del calzado y será de material rígido.

- El calzado cubrirá adecuadamente el pie, permitiendo desarrollar un movimiento normal al andar.

- La suela estará formada por una o varias capas superpuestas y el tacón podrá llevar un relleno de madera o similar.

- La superficie de suela y tacón, en contacto con el suelo, será rugosa o estará provista de resaltes y hendiduras.

- Todos los elementos metálicos que tengan una función protectora serán resistentes a la corrosión a base de un tratamiento fosfatado.

4) Contra riesgos químicos.

- Se utilizará calzado con piso de caucho, neopreno, cuero especialmente tratado o madera y la unión del cuerpo con la suela será por vulcanización en lugar de cosido.

5) Contra el calor.

- Se usará calzado de amianto.

6) Contra el agua y humedad.

- Se usarán botas altas de goma.

7) Contra electricidad.

- Se usará calzado aislante, sin ningún elemento metálico.

5.7 Protección del tronco

ROPA DE TRABAJO :

El diario Oficial de las Comunidades Europeas de 30.12.89 en la directiva del Consejo de 30 de noviembre de 1989 relativa a las disposiciones mínimas de seguridad y salud para la utilización por los trabajadores en el trabajo de EPIS en su anexo III nos muestra una lista de actividades y sectores de actividades que puedan requerir la utilización de equipos de protección individual.

A) Equipos de protección :

- Manipulación de productos ácidos y alcalinos, desinfectantes y detergentes corrosivos.

- Manipulación de vidrio plano.

- Trabajos de chorreado con arena.

B) Ropa de protección antiinflamable :

- Trabajos de soldadura en locales exigüos.

C) Mandiles de cuero :

- Trabajos de soldadura.

- Trabajos de moldeado.

D) Ropa de protección para el mal tiempo :

- Obras al aire libre con tiempo lluvioso o frío.

E) Ropa de seguridad :

- Trabajos que exijan que las personas sean vistas a tiempo.

CRITERIOS DE SELECCIÓN :

- El equipo debe poseer la marca CE -según R.D. 1407/1992 de 20 de Noviembre-. Las normas EN-348, EN-368, EN-373, EN-381, EN-142 y EN-510, establecen los requisitos mínimos que debe cumplir la ropa de protección para ajustarse al citado Real Decreto.

CONDICIONES PREVIAS DE EJECUCIÓN:

- Disponer de varias tallas, y tipos de ropas de trabajo en función del tipo de trabajo, y estación del año en que se realiza.

CARACTERÍSTICAS FÍSICAS:

- Monos de trabajo: Serán de tejido ligero y flexible, serán adecuados a las condiciones ambientales de temperatura y humedad. Ajustarán bien al cuerpo. Cuando las mangas sean largas, ajustarán por medio de terminaciones de tejido elástico.

- Se eliminarán en lo posible los elementos adicionales, como bolsillos, bocamangas, botones, partes vueltas hacia arriba, cordones, etc.

- Para trabajar bajo la lluvia, serán de tejido impermeable cuando se use en las proximidades de vehículos en movimiento, será a ser posible de color amarillo o anaranjado, complementándose con elementos reflectantes.

- Mandiles: Serán de material anti-inflamable.

5.8 Protección anticaídas

CRITERIOS DE SELECCIÓN

- El equipo debe poseer la marca CE -según R.D. 1407/1992, de 20 de noviembre-.

- Las Normas EN-341, EN353-1, EN-354, EN-355, EN-358, EN-360, EN-361, EN-362, EN-363, EN-364 y EN-365, establecen requisitos mínimos que deben cumplir los equipos de protección contra caídas de alturas, para ajustarse a los requisitos del R.D. 1407/1992.

- En todo el trabajo en altura con peligro de caída eventual, será perceptivo el uso del Arnés de Seguridad.

CLASIFICACIÓN DE LOS EQUIPOS ANTICAÍDAS

Según las prestaciones exigidas se dividen en:

a) Clase A:

- Pertenecen a la misma los cinturones de sujeción. Es utilizado para sostener al usuario a un punto de anclaje anulando la posibilidad de caída libre. Está constituido al menos por una faja y uno o más elementos de amarre. El elemento de amarre estará siempre tenso, con el fin de impedir la caída libre. Es aconsejable el uso de un sistema de regularización del elemento de amarre.

TIPO 1:

- Provisto de una única zona de conexión. Se utilizará en trabajos en los que no sea necesaria libertad de movimiento o en desplazamientos del usuario en los que se utilice un sistema de punto de anclaje móvil, como en trabajos sobre cubiertas, canteras, andamios, escaleras, etc.

TIPO 2:

- Provisto de dos zonas de conexión. Se utilizará en trabajos en los que sea posible fijar el arnés, abrazando el elemento de amarre a un poste, estructura, etc., como en trabajos sobre líneas eléctricas aéreas o telefónicas.

b) Clase B:

- Pertenecen a la misma los arneses de suspensión. Es utilizado para suspender al usuario desde uno o más puntos de anclaje. Está constituido por una o varias bandas flexibles y una o más zonas de conexión que permitan, al menos, al tronco y cabeza del individuo la posición vertical estable. Se utilizará en trabajos en que solo existan esfuerzos estáticos (peso del usuario), tales como operaciones en que el usuario esté suspendido por el arnés, elevación y descenso de personas, etc., sin posibilidad de caída libre.

TIPO 1:

- Provisto de una o varias bandas flexibles que permiten sentarse al usuario, se utilizará en operaciones que requieran una determinada duración, permitiendo al usuario realizar dichas operaciones con la movilidad que las mismas requieran.

TIPO 2:

- Sin bandas flexibles para sentarse, se utilizará en operaciones de corta duración.

TIPO 3:

- Provisto de una banda flexible que permite al usuario sentarse o utilizarlo como arnés torácico. Se utilizará en operaciones de elevación o descenso.

c) Clase C:

- Pertenecen a la misma los cinturones de caída. Es utilizado para frenar y detener la caída libre de un individuo, de forma que al final de aquella la energía que se alcance se absorba en gran parte por los elementos integrantes del arnés, manteniendo los esfuerzos transmitidos a la persona por debajo de un valor prefijado. Está constituido esencialmente, por un arnés con o sin faja y un elemento de amarre, que puede estar provisto de un amortiguador de cada.-

TIPO 1:

- Constituido por un arnés torácico con o sin faja y un elemento de amarre.

TIPO 2:

- Constituido por un arnés extensivo al tronco y piernas, con o sin faja y un elemento de amarre.
- Todos los cinturones de seguridad, independientemente de su clase y tipo, presentarán una etiqueta o similar, en la que se indique: Clase y tipo de arnés; longitud máxima del elemento de amarre y año de fabricación.

Arnés de seguridad:

De sujeción:

- Denominados de Clase -A-, se utilizarán en aquellos trabajos que el usuario ni tiene que hacer grandes desplazamientos. Impide la caída libre.
- Clasificación. Tipo I: Con solo una zona de sujeción. Tipo II: Con dos zonas de sujeción.
- Componentes. Tipo I: Faja, hebilla, cuerda o banda de amarre, argolla y mosquetón.
- La cuerda de amarre tendrá un diámetro mínimo de 10 mm.
- Separación mínima entre los agujeros de la hebilla, 20mm.

Características geométricas:

- Faja: Formada con bandas de dimensiones iguales o superiores a las indicadas a continuación: Separación mínima de agujeros para la hebilla, 20 mm. Cuerda de amarre: diámetro mínimo 10 mm.

Características mecánicas:

- Valores mínimos requeridos, mediante métodos establecidos en la norma Técnica Reglamentaria NT-13.
- Fajas de cuero: Resistencia a la rotura por tracción, no inferior a 2,8 Kg/mm, no se apreciará a simple vista ninguna grieta o hendidura. La resistencia a rasgarse, no será inferior a 10 Kg/mm de espesor.
- Fajas de material textil o mixto: Resistencia a tracción, tendrán una carga de rotura igual o superior a 1000 Kg.f.
- Elementos metálicos: Resistencia a tracción, tendrán una carga de rotura igual o superior a 1000 Kg.f.
- Elementos de amarre: Resistencia de tracción, la carga de rotura tiene que ser superior a 1200 Kg.f.
- Zona de conexión: La carga de rotura del conjunto tiene que ser superior a 1000 Kg.f.

Recepción:

- Los cantos o bordes no deben tener aristas vivas, que puedan ocasionar molestias innecesarias. Carecerá de empalmes y deshilachaduras.
- Bandas de amarre: no debe tener empalmes.
- Costuras: Serán siempre en línea recta.

LISTA INDICATIVA Y NO EXHAUSTIVA DE ACTIVIDADES QUE PUEDEN REQUERIR LA UTILIZACIÓN DE ESTOS EQUIPOS.

- Trabajos en andamios.
- Montaje de piezas prefabricadas.
- Trabajos en postes y torres.
- Trabajos en cabinas de grúas situadas en altura.
- Trabajos en cabinas de conductor de estibadores con horquilla elevadora.
- Trabajos en emplazamientos de torres de perforación situados en altura.
- Trabajos en pozos y canalizaciones.

Capítulo 6

Protecciones colectivas

6.1 Señalización

DESCRIPCIÓN DE SEÑALIZACIÓN UTILIZADA :

- Esta obra debe de tener una serie de señales, indicadores, vallas o luces de seguridad que indiquen y hagan conocer de antemano todos los peligros.

- La señalización a utilizar debe estar de acuerdo con principios profesionales, y se basará en los fundamentos de los códigos de señales, como son:

1) Que la señal sea de fácil percepción, visible, llamativa, para que llegue al interesado.

2) Que las personas que la perciben, vean lo que significa. Letreros como PELIGRO, CUIDADO, ALTO, una vez leídos, cumplen bien con el mensaje de señalización, porque de todos es conocido su significado.

- El primer fundamento anterior, supone que hay que anunciar los peligros que se presentan en la obra.

- El segundo fundamento consiste en que las personas perciban el mensaje o señal, lo que supone una educación preventiva o de conocimiento del significado de esas señales.

SEÑALIZACIÓN EN LA OBRA :

La señalización en la obra, es compleja y la más variada, debiéndose hablar de diversos tipos de señalización según características de base como son:

1) Por la localización de las señales o mensajes:

- Señalización externa. A su vez puede dividirse en señalización adelantada, anticipada, a distancia. Indica que puede una persona encontrarse con el peligro adicional de una obra. Y señalización de posición, que marca el límite de la actividad deificatoria y lo que es interno o externo a la misma.

- Señalización interna. Para percepción desde el ámbito interno del centro del trabajo, con independencia de sí la señal está colocada dentro o fuera de la obra.

2) Por el horario o tipo de visibilidad:

- Señalización diurna. Se basa en el aprovechamiento de la luz solar, mostrando paneles, banderines rojos, bandas blancas o rojas, triángulos, vallas, etc.

- Señalización nocturna. A falta de la luz diurna, se pueden utilizar las mismas señales diurnas pero buscando su visibilidad mediante luz artificial.

3) Por los órganos de percepción de la persona, o sentidos corporales, componiéndose los siguientes tipos de señalización:

- Señalización visual. Se compone en base a la forma, el color y los esquemas a percibir visualmente. Las señales de tráfico son un buen ejemplo.
- Señalización acústica. Se basa en sonidos estridentes, intermitentes o de impacto. Suele utilizarse en vehículos o máquinas mediante pitos, sirenas o claxon.
- Señalización olfativa. Consiste en adicionar un producto de olor característico a gases inodoros peligrosos. Por ejemplo un escape de butano que es inodoro se percibe por el olor del componente adicionado previamente.
- Señalización táctil. Se trata de obstáculos blandos con los que se tropieza avisando de otros peligros mayores, Por ejemplo cordeles, barandillas, etc.

MEDIOS PRINCIPALES DE SEÑALIZACIÓN EN ESTA OBRA :

- Los andamios a adoptar en la organización de esta obra son los encaminados a la señalización visual. Los camiones y máquinas suelen disponer de bocinas y señales acústicas, ciertos productos pueden emanar mal olor, pero suelen llegar a la obra con las señalizaciones montadas. Los andamios utilizados frecuentemente están tipificados y el mercado ofrece una amplia gama de productos que cubren perfectamente las demandas en los siguientes grupos de andamios de señalización:

1) VALLADO: Dentro de esta obra se utilizarán vallados diversos, unos fijos y otros móviles, que delimitan áreas determinadas de almacenaje, circulación, zonas de evidente peligro, etc. El vallado de zonas de peligro debe complementarse con señales del peligro previsto.

2) BALIZAMIENTO: Se utilizará en esta obra para hacer visibles los obstáculos u objetos que puedan provocar accidentes. En particular, se usará en la implantación de pequeños trabajos temporales como para abrir un pozo, colocar un poste, etc.

3) SEÑALES: Las que se utilizarán en esta obra responden a convenios internacionales y se ajustan a la normativa actual. El objetivo es que sean conocidas por todos.

4) ETIQUETAS: En esta obra se utilizarán las señales que se estimen oportunas, acompañadas con frases que se pueden reactivar en colores distintos, llamativos, que especifiquen peligros o indicaciones de posición o modo de uso del producto contenido en los envases.

RIESGOS (OPERACIONES DE MONTAJE Y DESMONTAJE):

- Quemaduras.
- Golpes o cortes por manejo de herramientas manuales.
- Golpes o cortes por manejo de chapas metálicas.

MEDIDAS PREVENTIVAS Y PROTECCIONES TÉCNICAS ADOPTADAS, TENDENTES A CONTROLAR Y REDUCIR LOS RIESGOS ANTERIORES :

- Si tienen que actuar los trabajadores personalmente dirigiendo provisionalmente el tráfico o facilitando su desvío, se procurará principalmente que :

- a) Sean trabajadores con carné de conducir.
 - b) Estén protegidos con equipos de protección individual, señales luminosas o fluorescentes, de acuerdo con la normativa de tráfico.
 - c) Utilicen prendas reflectantes según UNE-EN-471
 - d) Se sitúen correctamente en zonas iluminadas, de fácil visibilidad y protegidas del tráfico rodado.
- Una vez finalizada la obra, se sustituirá la señalización provisional de obra por la señalización definitiva de viales.
 - Retirada de sobras de materiales, herramientas y restos de obra no colocados (piezas rotas, envoltorios, palets, etc.).

EQUIPOS DE PROTECCIÓN INDIVIDUAL (OPERACIONES DE MONTAJE Y DESMONTAJE):

- Ropa de trabajo con franjas reflectantes.
- Guantes preferiblemente de cuero.
- Botas de seguridad.
- Casco de seguridad homologado.

6.2 Instalación eléctrica provisional

DESCRIPCIÓN :

- La instalación provisional de obra estará de acuerdo con la ITC-BT-33 e instrucciones complementarias.
- Todos los conjuntos de aparataje empleados en las instalaciones de obras deben cumplir las prescripciones de la norma UNE-EN 60.349 -4.
- En los locales de servicios (oficinas, vestuarios, locales sanitarios, etc) serán aplicables las prescripciones técnicas recogidas en la ITC-BT-24
- Durante la fase de realización de la instalación, así como durante el mantenimiento de la misma, los trabajos se efectuarán sin tensión en las líneas verificándose esta circunstancia con un comprobador de tensión.
- Las herramientas estarán aisladas.
- Las herramientas eléctricas estarán dotadas de grado de aislamiento II o alimentadas a tensión inferior a 50 v.
- Las envolventes, aparataje, las tomas de corriente y los elementos de la instalación que estén a la intemperie, deberán tener como mínimo un grado de protección IP45 según UNE 20.324.

RIESGOS EVITADOS (OPERACIONES DE MONTAJE Y DESMONTAJE):

- Mediante la aplicación de medidas técnicas que actúan sobre la tarea o soluciones técnicas, organizativas, cambios en el proceso constructivo, etc. se han eliminado todos los riesgos que no se contemplan en el apartado siguiente.

RELACIÓN DE RIESGOS LABORALES QUE NO PUEDEN ELIMINARSE CONFORME A LO SEÑALADO ANTERIORMENTE (OPERACIONES DE MONTAJE Y DESMONTAJE) :

- Heridas punzantes en manos.
- Caídas al mismo nivel.
- Electrocutión; contactos eléctricos directos e indirectos derivados esencialmente de:
- Trabajos con tensión.
- Intentar trabajar sin tensión pero sin cerciorarse de que está efectivamente interrumpida o que no puede conectarse inopinadamente.
- Mal funcionamiento de los mecanismos y sistemas de protección.
- Usar equipos inadecuados o deteriorados.
- Mal comportamiento o incorrecta instalación del sistema de protección contra contactos eléctricos indirectos en general, y de la toma de tierra en particular.

MEDIDAS PREVENTIVAS Y PROTECCIONES TÉCNICAS ADOPTADAS, TENDENTES A CONTROLAR Y REDUCIR LOS RIESGOS ANTERIORES :

- Para la prevención de posibles contactos eléctricos indirectos, el sistema de protección elegido es el de puesta a tierra de las masas y dispositivos de corte por intensidad de defecto (interruptores diferenciales).

- Las medidas generales para la protección contra los choques eléctricos serán las indicadas en la ITC-BT-24, teniendo en cuenta :

a) Medidas de protección contra contactos directos :

Se realizarán mediante protección por aislamiento de las partes activas o por medio de barreras o envolventes.

b) Medidas de protección contra contactos indirectos :

Cuando la protección de las personas contra los contactos indirectos está asegurada por corte automático de la alimentación, según esquema de alimentación TT, la tensión límite convencional no debe ser superior a 24 V de valor eficaz en corriente alterna de 60 V en corriente continua.

Cada base o grupo de bases de toma de corriente deben estar protegidas por dispositivos diferenciales de corriente diferencial residual asignada igual como máximo a 30 mA; o bien alimentadas a muy baja tensión de seguridad MBTS; o bien protegidas por separación eléctrica de los circuitos mediante un transformador individual.

Normas de prevención tipo para los cables.

- El calibre o sección del cableado será el especificado en planos y de acuerdo a la carga eléctrica que ha de soportar en función de la maquinaria e iluminación prevista.

- Los cables a emplear en acometidas e instalaciones exteriores serán de tensión asignada mínima 450/750 V, con cubierta de policloropreno o similar, según UNE 21.027 o UNE 21.150 y aptos para servicios móviles.

- Para instalaciones interiores los cables serán de tensión asignada mínima 300/500 V, según UNE 21.027 o UNE 21.031, y aptos para servicios móviles.

- La distribución desde el cuadro general de obra a los cuadros secundarios (o de planta), se efectuará mediante canalizaciones enterradas.

- En caso de efectuarse tendido de cables y mangueras, éste se realizará a una altura mínima de 2 m. en los lugares peatonales y de 5 m. en los de vehículos, medidos sobre el nivel del pavimento.

- El tendido de los cables para cruzar viales de obra, como ya se ha indicado anteriormente, se efectuará enterrado. Su instalación será conforme a lo indicado en ITC-BT-20 e ITC-BT-21. Se señalará el -paso del cable- mediante una cubrición permanente de tablonces que tendrán por objeto el proteger mediante reparto de cargas, y señalar la existencia del -paso eléctrico- a los vehículos. La profundidad de la zanja mínima, será entre 40 y 50 cm. ; el cable irá además protegido en el interior de un tubo rígido, bien de fibrocemento, bien de plástico rígido curvable en caliente.

Caso de tener que efectuar empalmes entre mangueras se tendrá en cuenta:

- Siempre estarán elevados. Se prohíbe mantenerlos en el suelo.

- Los empalmes provisionales entre mangueras, se ejecutarán mediante conexiones normalizadas estancos antihumedad.

- Los empalmes definitivos se ejecutarán utilizando cajas de empalmes normalizados estancos de seguridad.

- La interconexión de los cuadros secundarios en planta baja, se efectuará mediante canalizaciones enterradas, o bien mediante mangueras, en cuyo caso serán colgadas a una altura sobre el pavimento en torno a los 2m., para evitar accidentes por agresión a las mangueras por uso a ras del suelo.

- El trazado de las mangueras de suministro eléctrico no coincidirá con el de suministro provisional de agua a las plantas.

- Las mangueras de -alargadera-.

- Si son para cortos periodos de tiempo, podrán llevarse tendidas por el suelo, pero arrimadas a los paramentos verticales.

- Se empalmarán mediante conexiones normalizadas estancos antihumedad o fundas aislantes termorretráctiles, con protección mínima contra chorros de agua.

Normas de prevención tipo para los interruptores.

- Se ajustarán expresamente, a los especificados en el Reglamento Electrotécnico de Baja Tensión aprobado por R.D. 842/2002 de 2 de Agosto.

- Los interruptores se instalarán en el interior de cajas normalizadas, provistas de puerta de entrada con cerradura de seguridad.

- Las cajas de interruptores poseerán adherida sobre su puerta una señal normalizada de -peligro, electricidad-.

- Las cajas de interruptores serán colgadas, bien de los paramentos verticales, bien de -pies derechos- estables.

Normas de prevención tipo para los cuadros eléctricos.

- Serán metálicos de tipo para la intemperie, con puerta y cerraja de seguridad (con llave), según norma UNE- 20324.

- Pese a ser de tipo para la intemperie, se protegerán del agua de lluvia mediante viseras eficaces como protección adicional.

- Los cuadros eléctricos metálicos tendrán la carcasa conectada a tierra.

- Poseerán adherida sobre la puerta una señal normalizada de -peligro, electricidad-.

- Se colgarán pendientes de tableros de madera recibidos a los paramentos verticales o bien, a -pies derechos- firmes.

- Poseerán tomas de corriente para conexiones normalizadas blindadas para intemperie, en número determinado según el cálculo realizado. (Grado de protección recomendable IP. 447).

- Los cuadros eléctricos de esta obra, estarán dotados de enclavamiento eléctrico de apertura.

Normas de prevención tipo para las tomas de energía.

- Las tomas de corriente irán provistas de interruptores de corte omnipolar que permita dejarlas sin tensión cuando no hayan de ser utilizadas.

- Las tomas de corriente de los cuadros se efectuarán de los cuadros de distribución, mediante clavijas normalizadas blindadas (protegidas contra contactos directos) y siempre que sea posible, con enclavamiento.

- Cada toma de corriente suministrará energía eléctrica a un solo aparato, máquina o máquina-herramienta.

- La tensión siempre estará en la clavija -hembra-, nunca en la -macho-, para evitar los contactos eléctricos directos.

- Las tomas de corriente no serán accesibles sin el empleo de útiles especiales o estarán incluidas bajo cubierta o armarios que proporcionen grado similar de inaccesibilidad.

Normas de prevención tipo para la protección de los circuitos.

- En el origen de cada instalación debe existir un conjunto que incluya el cuadro general de mando y los dispositivos de protección principales.

- En la alimentación de cada sector de distribución debe existir uno o varios dispositivos que aseguren las funciones de seccionamiento y de corte omnipolar en carga.

- En la alimentación de todos los aparatos de utilización deben existir medios de seccionamiento y corte omnipolar de carga.

- Los dispositivos de seccionamiento y de protección de los circuitos de distribución pueden estar insucluidos en el cuadro principal o en cuadros distintos del principal.

- Los dispositivos de seccionamiento de las alimentaciones de cada sector deben poder ser bloqueados en posición abierta.
- La alimentación de los aparatos de utilización debe realizarse a partir de cuadros de distribución, en los que integren :

- a) Dispositivos de protección contra las sobreintensidades.
- b) Dispositivos de protección contra los contactos indirectos.
- c) Bases de tomas de corriente.

- El alumbrado portátil se alimentará a 24 v. mediante transformadores de seguridad, preferentemente con separación de circuitos.

Normas de prevención tipo para las tomas de tierra.

- La red general de tierra deberá ajustarse a las especificaciones detalladas en la ITC-BT-18 del Reglamento Electrotécnico para Baja Tensión.

- Caso de tener que disponer de un transformador en la obra, será dotado de una toma de tierra ajustada a los Reglamentos vigentes y a las normas propias de la compañía eléctrica suministradora en la zona.

- Las partes metálicas de todo equipo eléctrico dispondrán de toma de tierra.

- El neutro de la instalación estará puesto a tierra.

- La toma de tierra en una primera fase se efectuará a través de una pica o placa a ubicar junto al cuadro general, desde el que se distribuirá a la totalidad de los receptores de la instalación. Cuando la toma general de tierra definitiva del edificio se halle realizada, será ésta la que se utilice para la protección de la instalación eléctrica provisional de obra.

- Los conductores de cobre utilizados como electrodos serán de construcción y resistencia mecánica según la clase 2 de la Norma UNE 21.022

- El hilo de toma de tierra, siempre estará protegido con macarrón en colores amarillo y verde. Se prohíbe expresamente utilizarlo para otros usos. Únicamente podrá utilizarse conductor o cable de cobre desnudo de 95 mm de sección como mínimo en los tramos enterrados horizontalmente y que serán considerados como electrodo artificial de la instalación.

- La red general de tierra será única para la totalidad de la instalación incluidas las uniones a tierra de los carriles para estancia o desplazamiento de las grúas.

- Caso de que las grúas pudiesen aproximarse a una línea eléctrica de media o alta tensión carente de apuntalamiento aislante adecuado, la toma de tierra, tanto de la grúa como de sus carriles, deberá ser eléctricamente independiente de la red general de tierra de la instalación eléctrica provisional de obra.

- Los receptores eléctricos dotados de sistema de protección por doble aislamiento y los alimentados mediante transformador de separación de circuitos, carecerán de conductor de protección. El resto de carcasas de motores o máquinas se conectarán debidamente a la red general de tierra.

- Las tomas de tierra estarán situadas en el terreno de tal forma, que su funcionamiento y eficacia sea el requerido por la instalación.

- La conductividad del terreno se aumentará vertiendo en el lugar de hincado de la pica (placa o conductor) agua de forma periódica.

- El punto de conexión de la pica (placa o conductor), estará protegido en el interior de una arqueta practicable.

Normas de prevención tipo para la instalación de alumbrado.

- Las masas de los receptores fijos de alumbrado, se conectarán a la red general de tierra mediante el correspondiente conductor de protección. Los aparatos de alumbrado portátiles, excepto los utilizados con pequeñas tensiones, serán de tipo protegido contra los chorros de agua.

- El alumbrado de la obra, cumplirá las especificaciones establecidas en las Ordenanzas de Trabajo de la Construcción, Vidrio y Cerámica y General de Seguridad e Higiene en el Trabajo.
- La iluminación de los tajos será mediante proyectores ubicados sobre -pies derechos- firmes.
- La energía eléctrica que deba suministrarse a las lámparas portátiles para la iluminación de tajos encharcados, (o húmedos), se servirá a través de un transformador de corriente con separación de circuitos que la reduzca a 24 voltios.
- La iluminación de los tajos se situará a una altura en torno a los 2 m., medidos desde la superficie de apoyo de los operarios en el puesto de trabajo.
- La iluminación de los tajos, siempre que sea posible, se efectuará cruzada con el fin de disminuir sombras.
- Las zonas de paso de la obra estarán permanentemente iluminadas evitando rincones oscuros.

Normas de seguridad tipo, de aplicación durante el mantenimiento y reparaciones de la instalación eléctrica provisional de obra.

- El personal de mantenimiento de la instalación será electricista, y preferentemente en posesión de carnet profesional correspondiente.
- Toda la maquinaria eléctrica se revisará periódicamente, y en especial, en el momento en el que se detecte un fallo, momento en el que se la declarará -fuera de servicio- mediante desconexión eléctrica y el cuelgue del rótulo correspondiente en el cuadro de gobierno.
- La maquinaria eléctrica, será revisada por personal especialista en cada tipo de máquina.
- Se prohíben las revisiones o reparaciones bajo corriente. Antes de iniciar una reparación se desconectará la máquina de la red eléctrica, instalando en el lugar de conexión un letrero visible, en el que se lea: - NO CONECTAR, HOMBRES TRABAJANDO EN LA RED -.
- La ampliación o modificación de líneas, cuadros y similares sólo la efectuarán los electricistas.

Medidas de protección:

- Los cuadros eléctricos de distribución, se ubicarán siempre en lugares de fácil acceso.
- Los cuadros eléctricos no se instalarán en el desarrollo de las rampas de acceso al fondo de la excavación (pueden ser arrancados por la maquinaria o camiones y provocar accidentes).
- Los cuadros eléctricos de intemperie, por protección adicional se cubrirán con viseras contra la lluvia.
- Los postes provisionales de los que colgar las mangueras eléctricas no se ubicarán a menos de 2 m. (como norma general), del borde de la excavación, carretera y similares.
- El suministro eléctrico al fondo de una excavación se ejecutará por un lugar que no sea la rampa de acceso, para vehículos o para el personal, (nunca junto a escaleras de mano).
- Los cuadros eléctricos, en servicio, permanecerán cerrados con las cerraduras de seguridad de triángulo, (o de llave) en servicio.
- No se permite la utilización de fusibles rudimentarios (trozos de cableado, hilos, etc.). Hay que utilizar -cartuchos fusibles normalizados- adecuados a cada caso, según se especifica en planos.

EQUIPOS DE PROTECCIÓN INDIVIDUAL (OPERACIONES DE MONTAJE, DESMONTAJE Y MANTENIMIENTO) :

- Casco de seguridad homologado, (para utilizar durante los desplazamientos por la obra y en lugares con riesgo de caída de objetos o de golpes).
- Botas aislantes de electricidad (conexiones).
- Botas de seguridad.

- Guantes aislantes.
- Ropa de trabajo.
- Arnés de seguridad.
- Banqueta de maniobra.
- Alfombra aislante.
- Comprobadores de tensión.
- Herramientas aislantes.

6.3 Cable de seguridad

DESCRIPCIÓN :

- Los cables de seguridad, una vez montados en la obra y antes de su utilización, serán examinados y probados con vistas a la verificación de sus características y a la seguridad del trabajo de los mismos.
- Estas pruebas se repetirán cada vez que éstos sean objetos de traslado, modificaciones o reparaciones de importancia.

RIESGOS EVITADOS (OPERACIONES DE MONTAJE Y DESMONTAJE):

- Mediante la aplicación de medidas técnicas que actúan sobre la tarea o soluciones técnicas, organizativas, cambios en el proceso constructivo, etc. se han eliminado todos los riesgos que no se contemplan en el apartado siguiente.

RELACIÓN DE RIESGOS LABORALES QUE NO PUEDEN ELIMINARSE CONFORME A LO SEÑALADO ANTERIORMENTE (OPERACIONES DE MONTAJE Y DESMONTAJE):

- Caída de personas a distinto nivel.
- Caída de personas al mismo nivel.
- Cortes.
- Otros.

MEDIDAS PREVENTIVAS Y PROTECCIONES TÉCNICAS ADOPTADAS, TENDENTES A CONTROLAR Y REDUCIR LOS RIESGOS ANTERIORES :

- Los cables empleados serán de buena calidad y resistencia adecuada, teniendo presente que no deben trabajar a una carga superior a 1/8 de su resistencia a la rotura.
- Los cables habrán de ser de fabricantes de reconocida solvencia, y las empresas usuarias de las instalaciones ofrecerán garantía respecto al buen funcionamiento, conservación y adecuación de todos los mecanismos y elementos del conjunto, empleo a este objeto del personal competente y seguridad de los propios trabajadores. Las oportunas autorizaciones serán solicitadas por las empresas usuarias de las instalaciones, justificando los mencionados extremos, de la Dirección General de Trabajo, la cual resolverá con los asesoramientos convenientes.
- En los trabajos excepcionales se tomarán medidas especiales para asegurar a los trabajadores contra los peligros de la rotura eventual de los cables.
- Queda prohibido el empleo de cables y cuerdas empalmadas, así como el de cables y cadenas que tengan un lazo o nudo.
- Podrá efectuarse el empalme de cables metálicos en instalaciones utilizadas únicamente para materiales cuando sea de necesidad en razón a la gran longitud de los mismos o en otros casos excepcionales, siempre que las operaciones de empalme sean realizadas en debida forma por

personal especializado; que la resistencia del empalme no resulte inferior a la del cable, y que la empresa usuaria de la instalación ofrezca garantías suficientes en lo que se refiere a la seguridad de los trabajadores.

EQUIPOS DE PROTECCIÓN INDIVIDUAL (OPERACIONES DE MONTAJE, DESMONTAJE Y MANTENIMIENTO) :

- Casco de seguridad homologado.
- Arnés de seguridad.
- Guantes de cuero impermeabilizados.
- Guantes de goma o P.V.C.
- Ropa de trabajo.

6.4 Mallazo electrosoldado

DESCRIPCIÓN :

- El empleo de mallas electrosoldadas en la protección de huecos horizontales es indicado cuando estos son de reducido tamaño (normalmente menor de 2 m²).
- En obra disponemos de mallas de acero electrosoldado, en diferentes elementos estructurales, por lo que es un elemento común.
- Las mallas se componen de dos sistemas de alambre o barras paralelos, de acero estirado en frío, o trefilado, formando retícula ortogonal y unidos mediante soldadura eléctrica en sus puntos de contacto.
- Por su condición de resistencia a esfuerzos cortantes de cada nudo soldado, es ideal para la retención de materiales y objetos en la protección de huecos de forjados.
- Las ventajas que pueden obtenerse con el empleo de mallas electrosoldadas son: fácil colocación en obra, ahorro de trabajo, buen anclaje al forjado porque forma parte de él, supresión de ganchos, etc.

RIESGOS EVITADOS (OPERACIONES DE COLOCACIÓN Y DESMONTAJE):

- Mediante la aplicación de medidas técnicas que actúan sobre la tarea o soluciones técnicas, organizativas, cambios en el proceso constructivo, etc. se han eliminado todos los riesgos que no se contemplan en el apartado siguiente.

RELACIÓN DE RIESGOS LABORALES QUE NO PUEDEN ELIMINARSE CONFORME A LO SEÑALADO ANTERIORMENTE (OPERACIONES DE COLOCACIÓN Y DESMONTAJE) :

- Sobreesfuerzos por posturas inadecuadas.
- Golpes en general por objetos.
- Caída del mallazo.
- Caída de personas a distinto nivel.
- Caída de personas al mismo nivel.
- Pisadas sobre objetos punzantes.
- Cortes en el manejo del mallazo.

ACTIVIDADES DE PREVENCIÓN Y SALUD.

- En los trabajos en altura es preceptivo el arnés de seguridad para el que se habrán previsto puntos fijos de enganche en la estructura con la necesaria resistencia.

- Se dispondrán los medios necesarios para evitar, en lo posible, la permanencia de personas bajo cargas suspendidas.
- Se prohíbe la permanencia de operarios en las zonas de batido de cargas durante las operaciones de izado de ferralla.
- Se esmerará el orden y la limpieza durante la ejecución de los trabajos.
- Una vez concluido un determinado tajo, se limpiará eliminando todo el material sobrante, que se apilará, en un lugar conocido para su posterior retirada.

EQUIPOS DE PROTECCIÓN INDIVIDUAL (EN LAS OPERACIONES DE COLOCACIÓN Y DESMONTAJE) :

- Casco de seguridad homologado.
- Botas de seguridad.
- Arnés de seguridad.
- Guantes de cuero.
- Mono de trabajo.
- Botas de goma o P.V.C. de seguridad.
- Trajes para tiempo lluvioso.

6.5 Vallado de obra

DESCRIPCIÓN :

- Deberá realizarse el vallado del perímetro de la obra, según planos y antes del inicio de la obra.

RIESGOS EVITADOS (OPERACIONES DE MONTAJE, DESMONTAJE Y MANTENIMIENTO):

- Mediante la aplicación de medidas técnicas o soluciones técnicas, organizativas, cambios en el proceso constructivo, etc. se han eliminado todos los riesgos que no se contemplan en el apartado siguiente.

RELACIÓN DE RIESGOS LABORALES QUE NO PUEDEN ELIMINARSE CONFORME A LO SEÑALADO ANTERIORMENTE (OPERACIONES DE MONTAJE, DESMONTAJE Y MANTENIMIENTO):

- Caída de personas al mismo nivel.
- Pisadas sobre objetos.
- Choques y golpes contra objetos inmóviles.
- Golpes y cortes por objetos o herramientas.
- Proyección de fragmentos o partículas.
- Sobreesfuerzos, posturas inadecuadas o movimientos repetitivos.
- Contacto con sustancias cáusticas o corrosivas.
- Exposición al ruido.
- Iluminación inadecuada.

MEDIDAS PREVENTIVAS Y PROTECCIONES TÉCNICAS ADOPTADAS, TENDENTES A CONTROLAR Y REDUCIR LOS RIESGOS ANTERIORES :

- Las condiciones del vallado deberán ser:
 - a) Tendrá al menos 2 metros de altura.

b) Los accesos para el personal y la maquinaria o transportes necesarios para la obra deberán ser distintos. Portón para acceso de vehículos de 4 metros de anchura y puerta independiente para acceso de personal.

- El vallado como medida de seguridad estará al menos a 2 metros de distancia de cualquier punto de trabajo, para evitar en caso de caída impactos sobre la construcción.
- Se prohibirá aparcar en la zona de entrada de vehículos.
- Se prohibirá el paso de peatones por la entrada de vehículos.
- Se prohibirá la entrada a toda persona ajena a la obra.
- Se colocará a la entrada el -Cartel de obra- Con la señalización correspondiente.

EQUIPOS DE PROTECCIÓN INDIVIDUAL (OPERACIONES DE MONTAJE, DESMONTAJE Y MANTENIMIENTO):

- Guantes de neopreno.
- Mono de trabajo.
- Casco de seguridad homologado.

6.6 Balizas

DESCRIPCIÓN :

- Utilizaremos este medio para hacer visibles los obstáculos u objetos que puedan provocar accidentes.
- En particular, lo usaremos en la implantación de pequeños trabajos temporales como para abrir un pozo, colocar un poste etc.

RIESGOS EVITADOS (OPERACIONES DE MONTAJE Y DESMONTAJE):

- En esta unidad de obra, mediante la aplicación de medidas técnicas que actúan sobre la tarea o soluciones técnicas, organizativas, cambios en el proceso constructivo, etc. se han eliminado todos los riesgos que no se contemplan en el apartado siguiente.

RELACIÓN DE RIESGOS LABORALES QUE NO PUEDEN ELIMINARSE CONFORME A LO SEÑALADO ANTERIORMENTE (OPERACIONES DE MONTAJE Y DESMONTAJE) :

- Atropellos.
- Golpes.
- Sobreesfuerzos.
- Otros.

MEDIDAS PREVENTIVAS Y PROTECCIONES TÉCNICAS ADOPTADAS, TENDENTES A CONTROLAR Y REDUCIR LOS RIESGOS ANTERIORES :

- Es una señal fija o móvil que se pone en funcionamiento para indicar lugares peligrosos.
- En obra se suelen utilizar señales luminosas rojas o dispositivos reflectantes amarillo anaranjado.
- En obras situadas en la calzada, se aconseja poner luces parpadeantes en cada ángulo exterior. Si el cercado es total se deben utilizar balizas que emitan luz roja. En los demás casos, se deberán utilizar balizas con luz amarilla anaranjada.
- La superficie luminosa emitida por una señal será de color uniforme o de no serlo irá provista de un pictograma sobre un fondo determinado.

EQUIPOS DE PROTECCIÓN INDIVIDUAL (EN OPERACIONES DE MONTAJE Y DESMONTAJE) :

- Casco de seguridad homologado.
- Guantes de cuero.
- Ropa de trabajo.

6.7 Contra incendios

DESCRIPCIÓN :

- En los centros de trabajo se observarán las normas que, para prevención y extinción de incendios, establecen los siguientes apartados de éste capítulo y en el Plan de Emergencia que acompaña a esta Memoria de Seguridad. Asimismo, en las industrias o trabajos con riesgo específico de incendio, se cumplirán las prescripciones impuestas por los reglamentos técnicos generales o especiales, dictados por la Presidencia del Gobierno, o por otros departamentos ministeriales, en el ámbito de sus respectivas competencias, así como las correspondientes ordenanzas municipales.

RIESGOS EVITADOS (OPERACIONES DE UTILIZACIÓN DE EQUIPOS, MANTENIMIENTO Y TRASLADO):

- Mediante la aplicación de medidas técnicas que actúan sobre la tarea o soluciones técnicas, organizativas, cambios en el proceso constructivo, etc. se han eliminado todos los riesgos que no se contemplan en el apartado siguiente.

RELACIÓN DE RIESGOS LABORALES QUE NO PUEDEN ELIMINARSE CONFORME A LO SEÑALADO ANTERIORMENTE (OPERACIONES DE UTILIZACIÓN DE EQUIPOS, MANTENIMIENTO Y TRASLADO) :

- Quemaduras
- Caída de personas al mismo nivel.
- Caída de personas a distinto nivel.
- Golpes.
- Sobreesfuerzos, posturas inadecuadas o movimientos repetitivos.
- Pisadas sobre objetos.
- Caída de objetos en manipulación.

MEDIDAS PREVENTIVAS Y PROTECCIONES TÉCNICAS ADOPTADAS, TENDENTES A CONTROLAR Y REDUCIR LOS RIESGOS ANTERIORES :

Uso del agua:

- Donde existan conducciones de agua a presión, se instalarán suficientes tomas o bocas de agua a distancia conveniente entre si y cercanas a los puestos fijos de trabajos y lugares de paso del personal, colocando junto a tales tomas las correspondientes mangueras, que tendrán la sección y resistencia adecuada.
- Cuando se carezca normalmente de agua a presión o ésta sea insuficiente, se instalarán depósitos con agua suficiente para combatir los posibles incendios.
- En los incendios provocados por líquidos, grasas o pinturas inflamables o polvos orgánicos, sólo deberá emplearse agua muy pulverizada.
- No se empleará agua para extinguir fuegos en polvos de aluminio o magnesio o en presencia de carburo de calcio u otras sustancias que al contacto con el agua produzcan explosiones, gases inflamables o nocivos.

- En incendios que afecten a instalaciones eléctricas con tensión, se prohibirá el empleo de extintores de espuma química, soda o ácida o agua.

Extintores portátiles:

- En proximidad a los puestos de trabajo con mayor riesgo de incendio colocados en sitio visible y accesible fácilmente, se dispondrán extintores portátiles o móviles sobre ruedas, de espuma física o química, mezcla de ambas o polvos secos, anhídrido carbónico o agua, según convenga a la causa determinante del fuego a extinguir.

- Cuando se empleen distintos tipos de extintores serán rotulados con carteles indicadores del lugar y clase de incendio en que deban emplearse.

- Se instruirá al personal, cuando sea necesario, del peligro que presenta el empleo de tetracloruro de carbono y cloruro de metilo en atmósferas cerradas y de las reacciones químicas peligrosas que puedan producirse en los locales de trabajo entre los líquidos extintores y las materias sobre las que puedan proyectarse.

- Los extintores serán revisados periódicamente y cargados según las normas de las casas constructoras inmediatamente después de usarlos.

Empleo de arenas finas:

- Para extinguir los fuegos que se produzcan en polvos o virutas de magnesio y aluminio, se dispondrá en lugares próximos a los de trabajo, de cajones o retenes suficientes de arena fina seca, de polvo de piedra u otras materias inertes semejantes.

Detectores automáticos:

- En esta obra no son de considerar durante la ejecución este tipo de detectores.

Prohibiciones personales:

- En las zonas de la obra con alto riesgo de incendio, queda prohibido fumar o introducir cerillas, mecheros o útiles de ignición. Ésta prohibición se indicará con carteles visibles a la entrada y en los espacios libres de las paredes de tales dependencias.

- Se prohíbe igualmente al personal introducir o emplear útiles de trabajo, no autorizados por la empresa, que puedan ocasionar chispas por contacto o proximidad a sustancias inflamables.

Equipos contra incendios:

- En la obra, conforme se establece en el Plan de Emergencia, se instruirá y entenará especialmente al personal integrado en el equipo o brigada contra incendios, sobre el manejo y conservación de las instalaciones y material extintor, señales de alarma, evacuación de los trabajadores y socorro inmediato de los accidentados.

- El material asignado a los equipos de extinción de incendios: escalas, cubiertas de lona o tejidos ignífugos, hachas, picos, palas, etc., no podrá ser usado para otros fines y su emplazamiento será conocido por las personas que deban emplearlo.

- La empresa designará el jefe de equipo contra incendios, que cumplirá estrictamente las instrucciones técnicas dictadas por el Comité de Seguridad para la extinción del fuego y las establecidas en el Plan de Emergencia de la obra, para el socorro de los accidentados.

Alarmas y simulacros de incendios:

- Para comprobar el buen funcionamiento de los sistemas de prevención, el entenamiento de los equipos contra incendios y que los trabajadores en general, conocen y participan con aquellos, se efectuarán durante la ejecución de las obras, alarmas y simulacros de incendios, por orden de la empresa y bajo la dirección del jefe de equipo contra incendios, que solo advertirá de los mismos a las personas que deban ser informadas en evitación de daños o riesgos innecesarios. Los simulacros están recogidos en el Plan de Emergencia de esta obra.

EQUIPOS DE PROTECCIÓN INDIVIDUAL (OPERACIONES DE UTILIZACIÓN, MANTENIMIENTO Y TRASLADO DE EQUIPOS) :

- Casco de seguridad homologado, (para traslado por la obra)
- Guantes de amianto.
- Botas.
- Máscaras.
- Equipos de respiración autónoma.
- Manoplas.
- Mandiles o trajes ignífugos.
- Calzado especial contra incendios.

6.8 Tableros

DESCRIPCIÓN :

- La protección de los riesgos de caída al vacío por los huecos existentes en el forjado se realizará mediante la colocación de tableros de madera.
- Estos huecos se refieren a los que se realizan en obra para el paso de ascensores, montacargas y pequeños huecos para conductos de instalaciones.
- La utilización de éste medio de protección se justifica en el artículo 21 de la Ordenanza General de Seguridad e Higiene en el Trabajo.
- Los tableros de madera deberán tener la resistencia adecuada y estarán formados por un cuajado de tablones de madera de 7 x 20 cm. sujetos inferiormente mediante tres tablones transversales, tal como se indica en los Planos.

RIESGOS EVITADOS (OPERACIONES DE MONTAJE Y DESMONTAJE) :

- Mediante la aplicación de medidas técnicas que actúan sobre la tarea o soluciones técnicas, organizativas, cambios en el proceso constructivo, etc. se han eliminado todos los riesgos que no se contemplan en el apartado siguiente.

RELACIÓN DE RIESGOS LABORALES QUE NO PUEDEN ELIMINARSE CONFORME A LO SEÑALADO ANTERIORMENTE (OPERACIONES DE MONTAJE Y DESMONTAJE) :

- Caída de personas a distinto nivel.
- Caída de personas al mismo nivel.
- Caída de objetos a niveles inferiores.
- Sobreesfuerzos.
- Golpes o cortes por manejo de herramientas manuales.
- Otros.

MEDIDAS PREVENTIVAS Y PROTECCIONES TÉCNICAS ADOPTADAS, TENDENTES A CONTROLAR Y REDUCIR LOS RIESGOS ANTERIORES :

- La protección de los riesgos de caída al vacío por los huecos existentes en el forjado se realizará mediante la colocación de tableros de madera.
- Estos huecos se refieren a los que se realizan en obra para el paso de ascensores, montacargas y pequeños huecos para conductos de instalaciones.

- La utilización de éste medio de protección se justifica en el artículo 21 de la Ordenanza General de Seguridad e Higiene en el Trabajo.
- Los tableros de madera deberán tener la resistencia adecuada y estarán formados por un cuajado de tablonces de madera de 7 x 20 cm. sujetos inferiormente mediante tres tablonces transversales.

EQUIPOS DE PROTECCIÓN INDIVIDUAL (OPERACIONES DE MONTAJE Y DESMONTAJE) :

- Casco de seguridad homologado.
- Botas de seguridad.
- Guantes de cuero impermeabilizados.
- Guantes de goma o P.V.C.
- Arnés de seguridad.
- Ropa de trabajo.
- Trajes para tiempo lluvioso.

6.9 Acopios

DESCRIPCIÓN :

- Antes de empezar un tajo se empiezan a preparar unos materiales que nos van a servir para realizarlo. Por ello nos vamos a ver obligados a almacenar ciertos materiales para posteriormente utilizarlos en nuestra construcción.
- El almacenamiento lo debemos realizar lo más ordenadamente posible con el fin de evitar posibles accidentes que se puedan producir por un mal apilamiento.
- Los primeros materiales que vamos a almacenar van a ser la ferralla y las chapas metálicas para el encofrado, que no deben ser un obstáculo para el material y la maquinaria.

RIESGOS EVITADOS (OPERACIONES DE ACOPIADO Y DESACOPIADO) :

- En esta unidad de obra, mediante la aplicación de medidas técnicas que actúan sobre la tarea o soluciones técnicas, organizativas, cambios en el proceso constructivo, etc. se han eliminado todos los riesgos que no se contemplan en el apartado siguiente.

RELACIÓN DE RIESGOS LABORALES QUE NO PUEDEN ELIMINARSE CONFORME A LO SEÑALADO ANTERIORMENTE (OPERACIONES DE ACOPIADO Y DESACOPIADO) :

- Caídas al mismo nivel.
- Generación de polvo.
- Cortes.
- Caídas de objetos acopiados.
- Golpes por objetos.
- Atrapamientos.
- Otros.

MEDIDAS PREVENTIVAS Y PROTECCIONES TÉCNICAS ADOPTADAS, TENDENTES A CONTROLAR Y REDUCIR LOS RIESGOS ANTERIORES :

- Las pilas de ferralla no deben pasar de 1,50 m. de altura y deberán estar acopiadas de forma ordenada, con el fin de evitar los enganches que sufren frecuentemente los trabajadores, provocando cortes y caídas.

- Las chapas de encofrado deben apilarse limpias y ordenadas.
- El acopio de viguetas debe ser ordenado y no deben estar amontonadas de cualquier manera, ya que de ser así, se nos podrían venir encima todas, produciéndonos alguna lesión.
- El acopio se debe hacer sin acumulación y lejos de los bordes de terraplenes, forjados o en las proximidades de los huecos.
- A medida que va subiendo la estructura hay que tener especial precaución para no acopiar materiales en los bordes, ya que pueden caer a niveles inferiores y producir accidentes.
- Los acopios de chapa y mallazo se deben hacer estratégicamente en la planta de construcción para evitar desplazamientos inútiles por las vigas.

EQUIPOS DE PROTECCIÓN INDIVIDUAL (OPERACIONES DE ACOPIADO Y DESACOPIADO):

- Casco de seguridad homologado.
- Ropa de trabajo.
- Trajes para ambientes lluviosos.
- Guantes.

6.10 Bajante de escombros

DESCRIPCIÓN :

- Las bajantes de escombros son elementos cerrados, prefabricados o fabricados in situ, que podrán instalarse en aberturas en paredes de fachadas (exteriores o interiores) o en aberturas existentes en los forjados de los pisos.
- Utilizaremos las bajantes de escombros como un medio seguro de verter los escombros desde las diferentes plantas. Suelen haber distintos tipos:
 - Trompas de elefante.
 - De tubo espiral en forma de elefante.
 - Telescópico, adaptable a diferentes medidas entre forjados.

Cualquiera de ellos será válido.

RIESGOS EVITADOS (OPERACIONES DE MONTAJE, DESMONTAJE Y VERTIDO DE ESCOMBROS) :

- En esta unidad de obra, mediante la aplicación de medidas técnicas que actúan sobre la tarea o soluciones técnicas, organizativas, cambios en el proceso constructivo, etc. se han eliminado todos los riesgos que no se contemplan en el apartado siguiente.

RELACIÓN DE RIESGOS LABORALES QUE NO PUEDEN ELIMINARSE CONFORME A LO SEÑALADO ANTERIORMENTE (OPERACIONES DE MONTAJE, DESMONTAJE Y VERTIDO DE ESCOMBROS) :

- Caídas de personas al mismo nivel.
- Caídas de personas a distinto nivel.
- Caídas de material.
- Cortes.
- Golpes.
- Emanación de polvo.

- Proyección de partículas.

MEDIDAS PREVENTIVAS Y PROTECCIONES TÉCNICAS ADOPTADAS, TENDENTES A CONTROLAR Y REDUCIR LOS RIESGOS ANTERIORES :

A) Antes de proceder a la instalación de las bajantes, se debería hacer un estudio del lugar o lugares más idóneos para ello, debiéndose tener en cuenta que:

- El número de bajantes vendrá determinado por la distancia máxima desde cualquier punto hasta su ubicación la cual no debería ser mayor de 25 / 30 m.
- Fácil accesibilidad desde cualquier punto.
- Facilidad para emplazar debajo del bajante el contenedor o camión.
- Máxima duración en el mismo emplazamiento, a ser posible hasta que finalicen los trabajos a realizar.
- Alejado de los lugares de paso.

B) Para su instalación se tendrán en cuenta las siguientes medidas :

- Una vez instalada y antes de empezar a dar servicio, deberá asegurarse que todas las tolvas estén perfectamente unidas entre si.
- Cuando el bajante se instale a través de aberturas en los pisos, el tramo superior deberá sobrepasar al menos 0,90 m el nivel del piso, de modo que se evite la caída de personas por el mismo, o bien al mismo nivel, e incluso la caída accidental de materiales.
- La embocadura de vertido en cada planta deberá pasar a través de la protección (barandilla y rodapie) existente en la abertura junto a la que se instale el bajante, debiendo la altura de aquélla con respecto al nivel del piso ser tal que permita el vertido directo de los escombros desde la carretilla, debiéndose disponer en el suelo un tope para la rueda con objeto de facilitar la operación.
- El tramo inferior del bajante debería tener menor pendiente que el resto, con la finalidad de reducir la velocidad de los escombros evacuados y evitar la proyección de los mismo. Dicho tramo podrá ser giratorio con objeto de facilitar el llenado del recipiente.
- La distancia de la embocadura inferior del bajante al recipiente de recogida deberá ser la mínima posible que permita el llenado del mismo y su extracción.
- El bajante para escombros se sujetará convenientemente a elementos resistentes de su lugar de emplazamiento, de forma que quede garantizada su estabilidad.
- Cuando se lleve a cabo el derribo de un edificio por plantas, el bajante para escombros se instalará hasta una planta por debajo a aquella que se derriba, debiéndose ir desmontando a medida que se lleve a cabo el derribo de las mismas

C) Durante su utilización :

- Cuando vaya a arrojar los escombros, el operario se cerciorará de que nadie esté cerca del contenedor.
- Deberá asegurarse de que la lona que cubre el contenedor y la tolva estén perfectamente unidas.
- Se hará una revisión periódica de la bajante de escombros por si hubiese defectos, embozamientos o alguna otra anomalía.
- No se verterán los escombros en grandes cantidades, se hará de manera moderada ya que se podría romper y embozar la bajante de escombros.

EQUIPOS DE PROTECCIÓN INDIVIDUAL (OPERACIONES DE MONTAJE, DESMONTAJE Y MANTENIMIENTO) :

- Casco de seguridad homologado.
- Ropa de trabajo.
- Guantes de cuero.
- Arnés de seguridad.

6.11 Pasarelas de seguridad

DESCRIPCIÓN :

- Se utilizarán las pasarelas como elementos de protección colectiva para navegar con seguridad por zanjas de cimentación, cimentaciones, forjados en construcción y en general por aquellos sitios o lugares en los que la circulación de las personas no se realice sobre suelo uniforme y estable.
- También se utilizarán pasarelas para salvar pequeños desniveles.
- Las pasarelas utilizadas en esta obra serán de 60 cm. de ancho.

RIESGOS EVITADOS (OPERACIONES DE UTILIZACIÓN, MONTAJE Y DESMONTAJE) :

- En esta unidad de obra, mediante la aplicación de medidas técnicas que actúan sobre la tarea o soluciones técnicas, organizativas, cambios en el proceso constructivo, etc. se han eliminado todos los riesgos que no se contemplan en el apartado siguiente.

RELACIÓN DE RIESGOS LABORALES QUE NO PUEDEN ELIMINARSE CONFORME A LO SEÑALADO ANTERIORMENTE (OPERACIONES DE UTILIZACIÓN, MONTAJE Y DESMONTAJE) :

- Caídas a distinto nivel.
- Caídas al mismo nivel.
- Atrapamientos.
- Sobreesfuerzos.
- Los inherentes al trabajo que debe desempeñarse sobre ellos.
- Otros.

MEDIDAS PREVENTIVAS Y PROTECCIONES TÉCNICAS ADOPTADAS, TENDENTES A CONTROLAR Y REDUCIR LOS RIESGOS ANTERIORES :

- Cuando sea necesario disponer pasarelas para acceder a las obras o para salvar desniveles, éstas deberán reunir las siguientes condiciones:

- a) Su anchura mínima será de 60 cms.
- b) Los elementos que la componen estarán dispuestos de manera que ni se puedan separar entre sí, ni se puedan deslizar de sus puntos de apoyo. Para ello es conveniente disponer de topes en sus extremos, que eviten deslizamientos.
- c) Se colocarán en sus lados abiertos, barandillas resistentes de 90 cms. de altura con listón intermedio y rodapiés de mínimo 15 cm de altura.

EQUIPOS DE PROTECCIÓN INDIVIDUAL (OPERACIONES DE MONTAJE Y DESMONTAJE) :

- Casco de seguridad homologado.
- Botas de seguridad.
- Guantes de cuero.
- Ropa de trabajo.

6.12 Toma de tierra

DESCRIPCIÓN :

- La puesta a tierra se establece con objeto de poner en contacto, las masas metálicas de las máquinas, equipos, herramientas, circuitos y demás elementos conectados a la red eléctrica de la

obra, asegurando la actuación de los dispositivos diferenciales y eliminado así el riesgo que supone un contacto eléctrico en las máquinas o aparatos utilizados.

- La toma de tierra se instalará al lado del cuadro eléctrico y de éste partirán los conductores de protección que conectan a las máquinas o aparatos de la obra.

RIESGOS EVITADOS (OPERACIONES DE MANTENIMIENTO, MONTAJE Y DESMONTAJE) :

- En esta unidad de obra, mediante la aplicación de medidas técnicas que actúan sobre la tarea o soluciones técnicas, organizativas, cambios en el proceso constructivo, etc. se han eliminado todos los riesgos que no se contemplan en el apartado siguiente.

RELACIÓN DE RIESGOS LABORALES QUE NO PUEDEN ELIMINARSE CONFORME A LO SEÑALADO ANTERIORMENTE (OPERACIONES DE MANTENIMIENTO, MONTAJE Y DESMONTAJE) :

- Caídas a distinto nivel.
- Sobreesfuerzos.
- Electrocutión.
- Cortes.
- Golpes.
- Otros.

MEDIDAS PREVENTIVAS Y PROTECCIONES TÉCNICAS ADOPTADAS, TENDENTES A CONTROLAR Y REDUCIR LOS RIESGOS ANTERIORES :

- Las tomas de tierra dispondrán de electrodos o picas de material anticorrosivo cuya masa metálica permanecerá enterrada en buen contacto con el terreno, para facilitar el paso a este de las corrientes defecto que puedan presentarse.
- Las tomas de tierra podrán estar constituidas por placas o picas verticales.
- Las placas de cobre tendrán un espesor mínimo de 2 mm. y la de hierro galvanizado serán de 2.5 mm.
- Las picas de acero galvanizado serán de 25 mm. de diámetro como mínimo, las de cobre de 14 mm. de diámetro como mínimo y los perfiles de acero galvanizado de 60 mm. de lado como mínimo.

EQUIPOS DE PROTECCIÓN INDIVIDUAL (OPERACIONES DE MANTENIMIENTO, MONTAJE Y DESMONTAJE) :

- Casco de seguridad homologado, (para el tránsito por la obra).
- Guantes de cuero.
- Ropa de trabajo.

6.13 Transformadores de seguridad

DESCRIPCIÓN :

- El cuadro eléctrico de esta obra, llevará un transformador de separación de circuitos con salida de tensión a 24 voltios, para alimentación de las lámparas eléctricas portátiles.

RIESGOS EVITADOS (OPERACIONES DE INSTALACIÓN Y MANTENIMIENTO):

- En esta unidad de obra, mediante la aplicación de medidas técnicas que actúan sobre la tarea o soluciones técnicas, organizativas, cambios en el proceso constructivo, etc. se han eliminado todos los riesgos que no se contemplan en el apartado siguiente.

RELACIÓN DE RIESGOS LABORALES QUE NO PUEDEN ELIMINARSE CONFORME A LO SEÑALADO ANTERIORMENTE (OPERACIONES DE INSTALACIÓN Y MANTENIMIENTO):

- Caídas al mismo nivel.
- Sobreesfuerzos.
- Electrocutación.
- Cortes.
- Golpes con herramientas.
- Otros.

MEDIDAS PREVENTIVAS Y PROTECCIONES TÉCNICAS ADOPTADAS, TENDENTES A CONTROLAR Y REDUCIR LOS RIESGOS ANTERIORES :

- Las lámparas eléctricas portátiles estarán provistas de un mango aislante y de una reja de protección que proporcione suficiente resistencia mecánica.
- Cuando se empleen sobre superficies conductoras o en locales húmedos, su tensión no podrá exceder de 24 voltios. Art. 61 de la O.G.S.H.T.

EQUIPOS DE PROTECCIÓN INDIVIDUAL (OPERACIONES DE MONTAJE Y MANTENIMIENTO):

- Casco de seguridad, (para el tránsito por la obra).
- Guantes de cuero.
- Ropa de trabajo.

6.14 Barandillas

DESCRIPCIÓN :

- Se colocarán barandillas en el perímetro de todas las plantas del inmueble, así como en los huecos interiores del mismo que represente un riesgo potencial de caída, a medida que se van realizando.
- Así mismo se colocarán barandillas en el perímetro de la zona de excavación y en todos aquellos puntos de la obra donde exista un potencial riesgo de caída.
- Tendrán listón intermedio, rodapie de 20 cm. y pasamanos, con la resistencia adecuada para la retención de personas.
- Las escaleras estarán todas ellas con barandillas tanto en las rampas como en las mesetas.
- En los accesos a las plantas cerradas, además de la barandilla se colocarán señales de -Prohibido el paso-.
- La altura será al menos de 90 cm., siendo recomendable la utilización de barandillas con altura de 1,00 metros.

RIESGOS EVITADOS (OPERACIONES DE MONTAJE, DESMONTAJE Y MANTENIMIENTO):

- Mediante la aplicación de medidas técnicas o soluciones técnicas, organizativas, cambios en el proceso constructivo, etc. se han eliminado todos los riesgos que no se contemplan en el apartado siguiente.

RELACIÓN DE RIESGOS LABORALES QUE NO PUEDEN ELIMINARSE CONFORME A LO SEÑALADO ANTERIORMENTE (OPERACIONES DE MONTAJE, DESMONTAJE Y MANTENIMIENTO):

- Caída de personas a distinto nivel.
- Caída de personas al mismo nivel.

- Caída de objetos a niveles inferiores.
- Sobre esfuerzos.
- Golpes o cortes por manejo de herramientas manuales.
- Otros.

MEDIDAS PREVENTIVAS Y PROTECCIONES TÉCNICAS ADOPTADAS, TENDENTES A CONTROLAR Y REDUCIR LOS RIESGOS ANTERIORES :

- La protección del riesgo de caída al vacío por el borde perimetral en las plantas ya desencofradas, por las aberturas en fachada o por el lado libre de las escaleras de acceso se realizará mediante la colocación de barandillas.
- La obligatoriedad de su utilización se deriva de lo dispuesto en la Ordenanza General de Seguridad e Higiene en el Trabajo en sus artículos 17, 21 y 22 y la Ordenanza Laboral de la Construcción, Vidrio y Cerámica en su artículo 187.
- En la Ordenanza General de Seguridad e Higiene en el Trabajo en su artículo 23 se indican las condiciones que deberán cumplir las barandillas a utilizar en obra. Entre otras:
 - Las barandillas, plintos y rodapiés serán de materiales rígidos y resistentes.
 - La altura de la barandilla será de 90 cm. sobre el nivel del forjado y estará formada por una barra horizontal, listón intermedio y rodapie de 15 cm. de altura.
 - Serán capaces de resistir una carga de 150 Kg. por metro lineal.
 - La disposición y sujeción de la misma al forjado se realizará según lo dispuesto en Planos.
 - Las barandillas sólo podrán ser montadas, desmontadas o modificadas sustancialmente bajo la dirección de una persona con una formación universitaria o profesional que lo habilite para ello, y por trabajadores que hayan recibido una formación adecuada y específica para las operaciones previstas, que les permita enfrentarse a riesgos específicos :
 - a) La comprensión del plan de montaje, desmontaje o transformación de la barandilla.
 - b) La seguridad durante el montaje, el desmontaje o la transformación de la barandilla.
 - c) Las medidas de prevención de riesgos de caída de personas o de objetos.
 - d) Las medidas de seguridad en caso de cambio de las condiciones meteorológicas que pudiesen afectar negativamente a la seguridad de la barandilla.
 - e) Las condiciones de carga admisible.
 - f) Cualquier otro riesgo que entrañen las mencionadas operaciones de montaje, desmontaje y transformación.

EQUIPOS DE PROTECCIÓN INDIVIDUAL (OPERACIONES DE MONTAJE Y DESMONTAJE) :

- Casco de seguridad homologado.
- Botas de seguridad.
- Guantes de cuero impermeabilizados.
- Guantes de goma o P.V.C.
- Arnés de seguridad.
- Ropa de trabajo.
- Trajes para tiempo lluvioso.

6.15 Peldañeado provisional

DESCRIPCIÓN :

- Esta protección colectiva se utilizará para salvar con seguridad desniveles presente en la obra, y que normalmente se da entre forjados de dos plantas.
- Su empleo se realizará mediante la colocación del peldañeado provisional en las rampas de escalera, para facilitar con seguridad el tránsito de personas hasta que se formalice el peldañeado definitivo de las mismas.

RIESGOS EVITADOS (OPERACIONES DE MONTAJE, DESMONTAJE Y UTILIZACIÓN):

- Mediante la aplicación de medidas técnicas que actúan sobre la tarea o soluciones técnicas, organizativas, cambios en el proceso constructivo, etc. se han eliminado todos los riesgos que no se contemplan en el apartado siguiente.

RELACIÓN DE RIESGOS LABORALES QUE NO PUEDEN ELIMINARSE CONFORME A LO SEÑALADO ANTERIORMENTE (OPERACIONES DE MONTAJE, DESMONTAJE Y UTILIZACIÓN) :

- Caída de personas a distinto nivel.
- Golpes o cortes por manejo de herramientas manuales.
- Otros.

MEDIDAS PREVENTIVAS Y PROTECCIONES TÉCNICAS ADOPTADAS, TENDENTES A CONTROLAR Y REDUCIR LOS RIESGOS ANTERIORES :

- El peldañeado provisional a utilizar en esta obra, tendrán los largueros de una sola pieza, sin defectos que puedan mermar su seguridad.
- El peldañeado provisional estará perfectamente ensamblados entre si.
- Estará firmemente amarrado en su extremo superior e inferior al objeto o estructura al que da acceso.
- Se prohibirá en esta obra transportar pesos a mano (o a hombro), iguales o superiores a 25 Kgs. sobre el peldañeado provisional.
- El acceso de operarios en esta obra, a través del peldañeado provisional, se realizará de uno en uno. Se prohíbe la utilización al unísono del peldañeado provisional en cada tramo a dos o más operarios.
- El ascenso y descenso y trabajo a través del peldañeado provisional, se efectuará frontalmente, es decir, mirando directamente hacia los peldaños que se están utilizando, del modo que se asciende o desciende en una escalera de cualquier edificio construido.

EQUIPOS DE PROTECCIÓN INDIVIDUAL (OPERACIONES DE MONTAJE Y DESMONTAJE) :

- Ropa de trabajo.
- Casco de seguridad homologado.
- Calzado antideslizante.
- Guantes de cuero.

Capítulo 7

Maquinaria de obra

7.1 Maquinaria de elevación

7.1.1 Montacargas

DESCRIPCIÓN :

- Utilizaremos esta máquina de elevación en la obra para elevar materiales.
- Será visible claramente un cartel que indique el peso máximo a elevar.

RIESGOS EVITADOS :

- En esta unidad de obra, mediante la aplicación de medidas técnicas que actúan sobre la tarea o soluciones técnicas, organizativas, cambios en el proceso constructivo, etc. se han eliminado todos los riesgos que no se contemplan en el apartado siguiente.

RELACIÓN DE RIESGOS LABORALES QUE NO PUEDEN ELIMINARSE CONFORME A LO SEÑALADO ANTERIORMENTE :

- Caída de personas desde altura durante el montaje.
- Desplome de la plataforma.
- Atrapamientos.
- Golpes.
- Electrocuci3n.
- Caída de la carga.
- Cortes.

MEDIDAS PREVENTIVAS Y PROTECCIONES TÉCNICAS ADOPTADAS, TENDENTES A CONTROLAR Y REDUCIR LOS RIESGOS ANTERIORES :

- Se protegerá el acceso a la plataforma del montacargas mediante viseras protectoras ante impactos por caída de materiales.
- Se instalarán pasarelas sólidas para el desembarco, carga y descarga del montacargas limitadas lateralmente por barandillas.
- Las labores de mantenimiento se realizarán con la máquina parada.
- Diariamente se realizará la verificación de los cables, frenos, dispositivos eléctricos y demás componentes.

- Se comprobará diariamente el buen funcionamiento del disyuntor.
- Los elementos mecánicos del motor de cada montacargas, estarán cubiertos por una carcasa protectora del aparato y para evitar atrapamientos.
- Dispondrá de una puerta delante del acceso a cada planta. Al abrir la puerta se parará el montacargas.
- Dispondrán de desconexión automática en caso de obstáculos en el desplazamiento

EQUIPOS DE PROTECCIÓN INDIVIDUAL (OPERACIONES DE MONTAJE, DESMONTAJE Y MANTENIMIENTO) :

- Casco de seguridad homologado.
- Botas de seguridad.
- Guantes de cuero.
- Ropa apropiada.
- Guantes aislantes para baja tensión.
- Arnés de seguridad.
- Cinturón porta-herramientas.

7.2 Maquinaria de transporte de tierras

7.2.1 Camión transporte

DESCRIPCIÓN :

- El vehículo automóvil comprende una cubeta que bascula hacia atrás o lateralmente (en ambos sentidos o en uno solo). La capacidad de la cubeta varía en función de la potencia del motor. Un camión de 5 T. puede transportar de 3 a 3,5 m³ de escombros (sin asentar) por viaje. Las mayores máquinas actuales tienen una capacidad de 18 m³, lo cual permite para ciertos trabajos particulares (canteras, construcción de autopistas, etc.) realizar notables economías en tiempos de transporte y carga.
- Los camiones de cubeta múltiple ofrecen interesantes posibilidades en las obras de movimientos de tierras, cuando es baja la producción de la excavadora. Permiten obtener un rendimiento óptimo de la parte motriz reduciendo los tiempos de espera y de maniobra junto a la excavadora.
- La pista que una los puntos de carga y descarga debe ser lo suficientemente ancha para permitir la circulación incluso el cruce de ellos.

RIESGOS EVITADOS :

- En esta unidad de obra, mediante la aplicación de medidas técnicas que actúan sobre la tarea o soluciones técnicas, organizativas, cambios en el proceso constructivo, etc. se han eliminado todos los riesgos que no se contemplan en el apartado siguiente.

RELACIÓN DE RIESGOS LABORALES QUE NO PUEDEN ELIMINARSE CONFORME A LO SEÑALADO ANTERIORMENTE :

- Atropello de personas.
- Choques contra otros vehículos.
- Vuelcos por fallo de taludes.
- Vuelcos por desplazamiento de carga.

- Atrapamientos, por ejemplo al bajar la caja.
- Otros.

MEDIDAS PREVENTIVAS Y PROTECCIONES TÉCNICAS ADOPTADAS, TENDENTES A CONTROLAR Y REDUCIR LOS RIESGOS ANTERIORES :

- Si se tratase de un vehículo de marca y tipo que previamente no ha manejado, solicite las instrucciones pertinentes.
- Antes de subir a la cabina para arrancar, inspeccionar alrededor y debajo del vehículo, por si hubiera alguna anomalía.
- Se deberá hacer sonar el claxon inmediatamente antes de iniciar la marcha.
- Se comprobarán los frenos después de un lavado o de haber atravesado zonas de agua.
- No se podrá circular por el borde de excavaciones o taludes.
- Quedará totalmente prohibido la utilización de móviles (teléfono móvil particular) durante el manejo de la maquinaria.
- No se deberá circular nunca en punto muerto.
- No se deberá circular demasiado próximo al vehículo que lo preceda.
- No se deberá transportar pasajeros fuera de la cabina.
- Se deberá bajar el basculante inmediatamente después de efectuar la descarga, evitando circular con el levantado.
- No se deberá realizar revisiones o reparaciones con el basculante levantado, sin haberlo calzado previamente.
- Todos los camiones que realicen labores de transporte en esta obra estarán en perfectas condiciones de mantenimiento y conservación.
- Antes de iniciar las labores de carga y descarga estará el freno de mano puesto y las ruedas estarán inmovilizadas con cuñas.
- El izado y descenso de la caja se realizará con escalera metálica sujeta al camión.
- Si hace falta, las maniobras de carga y descarga serán dirigidas por el encargado de seguridad.
- La carga se tapaná con una lona para evitar desprendimientos.
- Las cargas se repartirán uniformemente por la caja, y si es necesario se atarán.

A) Medidas Preventivas a seguir en los trabajos de carga y descarga.

- El encargado de seguridad o el encargado de obra, entregará por escrito el siguiente listado de medidas preventivas al Jefe de la cuadrilla de carga y descarga. De esta entrega quedará constancia con la firma del Jefe de cuadrilla al pie de este escrito.
- Poner guantes de trabajo antes de hacer trabajos de carga y descarga, se evitarán lesiones molestas en las manos.
- Usar siempre botas de seguridad, se evitarán golpes en los pies.
- Subir a la caja del camión con una escalera.
- Seguir siempre las indicaciones del Jefe del equipo, es un experto que vigila que no haya accidente.
- Las cargas suspendidas se han de conducir con cuerdas y no tocarlas nunca directamente con las manos.
- No saltar a tierra desde la caja, peligro de fractura de los talones.

EQUIPOS DE PROTECCIÓN INDIVIDUAL :

- Buzo de trabajo.
- Casco de seguridad homologado (al descender de la cabina).
- Botas de seguridad.
- Guantes de trabajo.
- Zapatos adecuados para la conducción de camiones.

7.2.2 Dumper motovolquete

DESCRIPCIÓN :

- La denominación de dumper comprende una determinada gama de vehículos destinados al transporte de materiales ligeros, cuya característica principal consiste en una caja, tolva o volquete basculante para su descarga. Aquí trataremos no del camión de gran tonelaje sino del que podríamos nombrar con mayor propiedad carretilla a motor con volquete, utilizada en el interior y alrededores de las obras de construcción.
- Utilizaremos este vehículo en la obra por la capacidad de la caja y su operatividad. Estos ofrecen interesantes posibilidades en las obras de movimientos de tierras, cuando es baja la producción de la excavadora.
- Existen en el mercado una gran diversidad de vehículos de ésta clase, por lo cual, elegiremos el que se ciña mejor a nuestras necesidades y nos presente mejores rendimientos y economía.

RIESGOS EVITADOS :

- En esta unidad de obra, mediante la aplicación de medidas técnicas que actúan sobre la tarea o soluciones técnicas, organizativas, cambios en el proceso constructivo, etc. se han eliminado todos los riesgos que no se contemplan en el apartado siguiente.

RELACIÓN DE RIESGOS LABORALES QUE NO PUEDEN ELIMINARSE CONFORME A LO SEÑALADO ANTERIORMENTE :

- Vuelco de la máquina durante el vertido.
- Vuelco de la máquina en tránsito.
- Atropello de personas.
- Choque por falta de visibilidad.
- Caída de personas transportadas.
- Golpes con la manivela de puesta en marcha.
- Otros.

MEDIDAS PREVENTIVAS Y PROTECCIONES TÉCNICAS ADOPTADAS, TENDENTES A CONTROLAR Y REDUCIR LOS RIESGOS ANTERIORES :

- Con el vehículo cargado deberán bajarse las rampas de espaldas a la marcha, despacio y evitando frenazos bruscos.
- Se prohibirá circular por pendientes o rampas superiores al 20 por 100 en terrenos húmedos y al 30 por 100 en terrenos secos.
- Se establecerá unas vías de circulación cómodas y libres de obstáculos señalizando las zonas peligrosas.
- Se prohíbe la circulación del dumper sobre los taludes.
- En las rampas por las que circulen estos vehículos existirá al menos un espacio libre de 70 cm. sobre las partes más salientes de los mismos.

- Cuando se deje estacionado el vehículo se parará el motor y se accionará el freno de mano. Si está en pendiente, además se calzarán las ruedas.
- En el vertido de tierras, u otro material, junto a zanjas y taludes deberá colocarse un tope que impida el avance del dumper más allá de una distancia prudencial al borde del desnivel, teniendo en cuenta el ángulo natural del talud. Si la descarga es lateral, dicho tope se prolongará en el extremo más próximo al sentido de circulación.
- En la puesta en marcha, la manivela debe cogerse colocando el pulgar del mismo lado que los demás dedos.
- La manivela tendrá la longitud adecuada para evitar golpear partes próximas a ella.
- Se retirarán del vehículo, cuando se deje estacionado, los elementos necesarios que impidan su arranque, en prevención de que cualquier otra persona no autorizada pueda utilizarlo.
- Se revisará la carga antes de iniciar la marcha observando su correcta disposición y que no provoque desequilibrio en la estabilidad del dumper.
- Las cargas serán apropiadas al tipo de volquete disponible y nunca dificultarán la visión del conductor.
- En previsión de accidentes, se prohibirá el transporte de piezas (puntales, tablonés y similares) que sobresalgan lateralmente del cubilote del dumper.
- Se prohibirá expresamente en esta obra, conducir los dúmperes a velocidades superiores a los 20 Km. por hora.
- Los conductores de dúmperes de esta obra estarán en posesión del carnet de clase B, para poder ser autorizados a su conducción.
- El conductor del dumper no deberá permitir el transporte de pasajeros sobre el mismo, estará directamente autorizado por personal responsable para su utilización y deberá cumplir las normas de circulación establecidas en el recinto de la obra y, en general, se atenderá al Código de Circulación.
- En caso de cualquier anomalía observada en su manejo se pondrá en conocimiento de su inmediato superior, con el fin de que se tomen las medidas necesarias para subsanar dicha anomalía.
- Nunca se parará el motor empleando la palanca del descompresor.
- La revisión general del vehículo y su mantenimiento deberán seguir las instrucciones marcadas por el fabricante. Es aconsejable la existencia de un manual de mantenimiento preventivo en el que se indiquen las verificaciones, lubricación y limpieza a realizar periódicamente en el vehículo.

EQUIPOS DE PROTECCIÓN INDIVIDUAL :

- Casco de seguridad homologado.
- Ropa de trabajo.
- Cinturón elástico antivibratorio.
- Botas de seguridad.
- Botas de seguridad impermeables (zonas embarradas).
- Trajes para tiempo lluvioso.

7.2.3 Camión basculante

PROCEDIMIENTO DE LA UNIDAD DE OBRA :

- Éste tipo de camión se utilizará para transportar volúmenes de tierras o rocas por pistas fuera de todo tipo de carretera o vial convencional.

- La pista que una los puntos de carga y descarga debe ser lo suficientemente ancha para permitir la circulación incluso el cruce de ellos.

RIESGOS EVITADOS :

- En esta unidad de obra, mediante la aplicación de medidas técnicas que actúan sobre la tarea o soluciones técnicas, organizativas, cambios en el proceso constructivo, etc. se han eliminado todos los riesgos que no se contemplan en el apartado siguiente.

RELACIÓN DE RIESGOS LABORALES QUE NO PUEDEN ELIMINARSE CONFORME A LO SEÑALADO ANTERIORMENTE :

- Atropello de personas (entrada, salida, etc.).
- Choques contra otros vehículos.
- Vuelco del camión.
- Caída (al subir o bajar de la caja).
- Atrapamiento (apertura o cierre de la caja).

MEDIDAS PREVENTIVAS Y PROTECCIONES TÉCNICAS ADOPTADAS, TENDENTES A CONTROLAR Y REDUCIR LOS RIESGOS ANTERIORES :

A) Medidas preventivas de carácter general :

Los camiones basculante que trabajen en esta obra dispondrán de los siguientes medios en perfecto estado de funcionamiento:

- Faros de marcha hacia adelante.
- Faros de marcha hacia atrás.
- Intermitentes de aviso de giro.
- Pilotos de posición delanteros y traseros.
- Servofreno.
- Freno de mano.
- Avisador acústico automático de marcha atrás.
- Cabina antivuelco antiimpacto.
- Aire acondicionado en la cabina.
- Toldos para cubrir la carga.

B) Mantenimiento diario :

Diariamente, antes de empezar el trabajo, se inspeccionará el buen estado de:

- Motor.
- Sistemas hidráulicos.
- Frenos.
- Dirección.
- Luces.
- Avisadores acústicos.
- Neumáticos.
- La carga seca se regará para evitar levantar polvo.
- Se prohibirá cargarlos por encima de su carga máxima.

- Se colocarán topes de final de recorrido a un mínimo de 2 metros del borde superior de los taludes.

C) Medidas preventivas a seguir por el conductor :

- La caja será bajada inmediatamente después de efectuada la descarga y antes de emprender la marcha.

- Las entradas y salidas a la obra se realizarán con precaución auxiliado por las señales de un miembro de la obra.

- Si por cualquier circunstancia tuviera que parar en la rampa el vehículo quedará frenado y calzado con topes.

- Se prohibirá expresamente cargar los camiones por encima de la carga máxima marcada por el fabricante, para prevenir los riesgos de sobrecarga. El conductor permanecerá fuera de la cabina durante la carga.

- Para subir y bajar del camión utilizar los escalones y las asas dispuestas en el vehículo.

- No subir a la máquina utilizando las llantas, ruedas u otros salientes.

- No hacer -ajustes- con el motor en marcha, se pueden quedar atrapados.

- No permitir que personas no autorizadas suban o conduzcan el camión.

- No trabajar con el camión en situaciones de -media avería-, antes de trabajar, repararlo bien.

- Antes de poner en marcha el motor, o bien antes de abandonar la cabina, asegurarse de que ha instalado el freno de mano.

- No guardar carburante ni trapos engrasados en el camión, se puede prender fuego.

- Si se calienta el motor, no levantar en caliente la tapa del radiador, se pueden sufrir quemaduras.

- Cambiar el aceite del motor y del sistema hidráulico en frío.

- Los líquidos de la batería desprenden gases inflamables, si se han de manipular, hacerlo con guantes, no fumar ni acercarse al fuego.

- Si se ha de manipular el sistema eléctrico, desconectar la máquina y sacar la llave de contacto.

- Al parar el camión, poner tacos de inmovilización en las ruedas.

- Si hace falta arrancar el camión con la batería de otro vehículo, vigilar las chispas, ya que los gases de la batería son inflamables y podría explotar.

- Vigilar constantemente la presión de los neumáticos.

- Tomar toda clase de precauciones al maniobrar con el camión.

- Antes de subir a la cabina, dar una vuelta completa al vehículo para vigilar que no haya nadie durmiendo cerca.

- No arrancar el camión sin haber bajado la caja, ya que se pueden tocar líneas eléctricas.

- Si se toca una línea eléctrica con el camión, salir de la cabina y saltar lo más lejos posible evitando tocar tierra y el camión al mismo tiempo. Evitar también, que nadie toque tierra y camión al mismo tiempo, hay mucho peligro de electrocución.

EQUIPOS DE PROTECCIÓN INDIVIDUAL :

- Casco de seguridad homologado, (al abandonar la cabina del camión y transitar por la obra).

- Ropa de trabajo.

- Calzado de seguridad.

7.3 Pequeña maquinaria

7.3.1 Sierra circular

DESCRIPCIÓN :

- La sierra circular es una máquina ligera y sencilla, compuesta de una mesa fija con una ranura en el tablero que permite el paso del disco de sierra, un motor y un eje porta-herramienta.
- Utilizaremos la sierra circular porque es una máquina ligera y sencilla, compuesta de una mesa fija con una ranura en el tablero que permite el paso del disco de sierra, un motor y un eje porta-herramienta. La transmisión puede ser por correa, en cuyo caso la altura del disco sobre el tablero es regulable.
- La operación exclusiva para la que se va a utilizar es la de cortar o aserrar piezas de madera habitualmente empleadas en las obras de construcción, sobre todo para la formación de encofrados en la fase de estructura, como tableros, rollizos, tablonos, listones, etc así como de piezas cerámicas.

RIESGOS EVITADOS :

- En esta unidad de obra, mediante la aplicación de medidas técnicas que actúan sobre la tarea o soluciones técnicas, organizativas, cambios en el proceso constructivo, etc. se han eliminado todos los riesgos que no se contemplan en el apartado siguiente.

RELACIÓN DE RIESGOS LABORALES QUE NO PUEDEN ELIMINARSE CONFORME A LO SEÑALADO ANTERIORMENTE :

- Cortes.
- Contacto con el dentado del disco en movimiento.
- Golpes y/o contusiones por el retroceso imprevisto y violento de la pieza que se trabaja.
- Atrapamientos.
- Proyección de partículas.
- Retroceso y proyección de la madera
- Proyección de la herramienta de corte o de sus fragmentos y accesorios en movimiento
- Emisión de polvo.
- Contacto con la energía eléctrica.
- Contacto con las correas de transmisión.

MEDIDAS PREVENTIVAS Y PROTECCIONES TÉCNICAS ADOPTADAS, TENDENTES A CONTROLAR Y REDUCIR LOS RIESGOS ANTERIORES :

- Las sierras circulares en esta obra, no se ubicarán a distancias inferiores a 3 metros, (como norma general) del borde de los forjados con la excepción de los que estén efectivamente protegidos (redes o barandillas, petos de remate, etc.).
- Las máquinas de sierra circular a utilizar en esta obra, estarán dotadas de los siguientes elementos de protección:
 - * Carcasa de cubrición del disco.
 - * Cuchillo divisor del corte.
 - * Empujador de la pieza a cortar y guía.
 - * Carcasa de protección de las transmisiones por poleas.
 - * Interruptor de estanco.

* Toma de tierra.

- Se prohibirá expresamente en esta obra, dejar en suspensión del gancho de la grúa las mesas de sierra durante los periodos de inactividad.
- El mantenimiento de las mesas de sierra de esta obra, será realizado por personal especializado para tal menester, en prevención de los riesgos por impericia.
- La alimentación eléctrica de las sierras de disco a utilizar en esta obra, se realizará mediante mangueras antihumedad, dotadas de clavijas estancas a través del cuadro eléctrico de distribución, para evitar los riesgos eléctricos.
- Se prohibirá ubicar la sierra circular sobre los lugares encharcados, para evitar los riesgos de caídas y los eléctricos.
- Se limpiará de productos procedentes de los cortes, los aldeaños de las mesas de sierra circular, mediante barrido y apilado para su carga sobre bateas emplintadas (o para su vertido mediante las trompas de vertido).
- En esta obra, al personal autorizado para el manejo de la sierra de disco (bien sea para corte de madera o para corte cerámico), se le entregará la siguiente normativa de actuación. El justificante del recibí, se entregará al Coordinador de Seguridad y Salud durante la ejecución de obra.
- Deberá sujetarse bien las piezas que se trabajan.
- Deberá comprobarse la pérdida de filo en las herramientas de corte.
- Se usarán herramientas de corte correctamente afiladas y se elegirán útiles adecuados a las características de la madera y de la operación.
- Evitar en lo posible pasadas de gran profundidad. Son recomendables las pasadas sucesivas y progresivas de corte.
- Se evitará el empleo de herramientas de corte y accesorios a velocidades superiores a las recomendadas por el fabricante.
- Se utilizarán las herramientas de corte con resistencia mecánica adecuada.
- No se emplearán accesorios inadecuados .

Normas de seguridad para el manejo de la sierra de disco.

- Antes de poner la máquina en servicio compruebe que no está anulada la conexión a tierra, en caso afirmativo, avise al Servicio de Prevención.
- Compruebe que el interruptor eléctrico es estanco, en caso de no serlo, avise al Servicio de Prevención.
- Utilice el empujador para manejar la madera; considere que de no hacerlo puede perder los dedos de sus manos. Desconfíe de su destreza. Ésta máquina es peligrosa.
- Tenga presente que los empujadores no son en ningún caso elementos de protección en sí mismos, ya que no protegen directamente la herramienta de corte sino las manos del operario al alejarlas del punto de peligro. Los empujadores deben, por tanto, considerarse como medidas complementarias de las protecciones existentes, pero nunca como sustitorias de las citadas protecciones. Su utilización es básica en la alimentación de piezas pequeñas, así como instrumento de ayuda para el -fin de pasada- en piezas grandes, empujando la parte posterior de la pieza a trabajar y sujeto por la mano derecha del operario.
- No retire la protección del disco de corte. Estudie la forma de cortar sin necesidad de observar la -trisca-. El empujador llevará la pieza donde usted desee y a la velocidad que usted necesita. Si la madera -no pasa-, el cuchillo divisor está mal montado. Pida que se lo ajusten.
- Si la máquina, inopinadamente se detiene, retírese de ella y avise al Servicio de Prevención para que sea reparada. No intente realizar ni ajustes ni reparaciones.

- Compruebe el estado del disco, sustituyendo los que estén fisurados o carezcan de algún diente.
- Para evitar daños en los ojos, solicite se le provea de unas gafas de seguridad antiproyección de partículas y úselas siempre, cuando tenga que cortar.
- Extraiga previamente todos los clavos o partes metálicas hincadas en la madera que desee cortar. Puede fracturarse el disco o salir despedido la madera de forma descontrolada, provocando accidentes serios.
- La alimentación de la pieza debe realizarse en sentido contrario al del giro del útil, en todas las operaciones en que ello sea posible.

En el corte de piezas cerámicas:

- Observe que el disco para corte cerámico no está fisurado. De ser así, solicite al Servicio de Prevención que se cambie por otro nuevo.
- Efectúe el corte a ser posible a la intemperie (o en un local muy ventilado), y siempre protegido con una mascarilla de filtro mecánico recambiable.
- Efectúe el corte a sotavento. El viento alejará de usted las partículas perniciosas.
- Moje el material cerámico, antes de cortar, evitará gran cantidad de polvo.

Normas generales de seguridad :

- Se recomienda paralizar los trabajos en caso de lluvia y cubrir la máquina con material impermeable. Una vez finalizado el trabajo, colocarla en un lugar abrigado.
- El interruptor debería ser de tipo embutido y situado lejos de las correas de transmisión.
- Las masas metálicas de la máquina estarán unidas a tierra y la instalación eléctrica dispondrá de interruptores diferenciales de alta sensibilidad.
- La máquina debe estar perfectamente nivelada para el trabajo.
- No podrá utilizarse nunca un disco de diámetro superior al que permite el resguardo instalado.
- Su ubicación en la obra será la más idónea de manera que no existan interferencias de otros trabajos, de tránsito ni de obstáculos.
- No deberá ser utilizada por persona distinta al profesional que la tenga a su cargo, y si es necesario se la dotará de llave de contacto.
- La utilización correcta de los dispositivos protectores deberá formar parte de la formación que tenga el operario.
- Antes de iniciar los trabajos debe comprobarse el perfecto afilado del útil, su fijación, la profundidad del corte deseado y que el disco gire hacia el lado en el que el operario efectúe la alimentación.
- Es conveniente aceitar la sierra de vez en cuando para evitar que se desvíe al encontrar cuerpos duros o fibras retorcidas.
- Para que el disco no vibre durante la marcha se colocarán 'guía-hojas' (cojinetes planos en los que roza la cara de la sierra).
- El operario deberá emplear siempre gafas o pantallas faciales.
- Nunca se empujará la pieza con los dedos pulgares de las manos extendidos.
- Se comprobará la ausencia de cuerpos pétreos o metálicos, nudos duros, vetas u otros defectos en la madera.
- El disco será desechado cuando el diámetro original se haya reducido 1/5.
- El disco utilizado será el que corresponda al número de revoluciones de la máquina.

- Se dispondrá de carteles de aviso en caso de avería o reparación. Una forma segura de evitar un arranque repentino es desconectar la máquina de la fuente de energía y asegurarse que nadie pueda conectarla.

EQUIPOS DE PROTECCIÓN INDIVIDUAL :

- Casco de seguridad homologado.
- Gafas de seguridad antiproyecciones.
- Mascarilla antipolvo con filtro mecánico recambiable.
- Ropa de trabajo.
- Botas de seguridad.
- Guantes de cuero (preferible muy ajustados).

Para cortes en vía húmeda se utilizará:

- Guantes de goma o de P.V.C. (preferible muy ajustados).
- Traje impermeable.
- Polainas impermeables.
- Mandil impermeable.
- Botas de seguridad de goma o de P.V.C.

7.3.2 Rozadora radial eléctrica

DESCRIPCIÓN :

- Utilizaremos esta herramienta eléctrica portátil para hacer ranuras o regatas en paramentos de ladrillo macizo o hueco, para empotrar instalaciones o canalizaciones de agua electricidad, telefonía, etc. En hormigón no debe utilizarse.
- Es de sencillo y fácil manejo, ya que compensa las irregularidades de la superficie con dos grandes rodillos, logrando un deslizamiento suave sobre la pared.

RIESGOS EVITADOS :

- En esta unidad de obra, mediante la aplicación de medidas técnicas que actúan sobre la tarea o soluciones técnicas, organizativas, cambios en el proceso constructivo, etc. se han eliminado todos los riesgos que no se contemplan en el apartado siguiente.

RELACIÓN DE RIESGOS LABORALES QUE NO PUEDEN ELIMINARSE CONFORME A LO SEÑALADO ANTERIORMENTE :

- Cortes.
- Golpes por objetos.
- Proyección de partículas.
- Emisión de polvo.
- Contacto con la energía eléctrica.
- Otros.

MEDIDAS PREVENTIVAS Y PROTECCIONES TÉCNICAS ADOPTADAS, TENDENTES A CONTROLAR Y REDUCIR LOS RIESGOS ANTERIORES :

- El mantenimiento de la rozadora radial eléctrica de esta obra, será realizado por personal especializado para tal menester, en prevención de los riesgos por impericia.

- Se prohibirá ubicar la rozadora radial eléctrica sobre los lugares encharcados, para evitar los riesgos de caídas y los eléctricos.
- Se limpiará de productos procedentes de los cortes, los aldeaños de las mesas de sierra circular, mediante barrido y apilado para su carga sobre bateas emplintadas (o para su vertido mediante las trompas de vertido).
- Antes de poner la máquina en servicio se comprobará que no está anulada la conexión a tierra.
- Se comprobará que el interruptor eléctrico es estanco.
- Se comprobará el estado del disco, sustituyendo los que estén gastados.
- Se evitará daños en los ojos, solicite se le provea de unas gafas de seguridad antiproyección de partículas y úselas siempre.
- El personal encargado del manejo de la rozadora deberá ser experto en su uso.
- La rozadora deberá estar en buen estado para su funcionamiento.
- Se colocará adecuadamente la máquina cuando no trabaje.
- Se controlarán los diversos elementos de que se compone.
- La primera medida, y más elemental, es la elección de la máquina de acuerdo con el trabajo a efectuar, a la tarea y al material a trabajar, y a los elementos auxiliares que pudieran ser necesarios.
- Utilizar siempre la cubierta protectora de la máquina.
- Parar la máquina totalmente antes de posarla, en prevención de posibles daños al disco o movimientos incontrolados de la misma. Lo ideal sería disponer de soportes especiales próximos al puesto de trabajo.
- Al desarrollar trabajos con riesgo de caída de altura, asegurar siempre la postura de trabajo, ya que, en caso de pérdida de equilibrio por reacción incontrolada de la máquina, los efectos se pueden multiplicar.
- No utilizar la máquina en posturas que obliguen a mantenerla por encima del nivel de los hombros, ya que, en caso de pérdida de control, las lesiones pueden afectar a la cara, pecho o extremidades superiores.
- Situar la empuñadura lateral en función del trabajo a realizar, o utilizar una empuñadura de puente.
- Cuando no se utilice se guardará descargada en su alojamiento correspondiente.

EQUIPOS DE PROTECCIÓN INDIVIDUAL :

- Casco de seguridad homologado.
- Gafas de seguridad antiproyecciones.
- Mascarilla antipolvo con filtro mecánico recambiable.
- Ropa de trabajo.
- Botas de seguridad.
- Guantes de cuero (preferible muy ajustados).

7.3.3 Pistola clavadora

DESCRIPCIÓN :

- Utilizada para la fijación de piezas de pequeño tamaño. Funciona con energía generada por una carga explosiva.

RIESGOS EVITADOS :

- En esta unidad de obra, mediante la aplicación de medidas técnicas que actúan sobre la tarea o soluciones técnicas, organizativas, cambios en el proceso constructivo, etc. se han eliminado todos los riesgos que no se contemplan en el apartado siguiente.

RELACIÓN DE RIESGOS LABORALES QUE NO PUEDEN ELIMINARSE CONFORME A LO SEÑALADO ANTERIORMENTE :

- Proyección de objetos.
- Cortes.
- Pisadas sobre objetos.

MEDIDAS PREVENTIVAS Y PROTECCIONES TÉCNICAS ADOPTADAS, TENDENTES A CONTROLAR Y REDUCIR LOS RIESGOS ANTERIORES :

- El personal encargado del manejo de la pistola automática hinca clavos deberá ser experto en su uso.
- La pistola deberá estar en buen estado para su funcionamiento.
- Se protegerá el tajo con andamios de tipo colectivo si ello es posible, mejor que confiar en los andamios de protección personal.
- Se colocará adecuadamente la máquina cuando no trabaje.
- Se controlarán los diversos elementos de que se compone.
- Normas a los operarios que afecten a la colectividad.
- Una vez al año se revisará.
- Cuando no se utilice se guardará descargada en su alojamiento correspondiente.

EQUIPOS DE PROTECCIÓN INDIVIDUAL :

- Casco de seguridad homologado.
- Guantes de trabajo.
- Gafas de seguridad.
- Traje impermeable para ambientes lluviosos.
- Protectores auditivos.

7.3.4 Pistola grapadora

DESCRIPCIÓN :

- Utilizada para la fijación de piezas de pequeño tamaño. Funciona con energía generada por una carga explosiva.

RIESGOS EVITADOS :

- En esta unidad de obra, mediante la aplicación de medidas técnicas que actúan sobre la tarea o soluciones técnicas, organizativas, cambios en el proceso constructivo, etc. se han eliminado todos los riesgos que no se contemplan en el apartado siguiente.

RELACIÓN DE RIESGOS LABORALES QUE NO PUEDEN ELIMINARSE CONFORME A LO SEÑALADO ANTERIORMENTE :

- Proyección de objetos.
- Cortes.

- Pisadas sobre objetos.

MEDIDAS PREVENTIVAS Y PROTECCIONES TÉCNICAS ADOPTADAS, TENDENTES A CONTROLAR Y REDUCIR LOS RIESGOS ANTERIORES :

- El personal encargado del manejo de la pistola automática hinca clavos deberá ser experto en su uso.
- La pistola deberá estar en buen estado para su funcionamiento.
- Se protegerá el tajo con andamios de tipo colectivo si ello es posible, mejor que confiar en los andamios de protección personal.
- Se colocará adecuadamente la máquina cuando no trabaje.
- Se controlarán los diversos elementos de que se compone.
- Normas a los operarios que afecten a la colectividad.
- Una vez al año se revisará.
- Cuando no se utilice se guardará descargada en su alojamiento correspondiente.

EQUIPOS DE PROTECCIÓN INDIVIDUAL :

- Casco de seguridad homologado.
- Guantes de trabajo.
- Gafas de seguridad.
- Traje impermeable para ambientes lluviosos.
- Protectores auditivos.

7.3.5 Hormigonera eléctrica

DESCRIPCIÓN :

- En esta obra se utilizarán estas hormigoneras, al estar dotado el bastidor con chasis de traslación, lo que supone facilidad para moverla por toda la edificación.
- También se utilizarán porque el bloqueo de inclinación del tambor, se acciona con un dedo y pueden adoptar diferentes posiciones de trabajo según mezcla.
- Su utilización es debido a su robustez, ligereza y silencio y porque funcionan con un pequeño motor monofásico que se conecta a la red.
- Como son muy manejables, pueden ser transportadas por una sola persona como si de una sola carretilla se tratase.

RIESGOS EVITADOS :

- En esta unidad de obra, mediante la aplicación de medidas técnicas que actúan sobre la tarea o soluciones técnicas, organizativas, cambios en el proceso constructivo, etc. se han eliminado todos los riesgos que no se contemplan en el apartado siguiente.

RELACIÓN DE RIESGOS LABORALES QUE NO PUEDEN ELIMINARSE CONFORME A LO SEÑALADO ANTERIORMENTE :

- Atrapamientos (paletas, engranajes, etc.)
- Contactos con la energía eléctrica.
- Sobreesfuerzos.
- Golpes por elementos móviles.

- Polvo ambiental.
- Ruido ambiental.
- Otros.

MEDIDAS PREVENTIVAS Y PROTECCIONES TÉCNICAS ADOPTADAS, TENDENTES A CONTROLAR Y REDUCIR LOS RIESGOS ANTERIORES :

- Las hormigoneras se ubicarán en los lugares reseñados para tal efecto en los 'planos de organización de obra'.
- Las hormigoneras a utilizar en esta obra, tendrán protegidos mediante una carcasa metálica los órganos de transmisión de correas, corona y engranajes, para evitar los riesgos de atrapamiento.
- Las operaciones de limpieza directa-manual, se efectuarán previa desconexión de la red eléctrica de la hormigonera, para previsión del riesgo eléctrico y de atrapamientos.
- Las operaciones de mantenimiento estarán realizadas por personal especializado para tal fin.
- Las operaciones de limpieza directa-manual, se efectuarán previa desconexión de la red eléctrica de la hormigonera, para previsión del riesgo eléctrico y de atrapamientos.
- Como quiera que muy frecuentemente tienen los mandos en forma de botón o pulsador, es necesario cuidar su instalación, evitando que se puedan accionar accidentalmente los interruptores de puesta en marcha y que sean fáciles de accionar los pulsadores de parada. Éstos no estarán junto al motor, sino preferentemente en la parte exterior, en lugar fácilmente accesible, lejos de la correa de transmisión del motor al cilindro. Sólo se admitirá la colocación del interruptor de puesta en marcha junto a la correa de transmisión si está convenientemente protegida.
- Asimismo los pulsadores estarán protegidos para evitar que les caiga material utilizado en la hormigonera o agua.
- Las carcasas y demás partes metálicas de las hormigoneras estarán conectadas a tierra.
- La botonera de mandos eléctricos de la hormigonera lo será de accionamiento estanco, en prevención del riesgo eléctrico.
- Los pulsadores de puesta en marcha y parada estarán suficientemente separados para no confundirlos en el momento de accionarlos. En el caso de que existan más pulsadores para las diferentes marchas de la hormigonera, estarán junto al de puesta en marcha. El pulsador de parada se distinguirá de todos los demás por su alejamiento de éstos y se pintará de color rojo.
- En la hormigonera se entiende por contacto indirecto el contacto entre una parte del cuerpo de un trabajador y las masas puestas accidentalmente bajo tensión como consecuencia de un defecto de aislamiento.
- Se denomina masa a las partes o piezas metálicas accesibles del equipo eléctrico o en contacto con el mismo que normalmente no están bajo tensión, pero que pueden estarlo si se produce un defecto de aislamiento.

EQUIPOS DE PROTECCIÓN INDIVIDUAL :

- Casco de seguridad homologado.
- Gafas de seguridad antipolvo (antisalpicaduras de pastas).
- Ropa de trabajo.
- Guantes de goma o P.V.C.
- Botas de seguridad de goma o de P.V.C.
- Trajes impermeables.
- Mascarilla con filtro mecánico recambiable.

7.3.6 Cortadora material cerámico

DESCRIPCIÓN :

- Muchas veces en las obras se plantea el problema del corte de materiales vidriados que no es posible realizarlo con grandes discos ya que romperían la caja de cerámica y además porque las piezas son de pequeño tamaño en relación con los discos de corte.
- Por ello y para materiales como el gres y la cerámica, utilizaremos en la obra éste cortador manual que consta de una plataforma sobre la que se apoyan dos guías deslizantes sobre las que se va montado el carro de la herramienta cortante.
- Las guías son aceradas e inoxidables y requieren un constante engrase y mantenimiento para facilitar el deslizamiento del carro.

RIESGOS EVITADOS :

- En esta unidad de obra, mediante la aplicación de medidas técnicas que actúan sobre la tarea o soluciones técnicas, organizativas, cambios en el proceso constructivo, etc. se han eliminado todos los riesgos que no se contemplan en el apartado siguiente.

RELACIÓN DE RIESGOS LABORALES QUE NO PUEDEN ELIMINARSE CONFORME A LO SEÑALADO ANTERIORMENTE :

- Electrocutión.
- Atrapamientos con partes móviles.
- Cortes y amputaciones.
- Proyección de partículas.
- Emanación de polvo.
- Rotura del disco.
- Proyección de agua.

MEDIDAS PREVENTIVAS Y PROTECCIONES TÉCNICAS ADOPTADAS, TENDENTES A CONTROLAR Y REDUCIR LOS RIESGOS ANTERIORES :

- Todos los elementos móviles irán provistos de sus protecciones.
- Se cortará sólo los materiales para los que está concebida.
- Se hará una conexión a tierra de la máquina.
- Se situará la máquina de tal modo que la proyección de partículas y la evacuación de polvo sea lo menos perjudicial para el resto de compañeros.
- Habrán carteles indicativos de los riesgos principales de la máquina.
- Estará dotada de un sistema que permita el humedecido de las piezas durante el corte.

EQUIPOS DE PROTECCIÓN INDIVIDUAL :

- Casco de seguridad homologado.
- Guantes de cuero.
- Guantes de goma.
- Traje de agua.
- Botas de goma.
- Empujadores.
- Gafas antipartículas.
- Mascarilla antipolvo (caso de no usar chorro de agua).

7.3.7 Ingleteadora

DESCRIPCIÓN :

- En esta obra, utilizaremos estas máquinas que realizan ingletes en las piezas pequeñas, sobre todo en cerámica.
- Se componen de muelas abrasivas para realizar el inglete, que van sobre la caja o container con el motor, que además fija la pieza sobre la que trabajamos.
- El polvo es recogido por la misma máquina para posteriormente eliminarlo, o son modelos refrigerados por agua.
- Su funcionamiento es eléctrico.

RIESGOS EVITADOS :

- En esta unidad de obra, mediante la aplicación de medidas técnicas que actúan sobre la tarea o soluciones técnicas, organizativas, cambios en el proceso constructivo, etc. se han eliminado todos los riesgos que no se contemplan en el apartado siguiente.

RELACIÓN DE RIESGOS LABORALES QUE NO PUEDEN ELIMINARSE CONFORME A LO SEÑALADO ANTERIORMENTE :

- Atrapamientos con partes móviles.
- Aplastamientos.
- Cortes y amputaciones.
- Proyección de partículas.
- Proyección de la pieza trabajada.
- Emanación de polvo.
- Electrocución.
- Contacto con el disco de corte.

MEDIDAS PREVENTIVAS Y PROTECCIONES TÉCNICAS ADOPTADAS, TENDENTES A CONTROLAR Y REDUCIR LOS RIESGOS ANTERIORES :

- Se señalizará convenientemente la máquina.
- Se ingleteará sólo los materiales para los que está concebida.
- La sujeción de la pieza a trabajar a la mesa de apoyo no debe realizarse nunca manualmente, sino con la ayuda de prensos adecuados.
- La herramienta de corte se protegerá con una pantalla de material transparente (de modo que permita observar la línea de corte)
- Antes de poner la máquina en servicio se comprobará que no está anulada la conexión a tierra.
- Se comprobará que el interruptor eléctrico es estanco.
- Se comprobará el estado del disco, sustituyendo los que estén gastados.
- Se evitará daños en los ojos, solicite se le provea de unas gafas de seguridad antiproyección de partículas y úselas siempre.
- El personal encargado del manejo de la ingleteadora deberá ser experto en su uso.
- La ingleteadora deberá estar en buen estado para su funcionamiento.
- Se colocará adecuadamente la máquina cuando no trabaje.
- Se controlarán los diversos elementos de que se compone.

- La primera medida, y más elemental, es la elección de la máquina de acuerdo con el trabajo a efectuar, a la tarea y al material a trabajar, y a los elementos auxiliares que pudieran ser necesarios.
- Utilizar siempre las protecciones de la máquina.
- Cuando no se utilice se guardará en su alojamiento correspondiente.

EQUIPOS DE PROTECCIÓN INDIVIDUAL :

- Casco de seguridad homologado.
- Guantes de cuero.
- Guantes de goma.
- Mascarilla antipolvo .

7.3.8 Martillo neumático

DESCRIPCIÓN :

- Martillo de aire comprimido, trabaja con cinces de todas las formas proporcionándole la energía un émbolo accionado por aire comprimido.

RIESGOS EVITADOS :

- En esta unidad de obra, mediante la aplicación de medidas técnicas que actúan sobre la tarea o soluciones técnicas, organizativas, cambios en el proceso constructivo, etc. se han eliminado todos los riesgos que no se contemplan en el apartado siguiente.

RELACIÓN DE RIESGOS LABORALES QUE NO PUEDEN ELIMINARSE CONFORME A LO SEÑALADO ANTERIORMENTE :

- Proyección de fragmentos procedentes del material que se excava o tritura, o de la propia herramienta.
- Golpes con la herramienta a la persona que la manipula o a los compañeros.
- Impactos por la caída del martillo encima de los pies.
- Contusiones con la manguera de aire comprimido.
- Vibraciones.
- Ruido.

MEDIDAS PREVENTIVAS Y PROTECCIONES TÉCNICAS ADOPTADAS, TENDENTES A CONTROLAR Y REDUCIR LOS RIESGOS ANTERIORES :

- Las mangueras de aire comprimido se situarán de forma que no dificulten el trabajo de los obreros ni el paso del personal.
- Las mangueras se pondrán alineadas y, si es posible, fijas a los testeros del túnel, dejando libre la parte central. Si es inevitable el paso de camiones o cualquier otro vehículo por encima de las mangueras, se protegerán con tubos de acero.
- La unión entre la herramienta y el porta-herramientas quedará bien asegurada y se comprobará el perfecto acoplamiento antes de iniciar el trabajo.
- No conviene realizar esfuerzos de palanca u otra operación parecida con el martillo en marcha.
- Se verificarán las uniones de las mangueras asegurándose que están en buenas condiciones.
- Conviene cerrar el paso del aire antes de desarmar un martillo.

EQUIPOS DE PROTECCIÓN INDIVIDUAL :

- Casco de seguridad homologado.
- Botas de seguridad.
- Guantes de trabajo.
- Gafas de seguridad.
- Protectores auditivos.
- Máscara con filtro recambiable.

Capítulo 8

Fichas

8.1 Oficios

8.1.1 Operador de electricidad

PROCEDIMIENTO DE LA UNIDAD DE OBRA :

- Durante la fase de realización de la instalación, así como durante el mantenimiento de la misma, los trabajos se efectuarán sin tensión en las líneas verificándose ésta circunstancia con un comprobador de tensión.
- Las herramientas estarán aisladas.
- Las herramientas eléctricas estarán dotadas de grado de aislamiento II o alimentadas a tensión inferior a 50 v.

RIESGOS EVITADOS :

- En esta unidad de obra, mediante la aplicación de medidas técnicas que actúan sobre la tarea o soluciones técnicas, organizativas, cambios en el proceso constructivo, etc. se han eliminado todos los riesgos que no se contemplan en el apartado siguiente.

RELACIÓN DE RIESGOS LABORALES QUE NO PUEDEN ELIMINARSE CONFORME A LO SEÑALADO ANTERIORMENTE :

- Quemaduras.
- Electrocutaciones.
- Explosiones o incendios.
- Golpes, cortes, etc. , durante la manipulación.

MEDIDAS PREVENTIVAS Y PROTECCIONES TÉCNICAS ADOPTADAS, TENDENTES A CONTROLAR Y REDUCIR LOS RIESGOS ANTERIORES :

- Antes de accionar un interruptor, estará seguro de que corresponde a la máquina que interesa y que junto a ella no hay nadie inadvertido.
- No se conectará ningún aparato introduciendo cables pelados en el enchufe.
- Se hará siempre la desconexión de máquinas eléctricas por medio del interruptor correspondiente, nunca en el enchufe.
- No se desenchufará nunca tirando del cable.
- Se cuidará que los cables no se deterioren al estar sobre aristas o ser pisados o impactados.

- No se harán reparaciones eléctricas provisionales. De ser necesarias se avisará a personas autorizadas para ello.

EQUIPOS DE PROTECCIÓN INDIVIDUAL :

- Casco de seguridad homologado.
- Ropa de trabajo.
- Guantes de cuero.
- Mascarilla de protección.

8.1.2 Trabajos en soldadura

PROCEDIMIENTO DE LA UNIDAD DE OBRA :

- La soldadura se obtiene por fusión del metal de los elementos a soldar.
- Los procedimientos de soldaje utilizados sobre obra son los que siguen:

- a) Soldadura autógena al soplete.
- b) Soldadura al arco.

RIESGOS EVITADOS :

- En esta unidad de obra, mediante la aplicación de medidas técnicas que actúan sobre la tarea o soluciones técnicas, organizativas, cambios en el proceso constructivo, etc. se han eliminado todos los riesgos que no se contemplan en el apartado siguiente.

RELACIÓN DE RIESGOS LABORALES QUE NO PUEDEN ELIMINARSE CONFORME A LO SEÑALADO ANTERIORMENTE :

- Contactos con los ojos.
- Quemaduras.
- Exposiciones a las radiaciones peligrosas que se originarán durante el corte y soldadura.
- Electrocutaciones.
- Intoxicaciones o asfixia debida a los humos tóxicos o nocivos que se originan.
- Explosiones o incendios.
- Golpes, cortes, etc. , durante la manipulación o transporte de los elementos que están fabricando o los que están ya elaborados.

MEDIDAS PREVENTIVAS Y PROTECCIONES TÉCNICAS ADOPTADAS, TENDENTES A CONTROLAR Y REDUCIR LOS RIESGOS ANTERIORES :

- Maneje con seguridad las botellas de gas: Compruebe si están bien sujetas y fuera del camino de los transportes de la empresa y otros peligros. Coloque distante al equipo eléctrico de lugares calientes incluyendo lugares expuestos al sol. Cierre las válvulas de las mismas cuando interrumpen el trabajo por un tiempo superior a 15 minutos. Desconecte la boquilla y colóquela en la caja de herramientas.
- Emplee las boquillas adecuadas: Compruebe si las boquillas para soldadura o corte se hallan en buenas condiciones. Para encenderlas emplee el encendedor de fricción, no cerillas. Con ello evitará quemaduras en las manos.
- Tome medidas contra el fuego: Compruebe si todos los materiales inflamables están alejados o protegidos de las chispas (pantallas, lonas incombustibles, etc.). Tenga a mano un extintor.
- Asegúrese de que las conexiones estén seguras: Antes de utilizar un equipo de soldadura o corte autógeno, asegúrese que todas las conexiones de las botellas, reguladores y tubos flexibles estén

bien hechas. Ajuste bien las conexiones, con una llave, antes de que sea utilizado el gas a presión y coloque a un lado del regulador antes de abrir las válvulas de la botella. Compruebe los tubos flexibles y las conexiones periódicamente, localizando las fugas con agua jabonosa.

- Lleve ropas protectoras: Lleve ropas que protejan contra las chispas y metal fundido, cuello cerrado y bolsillos abotonados, mangas metidas dentro de las manoplas o guantes, cabeza cubierta, calzado de seguridad, polainas y un mandil protector. Lleve pantalones sin vueltas y gafas apropiadas.

- Utilice la presión correcta: Emplee la presión del gas correcta para el trabajo a efectuar. Consulte la escala de presiones. La utilización de una presión incorrecta puede ser la causa de un mal funcionamiento de la boquilla y de un retroceso de la llama o explosiones, que pueden deteriorar el interior del tubo flexible.

EQUIPOS DE PROTECCIÓN INDIVIDUAL :

- Ropa de trabajo.
- Guantes de cuero.
- Mascarilla de protección.

8.1.3 Trabajos en azoteas

Transitables

PROCEDIMIENTO DE LA UNIDAD DE OBRA :

- Se colocará una barrera de vapor sobre el forjado.
- Se realizarán las formaciones de pendientes con hormigón ligero.
- Se realizarán las formaciones de pendientes con tabiquillos conejeros o palomeros.
- Se realizarán las formaciones de pendientes con mortero de cemento.
- Se colocará el aislamiento térmico entre los tabiquillos.
- Se realizará un tablero de bardos apoyado sobre los tabiquillos.
- Se rematará la formación de pendientes mediante una capa de mortero de cemento de 2 o 3 cm.
- Se realizará la lamina impermeabilizante sobre dicha capa de mortero.
- Se realizará una protección pesada a base de solado de baldosín catalán.

RIESGOS EVITADOS :

- En esta unidad de obra, mediante la aplicación de medidas técnicas que actúan sobre la tarea o soluciones técnicas, organizativas, cambios en el proceso constructivo, etc. se han eliminado todos los riesgos que no se contemplan en el apartado siguiente.

RELACIÓN DE RIESGOS LABORALES QUE NO PUEDEN ELIMINARSE CONFORME A LO SEÑALADO ANTERIORMENTE :

- Caída de personas a distinto nivel.
- Caída de personas al mismo nivel.
- Caída de objetos a niveles inferiores.
- Sobreesfuerzos.
- Quemaduras (sellados, impermeabilizaciones en caliente).
- Golpes o cortes por manejo de herramientas manuales.

- Otros.

MEDIDAS PREVENTIVAS Y PROTECCIONES TÉCNICAS ADOPTADAS, TENDENTES A CONTROLAR Y REDUCIR LOS RIESGOS ANTERIORES :

- Prohibido la circulación bajo cargas suspendidas.
- No acopie el material al bordel forjado.
- Guarde las distancias de seguridad con las líneas eléctricas aéreas.
- Queda suspendido los trabajos si llueve.
- Revise el estado del equipo de gas en la colocación de la tela asfáltica.
- Las botellas de propano manténgalas en todo momento en posición vertical.
- Prohibido calentar las botellas de propano mediante el soplete.
- En los bordes de los forjados coloque las redes de seguridad de tipo horca.
- Coloque barandillas o redes en los huecos del forjado.
- Limpieza y orden en la obra.
- En los trabajos en altura es preceptivo el arnés de seguridad para el que se habrán previsto puntos fijos de enganche en la estructura con la necesaria resistencia.

EQUIPOS DE PROTECCIÓN INDIVIDUAL :

- Casco de seguridad homologado.
- Botas de seguridad.
- Botas de goma.
- Guantes de cuero impermeabilizados.
- Guantes de goma o P.V.C.
- Arnés de seguridad.
- Ropa de trabajo.
- Trajes para tiempo lluvioso.

Además para la manipulación de betunes y asfaltos en caliente se utilizaán:

- Botas de cuero.
- Polainas de cuero.
- Mandiles de cuero.
- Guantes de cuero impermeabilizados.

No transitables

PROCEDIMIENTO DE LA UNIDAD DE OBRA :

- Se colocará una barrera de vapor sobre el forjado.
- Se realizará las formaciones de pendientes con hormigón ligero.
- Se realizará las formaciones de pendientes con tabiquillos conejeros o palomeros.
- Se realizará las formaciones de pendientes con mortero de cemento.
- Se colocará el aislamiento térmico entre los tabiquillos.

- Se realizará un tablero de bardos apoyado sobre los tabiquillos.
- Se rematará la formación de pendientes mediante una capa de mortero de cemento de 2 o 3 cm.
- Se colocará la lámina impermeabilizante sobre dicha capa de mortero.
- Se realizará una protección pesada a base de grava.

RIESGOS EVITADOS :

- En esta unidad de obra, mediante la aplicación de medidas técnicas que actúan sobre la tarea o soluciones técnicas, organizativas, cambios en el proceso constructivo, etc. se han eliminado todos los riesgos que no se contemplan en el apartado siguiente.

RELACIÓN DE RIESGOS LABORALES QUE NO PUEDEN ELIMINARSE CONFORME A LO SEÑALADO ANTERIORMENTE :

- Caída de personas a distinto nivel.
- Caída de personas al mismo nivel.
- Caída de objetos a niveles inferiores.
- Sobreesfuerzos.
- Quemaduras (sellados, impermeabilizaciones en caliente).
- Golpes o cortes por manejo de herramientas manuales.
- Otros.

MEDIDAS PREVENTIVAS Y PROTECCIONES TÉCNICAS ADOPTADAS, TENDENTES A CONTROLAR Y REDUCIR LOS RIESGOS ANTERIORES :

- Prohibido la circulación bajo cargas suspendidas.
- No acopie el material al bordel forjado.
- Guarde las distancias de seguridad con líneas eléctricas aéreas.
- Queda suspendido los trabajos si llueve.
- Revise el estado del equipo de gas en la colocación de la tela asfáltica.
- Las botellas de propano manténgalas en todo momento en posición vertical.
- Prohibido calentar las botellas de propano mediante el soplete.
- En los bordes de los forjados coloque las redes de seguridad del tipo horca.
- Coloque barandillas o redes en los huecos del forjado.
- En los trabajos en altura es preceptivo el arnés de seguridad para el que se habrán previsto puntos fijos de enganche en la estructura con la necesaria resistencia.
- Limpieza y orden en la obra.

EQUIPOS DE PROTECCIÓN INDIVIDUAL :

- Casco de seguridad homologado.
- Botas de seguridad.
- Botas de goma.
- Guantes de cuero impermeabilizados.
- Guantes de goma o P.V.C.
- Arnés de seguridad.
- Ropa de trabajo.

- Trajes para tiempo lluvioso.

Además para la manipulación de betunes y asfaltos en caliente se utilizaán:

- Botas de cuero.
- Polainas de cuero.
- Mandiles de cuero.
- Guantes de cuero impermeabilizados.

8.1.4 Trabajos en tejados

De teja

PROCEDIMIENTO DE LA UNIDAD DE OBRA :

- La cubierta de teja árabe se realizará sobre tablero apoyado en tabicón palomero y aislamiento térmico.

RIESGOS EVITADOS :

- En esta unidad de obra, mediante la aplicación de medidas técnicas que actúan sobre la tarea o soluciones técnicas, organizativas, cambios en el proceso constructivo, etc. se han eliminado todos los riesgos que no se contemplan en el apartado siguiente.

RELACIÓN DE RIESGOS LABORALES QUE NO PUEDEN ELIMINARSE CONFORME A LO SEÑALADO ANTERIORMENTE :

- Caída de personas a distinto nivel.
- Caída de personas al mismo nivel.
- Caída de objetos a niveles inferiores.
- Sobreesfuerzos.
- Quemaduras (sellados, impermeabilizaciones en caliente)
- Golpes o cortes por manejo de herramientas manuales.
- Golpes o cortes por manejo de piezas cerámicas o de hormigón.

MEDIDAS PREVENTIVAS Y PROTECCIONES TÉCNICAS ADOPTADAS, TENDENTES A CONTROLAR Y REDUCIR LOS RIESGOS ANTERIORES :

- El riesgo de caída al vacío, contrólole instalando redes de horca alrededor del edificio. No permita caídas sobre red superior a los 6 m. de altura.
- El riesgo de caída de altura contrólole manteniendo los andamios metálicos apoyados en el cerramiento. En la coronación de los mismos, bajo cota de alero, (o canalón), y sin dejar separación con la fachada, disponga de una plataforma sólida (tablones de madera trabados o de las piezas especiales metálicas para forma plataformas de trabajo en andamios tubulares existentes en el mercado), recercado de una barandilla sólida cuajada, (tablestacado, tableros de T.P. reforzados), que sobrepasen en 1 m. la cota de límite del alero.
- El riesgo de caída de altura contrólole construyendo la plataforma descrita en la medida preventiva anterior sobre tablones volados contrapesados y alojados en mechinales de la fachada, no deje huecos libres entre la fachada y la plataforma de trabajo.
- Todos los huecos del forjado horizontal, haga que permanezcan tapados con madera clavada durante la construcción de los tabiquillos de formación de las pendientes de los tableros.

- El acceso a los planos inclinados ejecútelos mediante escaleras de mano que sobrepasen en 1 m. la altura a salvar.
- La comunicación y circulaciones necesarias sobre la cubierta inclinada resuélvela mediante pasarelas emplintadas inferiormente de tal forma que absorbiendo la pendiente queden horizontales.
- Las tejas acópielas repartidas por los faldones evitando sobrecargas.
- Las tejas sueltas, (rotos los paquetes), es conveniente que las ice mediante plataformas emplintadas y enjauladas en prevención derrames innecesarios.
- Descargue las tejas para evitar derrames y vuelcos, sobre los faldones, sobre plataformas horizontales montadas sobre plintos en cuña que absorban la pendiente.
- Quedan suspendidos los trabajos sobre los faldones con vientos superiores a los 60 Km/h., en prevención del riesgo de caída de personas u objetos.
- Reparta los rollos de tela asfáltica uniformemente, evitando sobrecargas, calzados para evitar que rueden y ordenados por zonas de trabajo.
- Mantenga los faldones libres de objetos que puedan dificultar los trabajos o los desplazamientos seguros.

EQUIPOS DE PROTECCIÓN INDIVIDUAL :

- Casco de seguridad homologado.
- Botas de seguridad.
- Botas de goma.
- Guantes de cuero impermeabilizados.
- Guantes de goma o P.V.C.
- Arnés de seguridad.
- Ropa de trabajo.
- Trajes para tiempo lluvioso.

De zinc o cobre

PROCEDIMIENTO DE LA UNIDAD DE OBRA :

- Las placas se atornillarán sobre las correas de acero laminado.
- Los encuentros y puntos singulares se resolverán con los elementos adecuados.
- Los canalones serán del mismo material e irán selladas sus juntas.
- Se vigilarán los pares galvánicos que puedan crear con otros materiales.

RIESGOS EVITADOS :

- En esta unidad de obra, mediante la aplicación de medidas técnicas que actúan sobre la tarea o soluciones técnicas, organizativas, cambios en el proceso constructivo, etc. se han eliminado todos los riesgos que no se contemplan en el apartado siguiente.

RELACIÓN DE RIESGOS LABORALES QUE NO PUEDEN ELIMINARSE CONFORME A LO SEÑALADO ANTERIORMENTE :

- Caída de personas a distinto nivel.
- Caída de personas al mismo nivel.
- Caída de objetos a niveles inferiores.

- Sobreesfuerzos.
- Quemaduras.
- Golpes o cortes por manejo de herramientas manuales.
- Golpes o cortes por manejo de piezas cerámicas o de hormigón.

MEDIDAS PREVENTIVAS Y PROTECCIONES TÉCNICAS ADOPTADAS, TENDENTES A CONTROLAR Y REDUCIR LOS RIESGOS ANTERIORES :

- Controle el riesgo de caída al vacío instalando redes de horca alrededor del edificio. No permita caídas sobre red superior a los 6 m. de altura.
- Controle el riesgo de caída de altura manteniendo los andamios metálicos apoyados en el cerramiento. En la coronación de los mismos, bajo cota de alero, (o canalón), y sin dejar separación con la fachada, disponga de una plataforma sólida (tablones de madera trabados o de las piezas especiales metálicas para formar plataformas de trabajo en andamios tubulares existentes en el mercado), recercado de una barandilla sólida cuajada, (tablestacado, tableros de T.P. reforzados), que sobrepase en 1 m. la cota de límite del alero.
- Controle el riesgo de caída de altura construyendo la plataforma descrita en la medida preventiva anterior sobre tablones volados contrapesados y alojados en mechinales de la fachada, no deje huecos libres entre la fachada y la plataforma de trabajo.
- Todos los huecos horizontales del forjado, deben permanecer tapados con madera clavada durante la construcción de los tabiquillos de formación de las pendientes de los tableros.
- Ejecute el acceso a los planos inclinados mediante escaleras de mano que sobrepasen en 1 m. la altura a salvar.
- Resuelva la comunicación y circulaciones necesarias sobre la cubierta inclinada mediante pasarelas emplintadas inferiormente de tal forma que absorbiendo la pendiente queden horizontales.
- Debe izar los tejados de zinc o cobre mediante plataformas emplintadas mediante el gancho de la grúa, sin romper los flejes, (o paquetes de plástico) en los que son suministradas por el fabricante, en prevención de los accidentess por derrame de la carga.
- Acopie los tejados de zinc o cobre repartiéndolos por los faldones evitando sobrecargas.
- Los tejados de zinc o cobre descárguelos para evitar derrames y vuelcos, sobre los faldones, sobre plataformas horizontales montadas sobre plintos en cuña que absorban la pendiente.
- Queda suspendido los trabajos sobre los faldones con vientos superiores a los 60 Km/h., en prevención del riesgo de caída de personas u objetos.
- Reparta los rollos de tela asfáltica uniformemente, evitando sobrecargas, calzados para evitar que rueden y ordenados por zonas de trabajo.
- Mantenga los faldones libres de objetos que puedan dificultar los trabajos o los desplazamientos seguros.

EQUIPOS DE PROTECCIÓN INDIVIDUAL :

- Casco de seguridad homologado.
- Botas de seguridad.
- Botas de goma.
- Guantes de cuero impermeabilizados.
- Guantes de goma o P.V.C.
- Arnés de seguridad.
- Ropa de trabajo.
- Trajes para tiempo lluvioso.

De placas de fibrocemento

PROCEDIMIENTO DE LA UNIDAD DE OBRA :

- Las placas se atornillarán sobre las correas de acero laminado.
- Los encuentros y puntos singulares se resolverán con los elementos adecuados.
- Los canalones serán del mismo material e irán selladas sus juntas.

RIESGOS EVITADOS :

- En esta unidad de obra, mediante la aplicación de medidas técnicas que actúan sobre la tarea o soluciones técnicas, organizativas, cambios en el proceso constructivo, etc. se han eliminado todos los riesgos que no se contemplan en el apartado siguiente.

RELACIÓN DE RIESGOS LABORALES QUE NO PUEDEN ELIMINARSE CONFORME A LO SEÑALADO ANTERIORMENTE :

- Caída de personas a distinto nivel.
- Caída de personas al mismo nivel.
- Caída de objetos a niveles inferiores.
- Sobreesfuerzos.
- Quemaduras.
- Golpes o cortes por manejo de herramientas manuales.
- Golpes o cortes por manejo de piezas cerámicas o de hormigón.

MEDIDAS PREVENTIVAS Y PROTECCIONES TÉCNICAS ADOPTADAS, TENDENTES A CONTROLAR Y REDUCIR LOS RIESGOS ANTERIORES :

- Controle el riesgo de caída al vacío, instalando redes de horca alrededor del edificio. No se permiten caídas sobre red superior a los 6 m. de altura.
- Controle el riesgo de caída de altura manteniendo los andamios metálicos apoyados en el cerramiento. En la coronación de los mismos, bajo cota de alero, (o canalón), y sin dejar separación con la fachada, se dispondrá una plataforma sólida (tablones de madera trabados o de las piezas especiales metálicas para formar plataformas de trabajo en andamios tubulares existentes en el mercado), recercado de una barandilla sólida cuajada, (tablestacado, tableros de T.P. reforzados), que sobrepase en 1 m. la cota de límite del alero.
- Controle el riesgo de caída de altura construyendo la plataforma descrita en la medida preventiva anterior sobre tablones volados contrapesados y alojados en mechinales de la fachada, no dejará huecos libres entre la fachada y la plataforma de trabajo.
- Ejecute el acceso a los planos inclinados mediante escaleras de mano que sobrepasen en 1 m. la altura a salvar.
- Resuelva la comunicación y circulaciones necesarias sobre la cubierta inclinada mediante pasarelas emplintadas inferiormente de tal forma que absorbiendo la pendiente queden horizontales.
- Acopie las placas de fibrocemento repartiéndolas por los faldones evitando sobrecargas.
- Debe izar las placas de fibrocemento sueltas mediante plataformas emplintadas y enjauladas en prevención derrames innecesarios.
- Descargue las placas de fibrocemento para evitar derrames y vuelcos, sobre los faldones, sobre plataformas horizontales montadas sobre plintos en cuña que absorban la pendiente.
- Quedan suspendidos los trabajos sobre los faldones con vientos superiores a los 60 Km/h., en prevención del riesgo de caída de personas u objetos.

- Reparta los rollos de tela asfáltica uniformemente, evitando sobrecargas, calzados para evitar que rueden y ordenados por zonas de trabajo.
- Mantenga los faldones libres de objetos que puedan dificultar los trabajos o los desplazamientos seguros.

EQUIPOS DE PROTECCIÓN INDIVIDUAL :

- Casco de seguridad homologado.
- Botas de seguridad.
- Botas de goma.
- Guantes de cuero impermeabilizados.
- Guantes de goma o P.V.C.
- Arnés de seguridad.
- Ropa de trabajo.
- Trajes para tiempo lluvioso.

8.1.5 Cerrajero

PROCEDIMIENTO DE LA UNIDAD DE OBRA :

- En los huecos de balcón o galerías exteriores, ofrecen la ocasión de aplicar la cerrajería en paños de mayor amplitud, con lo que se consiguen efectos decorativos muy estimables.
- La cerrajería en barandas de escalera es posiblemente la que se presta a mayor variedad y lucimiento. Los perfiles más adecuados son los hierros de 18 mm. de sección en adelante (normalmente suelen ser cuadrados), pasamanos amplios si van sobrepuestos; si lo llevan han de buscarse maderas limpias y secas y se les dará barniz. En este caso se cuidará la terminación de las vueltas en las mesetas o -algarrobas-.
- En rejas para ventanas es el trabajo de cerrajería que más se prodiga por su doble aspecto artístico y funcional. Para su construcción se emplean los más diversos materiales: pletinas, redondos, cuadrados, lisos y salomonizados, angulares, perfiles especiales, pletinillas, etc.
- En muros de cerca, el agarre a la obra se resuelve con el empotramiento de las pletinas a las pilastras y el apeo de la inferior sobre la imposta del zócalo. A veces los paños son de metal desplazable en cuyo caso el cerco es angular de, por ejemplo 40x6 mm., entonces conviene mover la figura añadiendo alguna cartela o motivo decorativo de chapa fina que irá soldada.

RIESGOS EVITADOS :

- En esta unidad de obra, mediante la aplicación de medidas técnicas que actúan sobre la tarea o soluciones técnicas, organizativas, cambios en el proceso constructivo, etc. se han eliminado todos los riesgos que no se contemplan en el apartado siguiente.

RELACIÓN DE RIESGOS LABORALES QUE NO PUEDEN ELIMINARSE CONFORME A LO SEÑALADO ANTERIORMENTE :

- Caída al mismo nivel.
- Caída a distinto nivel.
- Cortes por manejo de máquinas-herramientas manuales.
- Golpes por objetos o herramientas.
- Atrapamiento dedos entre objetos.

- Pisadas sobre objetos punzantes.
- Contactos con la energía eléctrica.
- Caída de elementos de cerrajería sobre las personas.
- Sobreesfuerzos.
- Proyección de partículas.
- Otros.

MEDIDAS PREVENTIVAS Y PROTECCIONES TÉCNICAS ADOPTADAS, TENDENTES A CONTROLAR Y REDUCIR LOS RIESGOS ANTERIORES :

- Deje las pinzas sobre aislantes, nunca sobre elementos metálicos.
- En antepechos de escaleras el agarre a obra se conseguirá mediante el empotramiento directo de los balaustres sobre los peldaños o bien de bofetón cosidos a tacos interpuestos en las vueltas de las tabicas, con tirafondos. El balaustre de cabeza irá fuertemente empotrado al primer paso o al pavimento, encajado en dado de hormigón.
- En muros de cerca la coronación nunca debe ser la pletina superior; han de quedar libres los balaustres que acabarán en punta aguda o -punta de lanza-.
- Ubique los acopios de cerrajería en los lugares definidos en los planos, para evitar accidentes por interferencias.
- Mantenga en todo momento los tajos libres de cascotes, recortes metálicos, y demás objetos punzantes, para evitar los accidentes por pisadas sobre objetos.
- Antes de la utilización de cualquier máquina-herramienta, compruebe que se encuentra en óptimas condiciones y con todos los mecanismos y protectores de seguridad, instalados en buen estado, para evitar accidentes.
- Las zonas de trabajo deben tener una iluminación mínima de 100 lux a una altura entorno a los 2 m.
- La iluminación mediante portátiles se hará mediante -portalámparas estancos con mango aislante- y rejilla de protección de la bombilla, alimentados a 24 V.

EQUIPOS DE PROTECCIÓN INDIVIDUAL :

- Casco de seguridad homologado (obligatorio para desplazamientos por la obra y en aquellos lugares donde exista riesgo de caída de objetos).
- Guantes de P.V.C. o de goma.
- Guantes de cuero.
- Botas de seguridad.
- Ropa de trabajo.
- Arnés de seguridad.

8.2 Operadores de maquinaria de obra

8.2.1 Maquinaria de elevación

Montacargas

DESCRIPCIÓN :

- Máquina muy utilizada en la construcción que se utiliza para elevar materiales.
- Será visible claramente un cartel que indique el peso máximo a elevar.

RIESGOS EVITADOS :

- En esta unidad de obra, mediante la aplicación de medidas técnicas que actúan sobre la tarea o soluciones técnicas, organizativas, cambios en el proceso constructivo, etc. se han eliminado todos los riesgos que no se contemplan en el apartado siguiente.

RELACIÓN DE RIESGOS LABORALES QUE NO PUEDEN ELIMINARSE CONFORME A LO SEÑALADO ANTERIORMENTE :

- Caída de personas desde altura durante el montaje.
- Desplome de la plataforma.
- Atrapamientos.
- Golpes.
- Electrocución.
- Caída de la carga.
- Cortes.

MEDIDAS PREVENTIVAS Y PROTECCIONES TÉCNICAS ADOPTADAS, TENDENTES A CONTROLAR Y REDUCIR LOS RIESGOS ANTERIORES :

- Proteja el acceso a la plataforma del montacargas mediante viseras protectoras ante impactos por caída de materiales.
- Instale pasarelas sólidas para el desembarco, carga y descarga del montacargas limitadas lateralmente por barandillas.
- Las labores de mantenimiento realícelas con la máquina parada.
- Diariamente realice la verificación de los cables, frenos, dispositivos eléctricos y demás componentes.
- Compruebe diariamente el buen funcionamiento del disyuntor.

EQUIPOS DE PROTECCIÓN INDIVIDUAL :

- Casco de seguridad homologado.
- Botas de seguridad
- Guantes de cuero
- Ropa apropiada.
- Guantes aislantes para baja tensión
- Arnés de seguridad.
- Cinturón porta-herramientas

8.2.2 Maquinaria de transporte de tierras

Camión transporte

DESCRIPCIÓN :

- El vehículo automóvil comprende una cubeta que bascula hacia atrás o lateralmente (en ambos sentidos o en uno solo). La capacidad de la cubeta varía en función de la potencia del motor. Un

camión de 5 T. puede transportar de 3 a 3,5 m³ de escombros (sin asentar) por viaje. Las mayores máquinas actuales tienen una capacidad de 18 m³, lo cual permite para ciertos trabajos particulares (canteras, construcción de autopistas, etc.) realizar notables economías en tiempos de transporte y carga.

- Los camiones de cubeta múltiple ofrecen interesantes posibilidades en las obras de movimientos de tierras, cuando es baja la producción de la excavadora. Permiten obtener un rendimiento óptimo de la parte motriz reduciendo los tiempos de espera y de maniobra junto a la excavadora.

- La pista que una los puntos de carga y descarga debe ser lo suficientemente ancha para permitir la circulación incluso el cruce de ellos.

RIESGOS EVITADOS :

- En esta unidad de obra, mediante la aplicación de medidas técnicas que actúan sobre la tarea o soluciones técnicas, organizativas, cambios en el proceso constructivo, etc. se han eliminado todos los riesgos que no se contemplan en el apartado siguiente.

RELACIÓN DE RIESGOS LABORALES QUE NO PUEDEN ELIMINARSE CONFORME A LO SEÑALADO ANTERIORMENTE :

- Atropello de personas.
- Colisiones con otras máquinas.
- Vuelco del camión.
- Caídas, por ejemplo en el interior de alguna zanja.
- Caída de personas desde el camión.
- Golpes y atrapamientos al utilizar las canaletas.
- Caída de objetos encima del conductor o los operarios durante las operaciones de vaciado y limpieza.
- Golpes con el cubilote de hormigón.
- Los derivados de los trabajos con hormigón.
- Sobreesfuerzos.
- Otros.

MEDIDAS PREVENTIVAS Y PROTECCIONES TÉCNICAS ADOPTADAS, TENDENTES A CONTROLAR Y REDUCIR LOS RIESGOS ANTERIORES :

- Si se tratase de un vehículo de marca y tipo que previamente no ha manejado, solicite las instrucciones pertinentes.
- Antes de subir a la cabina para arrancar, inspeccione alrededor y debajo del vehículo, por si hubiera alguna anomalía.
- Haga sonar el claxon inmediatamente antes de iniciar la marcha.
- Compruebe los frenos después de un lavado o de haber atravesado zonas de agua.
- No circule por el borde excavaciones o taludes.
- Quedará totalmente prohibido la utilización de móviles (teléfono móvil particular) durante el manejo de la maquinaria.
- No circule nunca en punto muerto.
- No circule demasiado próximo al vehículo que lo preceda.
- No transporte pasajeros fuera de la cabina.

- Baje el basculante inmediatamente después de efectuar la descarga, evitando circular con el levantado.
- No realice revisiones o reparaciones con el basculante levantado, sin haberlo calzado previamente.
- Realice todas las operaciones que le afecten reflejadas en las normas de mantenimiento.
- Todos los camiones que realicen labores de transporte en esta obra estarán en perfectas condiciones de mantenimiento y conservación.
- Antes de iniciar las labores de carga y descarga estará el freno de mano puesto y las ruedas estarán inmovilizadas con cuñas.
- El izado y descenso de la caja se realizará con escalera metálica sujeta al camión.
- Si hace falta, las maniobras de carga y descarga serán dirigidas por el encargado de seguridad.
- La carga se tapaná con una lona para evitar desprendimientos.
- Las cargas se repartirán uniformemente por la caja, y si es necesario se atarán.

A) Medidas Preventivas a seguir en los trabajos de carga y descarga.

- El encargado de seguridad o el encargado de obra, entregará por escrito el siguiente listado de medidas preventivas al Jefe de la cuadrilla de carga y descarga. De esta entrega quedará constancia con la firma del Jefe de cuadrilla al pie de este escrito.
- Pedir guantes de trabajo antes de hacer trabajos de carga y descarga, se evitarán lesiones molestas en las manos.
- Usar siempre botas de seguridad, se evitarán golpes en los pies.
- Subir a la caja del camión con una escalera.
- Seguir siempre las indicaciones del Jefe del equipo, es un experto que vigila que no hayan accidente.
- Las cargas suspendidas se han de conducir con cuerdas y no tocarlas nunca directamente con las manos.
- No saltar a tierra desde la caja, peligro de fractura de los talones.

PROHIBICIONES en esta obra para Ud. como operador de la máquina :

- Tiene prohibido ingerir bebidas alcohólicas antes y durante el trabajo.
- Tiene prohibido fumar cualquier tipo de drogas e ingerir por ninguna vía ningún tipo de drogas.
- Tiene prohibido utilizar el teléfono móvil ni enviar mensajes a través del mismo.
- Tiene prohibido tomar medicamentos sin prescripción facultativa, especialmente tranquilizantes.
- Tiene prohibido realizar movimientos, bromas o sustos a los demás operarios.
- Tiene prohibido transportar a nadie en los desplazamientos.
- Tiene prohibido dejar que un ayudante suyo toque los mandos de la máquina.

RECUERDE SIEMPRE : Que Ud. se encuentra en una obra en la cual han sido prohibidos estos puntos anteriores.

No realice actuaciones contrarias a estas prohibiciones.

Esta obra se rige por unas Normas de Seguridad que debe respetar por obligación legal, conforme se especifica en el R.D. 1627/97. Cumpla las instrucciones que se le indican por su seguridad y la de sus compañeros.

RECUERDE SIEMPRE :

1) Que Ud. será responsable del - Delito de imprudencia- (Art. 565, 586 o 600 del Código Penal) derivado de la inobservancia de esta advertencia.

2) Que Ud. va a firmar este documento como -Enterado- por lo que una copia del mismo deberá quedar en su propiedad con objeto de poder consultarlo. Exija ahora que le expliquen cualquier apartado del mismo si no lo entiende.

EQUIPOS DE PROTECCIÓN INDIVIDUAL :

- Casco de seguridad homologado (para trabajos en el exterior del camión).
- Botas impermeables.
- Delantal impermeable.
- guantes impermeables.
- Zapatos adecuados para la conducción de camiones.

Dumper motovolquete

DESCRIPCIÓN :

- En esta obra, utilizaremos este vehículo de caja descarga que puede bascular hacia atrás o lateralmente por sus interesantes posibilidades en las obras de movimientos de tierras.
- Existen en el mercado una gran diversidad de vehículos de ésta clase, por lo cual, elegiremos el que se ciña mejor a nuestras necesidades y nos presente mejores rendimientos y economía.

RIESGOS EVITADOS :

- En esta unidad de obra, mediante la aplicación de medidas técnicas que actúan sobre la tarea o soluciones técnicas, organizativas, cambios en el proceso constructivo, etc. se han eliminado todos los riesgos que no se contemplan en el apartado siguiente.

RELACIÓN DE RIESGOS LABORALES QUE NO PUEDEN ELIMINARSE CONFORME A LO SEÑALADO ANTERIORMENTE :

- Vuelco de la máquina durante el vertido.
- Vuelco de la máquina en tránsito.
- Atropello de personas.
- Choque por falta de visibilidad.
- Caída de personas transportadas.
- Golpes con la manivela de puesta en marcha.
- Otros.

MEDIDAS PREVENTIVAS Y PROTECCIONES TÉCNICAS ADOPTADAS, TENDENTES A CONTROLAR Y REDUCIR LOS RIESGOS ANTERIORES :

- Con el vehículo cargado debe bajarse las rampas de espaldas a la marcha, despacio y evitando frenazos bruscos.
- No circule por pendientes o rampas superiores al 20 por 100 en terrenos húmedos y al 30 por 100 en terrenos secos.
- Cuando deje estacionado el vehículo pare el motor y se accione el freno de mano. Si está en pendiente, además calce las ruedas.
- En el vertido de tierras, u otro material, junto a zanjas y taludes debe colocar un tope que impida el avance del dumper más allá de una distancia prudencial al bordel desnivel, teniendo en cuenta el ángulo natural del talud. Si la descarga es lateral, dicho tope se prolongará en el extremo más próximo al sentido de circulación.

- Revise la carga antes de iniciar la marcha observando su correcta disposición y que no provoque desequilibrio en la estabilidad del dumper.
- No transpore piezas (puntales, tabloneros y similares) que sobresalgan lateralmente del cubilote del dumper.
- No conduzca los dUMPERS a velocidades superiores a los 20 Km. por hora.
- No permita el transporte de pasajeros sobre el mismo, estará directamente autorizado por personal responsable para su utilización y debe cumplir las normas de circulación establecidas en el recinto de la obra y, en general, se atenderá al Código de Circulación.
- Nunca pare el motor empleando la palanca del descompresor.
- Utilice las vías de circulación cómodas y libres de obstáculos señalizando las zonas peligrosas.
- Tiene prohibida la circulación del camión sobre los taludes.
- En las rampas por las que circule compruebe que existe al menos un espacio libre de 70 cm. sobre las partes más salientes de los mismos.
- Cuando deje estacionado el vehículo llévese los elementos necesarios para impedir su arranque, en prevención de que cualquier otra persona no autorizada pueda utilizarlo.
- Compruebe siempre que las cargas son apropiadas al tipo de volquete y que nunca le dificultan la visión al conducir.
- En caso de cualquier anomalía observada en su manejo lo pondrá en conocimiento de su inmediato superior, con el fin de que se tomen las medidas necesarias para subsanar dicha anomalía.
- La revisión general de su vehículo y el mantenimiento deberán seguir las instrucciones marcadas por el fabricante. Es aconsejable la existencia de un manual de mantenimiento preventivo en el que se indiquen las verificaciones, lubricación y limpieza a realizar periódicamente en el vehículo.

PROHIBICIONES en esta obra para Ud. como operador de la máquina :

- Tiene prohibido ingerir bebidas alcohólicas antes y durante el trabajo.
- Tiene prohibido fumar cualquier tipo de drogas e ingerir por ninguna vía ningún tipo de drogas.
- Tiene prohibido utilizar el teléfono móvil ni enviar mensajes a través del mismo.
- Tiene prohibido tomar medicamentos sin prescripción facultativa, especialmente tranquilizantes.
- Tiene prohibido realizar movimientos, bromas o sustos a los demás operarios.
- Tiene prohibido transportar a nadie en los desplazamientos.
- Tiene prohibido dejar que un ayudante suyo toque los mandos de la máquina.

RECUERDE SIEMPRE : Que Ud. se encuentra en una obra en la cual han sido prohibidos estos puntos anteriores.

No realice actuaciones contrarias a estas prohibiciones.

Esta obra se rige por unas Normas de Seguridad que debe respetar por obligación legal, conforme se especifica en el R.D. 1627/97. Cumpla las instrucciones que se le indican por su seguridad y la de sus compañeros.

RECUERDE SIEMPRE :

- 1) Que Ud. será responsable del - Delito de imprudencia- (Art. 565, 586 o 600 del Código Penal) derivado de la inobservancia de esta advertencia.
- 2) Que Ud. va a firmar este documento como -Enterado- por lo que una copia del mismo deberá quedar en su propiedad con objeto de poder consultarlo. Exija ahora que le expliquen cualquier apartado del mismo si no lo entiende.

EQUIPOS DE PROTECCIÓN INDIVIDUAL :

- Casco de seguridad homologado (al bajar de la cabina).
- Ropa de trabajo.
- Cinturón elástico antivibratorio.
- Botas de seguridad.
- Botas de seguridad impermeables (zonas embarradas).
- Trajes para tiempo lluvioso.

Camión basculante

DESCRIPCIÓN :

- Este tipo de camión se utiliza para transportar volúmenes de tierras o rocas por pistas fuera de todo tipo de carretera o vial convencional.
- La pista que una los puntos de carga y descarga debe ser lo suficientemente ancha para permitir la circulación incluso el cruce de ellos.

RIESGOS EVITADOS :

- En esta unidad de obra, mediante la aplicación de medidas técnicas que actúan sobre la tarea o soluciones técnicas, organizativas, cambios en el proceso constructivo, etc. se han eliminado todos los riesgos que no se contemplan en el apartado siguiente.

RELACIÓN DE RIESGOS LABORALES QUE NO PUEDEN ELIMINARSE CONFORME A LO SEÑALADO ANTERIORMENTE :

- Atropello de personas (entrada, salida, etc.).
- Choques contra otros vehículos.
- Vuelco del camión.
- Caída (al subir o bajar de la caja).
- Atrapamiento (apertura o cierre de la caja).

MEDIDAS PREVENTIVAS Y PROTECCIONES TÉCNICAS ADOPTADAS, TENDENTES A CONTROLAR Y REDUCIR LOS RIESGOS ANTERIORES :

A) Medidas preventivas de carácter general :

Los camiones basculante que trabajen en esta obra dispondrán de los siguientes medios en perfecto estado de funcionamiento:

- Faros de marcha hacia adelante.
- Faros de marcha hacia atrás.
- Intermitentes de aviso de giro.
- Pilotos de posición delanteros y traseros.
- Servofreno.
- Freno de mano.
- Avisador acústico automático de marcha atrás.
- Cabina antivuelco antiimpacto.
- Aire acondicionado en la cabina.

- Toldos para cubrir la carga.

B) Mantenimiento diario :

Diariamente, antes de empezar el trabajo, deberá inspeccionar el buen estado de:

- Motor.
- Sistemas hidráulicos.
- Frenos.
- Dirección.
- Luces.
- Avisadores acústicos.
- Neumáticos.
- La carga seca se regará para evitar levantar polvo.
- Se prohibirá cargarlos por encima de su carga máxima.
- Se colocarán topes de final de recorrido a un mínimo de 2 metros del borde superior de los taludes.

C) Medidas preventivas a seguir por el Ud. como conductor :

- La caja será bajada inmediatamente después de efectuada la descarga y antes de emprender la marcha.
- Las entradas y salidas a la obra se realizarán con precaución auxiliado por las señales de un miembro de la obra.
- Si por cualquier circunstancia tuviera que parar en la rampa el vehículo quedará frenado y calzado con topes.
- Se prohibirá expresamente cargar los camiones por encima de la carga máxima marcada por el fabricante, para prevenir los riesgos de sobrecarga. El conductor permanecerá fuera de la cabina durante la carga.
- Para subir y bajar del camión utilizar los escalones y las asas dispuestas en el vehículo.
- No subir a la máquina utilizando las llantas, ruedas u otros salientes.
- No hacer -ajustes- con el motor en marcha, se pueden quedar atrapados.
- No permitir que personas no autorizadas suban o conduzcan el camión.
- No trabajar con el camión en situaciones de -media avería-, antes de trabajar, repararlo bien.
- Antes de poner en marcha el motor, o bien antes de abandonar la cabina, asegurarse de que ha instalado el freno de mano.
- No guardar carburante ni trapos engrasados en el camión, se puede prender fuego.
- Si se calienta el motor, no levantar en caliente la tapa del radiador, se pueden sufrir quemaduras.
- Cambiar el aceite del motor y del sistema hidráulico en frío.
- Los líquidos de la batería desprenden gases inflamables, si se han de manipular, hacerlo con guantes, no fumar ni acercarse al fuego.
- Si se ha de manipular el sistema eléctrico, desconectar la máquina y sacar la llave de contacto.
- Al parar el camión, poner tacos de inmovilización en las ruedas.
- Si hace falta arrancar el camión con la batería de otro vehículo, vigilar las chispas, ya que los gases de la batería son inflamables y podría explotar.
- Vigilar constantemente la presión de los neumáticos.

- Tomar toda clase de precauciones al maniobrar con el camión.
- Antes de subir a la cabina, dar una vuelta completa al vehículo para vigilar que no haya nadie durmiendo cerca.
- No arrancar el camión sin haber bajado la caja, ya que se pueden tocar líneas eléctricas.
- Si se toca una línea eléctrica con el camión, salir de la cabina y saltar lo más lejos posible evitando tocar tierra y el camión al mismo tiempo. Evitar también, que nadie toque tierra y camión al mismo tiempo, hay mucho peligro de electrocución.

PROHIBICIONES en esta obra para Ud. como operador de la máquina :

- Tiene prohibido ingerir bebidas alcohólicas antes y durante el trabajo.
- Tiene prohibido fumar cualquier tipo de drogas e ingerir por ninguna vía ningún tipo de drogas.
- Tiene prohibido utilizar el teléfono móvil ni enviar mensajes a través del mismo.
- Tiene prohibido tomar medicamentos sin prescripción facultativa, especialmente tranquilizantes.
- Tiene prohibido realizar movimientos, bromas o sustos a los demás operarios.
- Tiene prohibido transportar a nadie en los desplazamientos.
- Tiene prohibido dejar que un ayudante suyo toque los mandos de la máquina.

RECUERDE SIEMPRE : Que Ud. se encuentra en una obra en la cual han sido prohibidos estos puntos anteriores.

No realice actuaciones contrarias a estas prohibiciones.

Esta obra se rige por unas Normas de Seguridad que debe respetar por obligación legal, conforme se especifica en el R.D. 1627/97. Cumpla las instrucciones que se le indican por su seguridad y la de sus compañeros.

RECUERDE SIEMPRE :

- 1) Que Vd. será responsable del - Delito de imprudencia- (Art. 565, 586 o 600 del Código Penal) derivado de la inobservancia de esta advertencia.
- 2) Que Ud. va a firmar este documento como -Enterado- por lo que una copia del mismo deberá quedar en su propiedad con objeto de poder consultarlo. Exija ahora que le expliquen cualquier apartado del mismo si no lo entiende.

EQUIPOS DE PROTECCIÓN INDIVIDUAL :

- Casco de seguridad homologado (al abandonar la cabina del camión y transitar por la obra).
- Ropa de trabajo.
- Calzado de seguridad.

8.3 Operadores de pequeña maquinaria

8.3.1 Sierra circular

DESCRIPCIÓN :

- La sierra circular es una máquina ligera y sencilla, compuesta de una mesa fija con una ranura en el tablero que permite el paso del disco de sierra, un motor y un eje porta-herramienta.
- Utilizaremos la sierra circular porque es una máquina ligera y sencilla, compuesta de una mesa fija con una ranura en el tablero que permite el paso del disco de sierra, un motor y un eje porta-

herramienta. La transmisión puede ser por correa, en cuyo caso la altura del disco sobre el tablero es regulable.

- La operación exclusiva para la que se va a utilizar es la de cortar o aserrar piezas de madera habitualmente empleadas en las obras de construcción, sobre todo para la formación de encofrados en la fase de estructura, como tableros, rollizos, tablones, listones, etc así como de piezas cerámicas.

RIESGOS EVITADOS :

- En esta unidad de obra, mediante la aplicación de medidas técnicas que actúan sobre la tarea o soluciones técnicas, organizativas, cambios en el proceso constructivo, etc. se han eliminado todos los riesgos que no se contemplan en el apartado siguiente.

RELACIÓN DE RIESGOS LABORALES QUE NO PUEDEN ELIMINARSE CONFORME A LO SEÑALADO ANTERIORMENTE :

- Cortes.
- Contacto con el dentado del disco en movimiento.
- Golpes y/o contusiones por el retroceso imprevisto y violento de la pieza que se trabaja.
- Atrapamientos.
- Proyección de partículas.
- Retroceso y proyección de la madera
- Proyección de la herramienta de corte o de sus fragmentos y accesorios en movimiento
- Emisión de polvo.
- Contacto con la energía eléctrica.
- Contacto con las correas de transmisión.

MEDIDAS PREVENTIVAS Y PROTECCIONES TÉCNICAS ADOPTADAS, TENDENTES A CONTROLAR Y REDUCIR LOS RIESGOS ANTERIORES :

- Las sierras circulares en esta obra, no se ubicarán a distancias inferiores a 3 metros, (como norma general) del borde los forjados con la excepción de los que estén efectivamente protegidos (redes o barandillas, petos de remate, etc.).

- Las máquinas de sierra circular a utilizar en esta obra, estarán dotadas de los siguientes elementos de protección:

- * Carcasa de cubrición del disco.
- * Cuchillo divisor del corte.
- * Empujador de la pieza a cortar y guía.
- * Carcasa de protección de las transmisiones por poleas.
- * Interruptor de estanco.
- * Toma de tierra.

- Se prohibirá expresamente en esta obra, dejar en suspensión del gancho de la grúa las mesas de sierra durante los periodos de inactividad.

- El mantenimiento de las mesas de sierra de esta obra, será realizado por personal especializado para tal menester, en prevención de los riesgos por impericia.

- La alimentación eléctrica de las sierras de disco a utilizar en esta obra, se realizará mediante mangueras antihumedad, dotadas de clavijas estancas a través del cuadro eléctrico de distribución, para evitar los riesgos eléctricos.

- Se prohibirá ubicar la sierra circular sobre los lugares encharcados, para evitar los riesgos de caídas y los eléctricos.
- Se limpiará de productos procedentes de los cortes, los aledaños de las mesas de sierra circular, mediante barrido y apilado para su carga sobre bateas emplintadas (o para su vertido mediante las trompas de vertido).
- En esta obra, al personal autorizado para el manejo de la sierra de disco (bien sea para corte de madera o para corte cerámico), se le entregará la siguiente normativa de actuación. El justificante del recibí, se entregará al Coordinador de Seguridad y Salud durante la ejecución de obra.
- Deberá sujetarse bien las piezas que se trabajan.
- Deberá comprobarse la pérdida de filo en las herramientas de corte.
- Se usarán herramientas de corte correctamente afiladas y se elegirán útiles adecuados a las características de la madera y de la operación.
- Evitará en lo posible pasadas de gran profundidad. Son recomendables las pasadas sucesivas y progresivas de corte.
- Se evitará el empleo de herramientas de corte y accesorios a velocidades superiores a las recomendadas por el fabricante.
- Se utilizarán las herramientas de corte con resistencia mecánica adecuada.
- No se emplearán accesorios inadecuados .

Normas de seguridad para el manejo de la sierra de disco.

- Antes de poner la máquina en servicio compruebe que no está anulada la conexión a tierra, en caso afirmativo, avise al Servicio de Prevención.
- Compruebe que el interruptor eléctrico es estanco, en caso de no serlo, avise al Servicio de Prevención.
- Utilice el empujador para manejar la madera; considere que de no hacerlo puede perder los dedos de sus manos. Desconfíe de su destreza. Ésta máquina es peligrosa.
- Tenga presente que los empujadores no son en ningún caso elementos de protección en sí mismos, ya que no protegen directamente la herramienta de corte sino las manos del operario al alejarlas del punto de peligro. Los empujadores deben, por tanto, considerarse como medidas complementarias de las protecciones existentes, pero nunca como sustitorias de las citadas protecciones. Su utilización es básica en la alimentación de piezas pequeñas, así como instrumento de ayuda para el -fin de pasada- en piezas grandes, empujando la parte posterior de la pieza a trabajar y sujeto por la mano derecha del operario.
- No retire la protección del disco de corte. Estudie la forma de cortar sin necesidad de observar la -trisca-. El empujador llevará la pieza donde usted desee y a la velocidad que usted necesita. Si la madera -no pasa-, el cuchillo divisor está mal montado. Pida que se lo ajusten.
- Si la máquina, inopinadamente se detiene, retírese de ella y avise al Servicio de Prevención para que sea reparada. No intente realizar ni ajustes ni reparaciones.
- Compruebe el estado del disco, sustituyendo los que estén fisurados o carezcan de algún diente.
- Para evitar daños en los ojos, solicite se le provea de unas gafas de seguridad antiproyección de partículas y úselas siempre, cuando tenga que cortar.
- Extraiga previamente todos los clavos o partes metálicas hincadas en la madera que desee cortar. Puede fracturarse el disco o salir despedida la madera de forma descontrolada, provocando accidentes serios.
- La alimentación de la pieza debe realizarse en sentido contrario al del giro del útil, en todas las operaciones en que ello sea posible.

En el corte de piezas cerámicas:

- Observe que el disco para corte cerámico no está fisurado. De ser así, solicite al Servicio de Prevención que se cambie por otro nuevo.
- Efectúe el corte a ser posible a la intemperie (o en un local muy ventilado), y siempre protegido con una mascarilla de filtro mecánico recambiable.
- Efectúe el corte a sotavento. El viento alejará de usted las partículas perniciosas.
- Moje el material cerámico, antes de cortar, evitará gran cantidad de polvo.

Normas generales de seguridad :

- Se recomienda paralizar los trabajos en caso de lluvia y cubrir la máquina con material impermeable. Una vez finalizado el trabajo, colocarla en un lugar abrigado.
- El interruptor debería ser de tipo embutido y situado lejos de las correas de transmisión.
- Las masas metálicas de la máquina estarán unidas a tierra y la instalación eléctrica dispondrá de interruptores diferenciales de alta sensibilidad.
- La máquina debe estar perfectamente nivelada para el trabajo.
- No podrá utilizarse nunca un disco de diámetro superior al que permite el resguardo instalado.
- Su ubicación en la obra será la más idónea de manera que no existan interferencias de otros trabajos, de tránsito ni de obstáculos.
- No deberá ser utilizada por persona distinta al profesional que la tenga a su cargo, y si es necesario se la dotará de llave de contacto.
- La utilización correcta de los dispositivos protectores deberá formar parte de la formación que tenga el operario.
- Antes de iniciar los trabajos debe comprobarse el perfecto afilado del útil, su fijación, la profundidad del corte deseado y que el disco gire hacia el lado en el que el operario efectúe la alimentación.
- Es conveniente aceitar la sierra de vez en cuando para evitar que se desvíe al encontrar cuerpos duros o fibras retorcidas.
- Para que el disco no vibre durante la marcha se colocarán "guía-hojas"(cojinetes planos en los que roza la cara de la sierra).
- El operario deberá emplear siempre gafas o pantallas faciales.
- Nunca se empujará la pieza con los dedos pulgares de las manos extendidos.
- Se comprobará la ausencia de cuerpos pétreos o metálicos, nudos duros, vetas u otros defectos en la madera.
- El disco será desechado cuando el diámetro original se haya reducido 1/5.
- El disco utilizado será el que corresponda al número de revoluciones de la máquina.
- Se dispondrá de carteles de aviso en caso de avería o reparación. Una forma segura de evitar un arranque repentino es desconectar la máquina de la fuente de energía y asegurarse que nadie pueda conectarla.

EQUIPOS DE PROTECCIÓN INDIVIDUAL :

- Casco de seguridad homologado.
- Gafas de seguridad antiproyecciones.
- Mascarilla antipolvo con filtro mecánico recambiable.
- Ropa de trabajo.

- Botas de seguridad.
- Guantes de cuero (preferible muy ajustados).

Para cortes en vía húmeda se utilizará:

- Guantes de goma o de P.V.C. (preferible muy ajustados).
- Traje impermeable.
- Polainas impermeables.
- Mandil impermeable.
- Botas de seguridad de goma o de P.V.C.

8.3.2 Rozadora radial eléctrica

DESCRIPCIÓN :

- Utilizaremos esta herramienta eléctrica portátil para hacer ranuras o regatas en paramentos de ladrillo macizo o hueco, para empotrar instalaciones o canalizaciones de agua electricidad, telefonía, etc. En hormigón no debe utilizarse.

- Es de sencillo y fácil manejo, ya que compensa las irregularidades de la superficie con dos grandes rodillos, logrando un deslizamiento suave sobre la pared.

RIESGOS EVITADOS :

- En esta unidad de obra, mediante la aplicación de medidas técnicas que actúan sobre la tarea o soluciones técnicas, organizativas, cambios en el proceso constructivo, etc. se han eliminado todos los riesgos que no se contemplan en el apartado siguiente.

RELACIÓN DE RIESGOS LABORALES QUE NO PUEDEN ELIMINARSE CONFORME A LO SEÑALADO ANTERIORMENTE :

- Cortes.
- Golpes por objetos.
- Proyección de partículas.
- Emisión de polvo.
- Contacto con la energía eléctrica.
- Otros.

MEDIDAS PREVENTIVAS Y PROTECCIONES TÉCNICAS ADOPTADAS, TENDENTES A CONTROLAR Y REDUCIR LOS RIESGOS ANTERIORES :

- El mantenimiento de la rozadora radial eléctrica de esta obra, será realizado por personal especializado para tal menester, en prevención de los riesgos por impericia.
- Se prohibirá ubicar la rozadora radial eléctrica sobre los lugares encharcados, para evitar los riesgos de caídas y los eléctricos.
- Limpie de productos procedentes de los cortes, los aledaños de las mesas de sierra circular, mediante barrido y apilado para su carga sobre bateas emplintadas (o para su vertido mediante las trompas de vertido).
- Antes de poner la máquina en servicio compruebe que no está anulada la conexión a tierra.
- Compruebe que el interruptor eléctrico es estanco.
- Compruebe el estado del disco, sustituyendo los que estén gastados.

- Evite daños en los ojos, solicite se le provea de unas gafas de seguridad antiproyección de partículas y úselas siempre.
- El personal encargado del manejo de la rozadora deberá ser experto en su uso.
- La rozadora deberá estar en buen estado para su funcionamiento.
- Coloque adecuadamente la máquina cuando no trabaje.
- Controle los diversos elementos de que se compone.
- La primera medida, y más elemental, es la elección de la máquina de acuerdo con el trabajo a efectuar, a la tarea y al material a trabajar, y a los elementos auxiliares que pudieran ser necesarios.
- Utilice siempre la cubierta protectora de la máquina.
- Pare la máquina totalmente antes de posarla, en prevención de posibles daños al disco o movimientos incontrolados de la misma. Lo ideal sería disponer de soportes especiales próximos al puesto de trabajo.
- Al desarrollar trabajos con riesgo de caída de altura, asegure siempre la postura de trabajo, ya que, en caso de pérdida de equilibrio por reacción incontrolada de la máquina, los efectos se pueden multiplicar.
- No utilice la máquina en posturas que obliguen a mantenerla por encima del nivel de los hombros, ya que, en caso de pérdida de control, las lesiones pueden afectar a la cara, pecho o extremidades superiores.
- Situe la empuñadura lateral en función del trabajo a realizar, o utilice una empuñadura de puente.
- Cuando no la utilice, se guardará descargada en su alojamiento correspondiente.

EQUIPOS DE PROTECCIÓN INDIVIDUAL :

- Casco de seguridad homologado.
- Gafas de seguridad antiproyecciones.
- Mascarilla antipolvo con filtro mecánico recambiable.
- Ropa de trabajo.
- Botas de seguridad.
- Guantes de cuero (preferible muy ajustados).

8.3.3 Pistola clavadora

DESCRIPCIÓN :

- Utilizada para la fijación de piezas de pequeño tamaño. Funciona con energía generada por una carga explosiva.

RIESGOS EVITADOS :

- En esta unidad de obra, mediante la aplicación de medidas técnicas que actúan sobre la tarea o soluciones técnicas, organizativas, cambios en el proceso constructivo, etc. se han eliminado todos los riesgos que no se contemplan en el apartado siguiente.

RELACIÓN DE RIESGOS LABORALES QUE NO PUEDEN ELIMINARSE CONFORME A LO SEÑALADO ANTERIORMENTE :

- Proyección de objetos.
- Cortes.

- Pisadas sobre objetos.

MEDIDAS PREVENTIVAS Y PROTECCIONES TÉCNICAS ADOPTADAS, TENDENTES A CONTROLAR Y REDUCIR LOS RIESGOS ANTERIORES :

- El personal encargado del manejo de la pistola automática hinca clavos deberá ser experto en su uso.
- La pistola deberá estar en buen estado para su funcionamiento.
- Proteja el tajo con medios de tipo colectivo si ello es posible, mejor que confiar en los medios de protección personal.
- Coloque adecuadamente la máquina cuando no trabaje.
- Controle los diversos elementos de que se compone.
- Una vez al año se revisará.
- Cuando no la utilice se guardará descargada en su alojamiento correspondiente.

EQUIPOS DE PROTECCIÓN INDIVIDUAL :

- Casco de seguridad homologado.
- Guantes de trabajo.
- Gafas de seguridad.
- Traje impermeable para ambientes lluviosos.
- Protectores auditivos.

8.3.4 Amoladoras

DESCRIPCIÓN :

- Máquinas portátiles, utilizadas para cortar, pulir o abrillantar superficies rugosas.
- Las amoladoras son máquinas muy versátiles, utilizadas en la construcción en múltiples operaciones.

RIESGOS EVITADOS :

- En esta unidad de obra, mediante la aplicación de medidas técnicas que actúan sobre la tarea o soluciones técnicas, organizativas, cambios en el proceso constructivo, etc. se han eliminado todos los riesgos que no se contemplan en el apartado siguiente.

RELACIÓN DE RIESGOS LABORALES QUE NO PUEDEN ELIMINARSE CONFORME A LO SEÑALADO ANTERIORMENTE :

- Proyección de objetos.
- Pisadas sobre objetos.
- Contactos eléctricos.
- Caídas al mismo o distinto nivel debidas a desequilibrios inducidos por reacciones imprevistas, y muchas veces brutales, de la máquina. En general, en todas las herramientas rotativas existe el riesgo de que el cuerpo de la máquina tienda a girar en sentido contrario cuando la herramienta de corte se atasca. El par de giro producido en un atasco tiene que ser soportado por el operador, a menos que se transmita a la pieza trabajada y ésta salga despedida.
- Golpes al trabajar piezas inestables.
- Cortes por contacto directo con el disco o por rotura y proyección de fragmentos del mismo, que pueden afectar a cualquier parte del cuerpo.

- Heridas en ojos producidas por proyección de partículas del material trabajado o de la propia herramienta de inserción.
- Quemaduras debidas a incendios de vapores u otros materiales inflamables, ocasionados por chispas. Puede incluso darse el caso de trabajar aleaciones con componentes peligrosos en estado de polvo cuya captación y eliminación resulte imprescindible.
- Inhalación de polvo procedente del material trabajado y de la misma muela.
- Exposición a ruido, ya que, al propio ruido de la máquina, hay que sumar el incremento que se produce dependiendo del material trabajado (roce con la pieza, resonancia y vibración de la misma, reflexión, etc.

- Exposición a vibraciones.

MEDIDAS PREVENTIVAS Y PROTECCIONES TÉCNICAS ADOPTADAS, TENDENTES A CONTROLAR Y REDUCIR LOS RIESGOS ANTERIORES :

- El personal encargado del manejo de la amoladora deberá ser experto en su uso.
- La amoladora deberá estar en buen estado para su funcionamiento.
- Coloque adecuadamente la máquina cuando no trabaje.
- Controle los diversos elementos de que se compone.
- La primera medida, y más elemental, es la elección de la máquina de acuerdo con el trabajo a efectuar, al disco adecuado a la tarea y al material a trabajar, y a los elementos auxiliares que pudieran ser necesarios.
- En ocasiones, los problemas pueden comenzar con el montaje de la muela en su emplazamiento. Es elemental la utilización de discos de diámetros y características adecuadas al trabajo a efectuar; respetar el sentido de rotación indicado sobre la misma, y utilizar correctamente los dispositivos de fijación del modo indicado por el fabricante. Es importante hacer rotar el disco manualmente para verificar que está bien centrado y no tiene roces con la carcasa de protección.
- Compruebe que el disco a utilizar está en buenas condiciones de uso. Debiendo almacenar los discos en lugares secos, sin sufrir golpes y siguiendo las indicaciones del fabricante.
- Utilice siempre la cubierta protectora de la máquina.
- No sobrepase la velocidad de rotación prevista e indicada en la muela.
- Utilice un diámetro de muela compatible con la potencia y características de la máquina.
- No someta el disco a sobreesfuerzos, laterales o de torsión, o por aplicación de una presión excesiva. Los resultados pueden ser nefastos: rotura del disco, sobrecalentamiento, pérdida de velocidad y de rendimiento, rechazo de la pieza o reacción de la máquina, pérdida de equilibrio, etc.
- En el caso de trabajar sobre piezas de pequeño tamaño o en equilibrio inestable, asegurar la pieza a trabajar, de modo que no sufran movimientos imprevistos durante la operación.
- Pare la máquina totalmente antes de posarla, en prevención de posibles daños al disco o movimientos incontrolados de la misma. Lo ideal sería disponer de soportes especiales próximos al puesto de trabajo.
- Al desarrollar trabajos con riesgo de caída de altura, asegurar siempre la postura de trabajo, ya que, en caso de pérdida de equilibrio por reacción incontrolada de la máquina, los efectos se pueden multiplicar.
- No utilice la máquina en posturas que obliguen a mantenerla por encima del nivel de los hombros, ya que, en caso de pérdida de control, las lesiones pueden afectar a la cara, pecho o extremidades superiores.
- Situe la empuñadura lateral en función del trabajo a realizar, o utilizar una empuñadura de puente.

- En caso de utilización de platos de lijar, instalar en la empuñadura lateral la protección correspondiente para la mano.
- Para trabajos de precisión, utilice soportes de mesa adecuados para la máquina, que permitan, además de fijar convenientemente la pieza, graduar la profundidad o inclinación del corte.
- Existen también guías acoplables a la máquina que permiten, en modo portátil, ejecutar trabajos de este tipo, obteniendo resultados precisos y evitando peligrosos esfuerzos laterales del disco; en muchos de estos casos será preciso ayudarse con una regla que nos defina netamente la trayectoria.
- Cuando no la utilice, se guardará descargada en su alojamiento correspondiente.

EQUIPOS DE PROTECCIÓN INDIVIDUAL :

- Casco de seguridad homologado.
- Guantes de trabajo.
- Gafas con montura y oculares de protección contra impactos.
- Traje impermeable para ambientes lluviosos.
- Protectores auditivos.
- Mascarilla para trabajos con polvo.

8.3.5 Hormigonera eléctrica

DESCRIPCIÓN :

- En esta obra se utilizarán estas hormigoneras, al estar dotado el bastidor con chasis de traslación, lo que supone facilidad para moverla por toda la edificación.
- También se utilizarán porque el bloqueo de inclinación del tambor, se acciona con un dedo y pueden adoptar diferentes posiciones de trabajo según mezcla.
- Su utilización es debido a su robustez, ligereza y silencio y porque funcionan con un pequeño motor monofásico que se conecta a la red.
- Como son muy manejables, pueden ser transportadas por una sola persona como si de una sola carretilla se tratase.

RIESGOS EVITADOS :

- En esta unidad de obra, mediante la aplicación de medidas técnicas que actúan sobre la tarea o soluciones técnicas, organizativas, cambios en el proceso constructivo, etc. se han eliminado todos los riesgos que no se contemplan en el apartado siguiente.

RELACIÓN DE RIESGOS LABORALES QUE NO PUEDEN ELIMINARSE CONFORME A LO SEÑALADO ANTERIORMENTE :

- Atrapamientos (paletas, engranajes, etc.)
- Contactos con la energía eléctrica.
- Sobreesfuerzos.
- Golpes por elementos móviles.
- Polvo ambiental.
- Ruido ambiental.
- Otros.

MEDIDAS PREVENTIVAS Y PROTECCIONES TÉCNICAS ADOPTADAS, TENDENTES A CONTROLAR Y REDUCIR LOS RIESGOS ANTERIORES :

- Las hormigoneras se ubicarán en los lugares reseñados para tal efecto en los "planos de organización de obra".
- Las hormigoneras a utilizar en esta obra, tendrán protegidos mediante una carcasa metálica los órganos de transmisión de correas, corona y engranajes, para evitar los riesgos de atrapamiento.
- Efectue las operaciones de limpieza directa-manual, previa desconexión de la red eléctrica de la hormigonera, para previsión del riesgo eléctrico y de atrapamientos.
- Las operaciones de mantenimiento estarán realizadas por personal especializado para tal fin.
- Efectue las operaciones de limpieza directa-manual, previa desconexión de la red eléctrica de la hormigonera, para previsión del riesgo eléctrico y de atrapamientos.
- Como quiera que muy frecuentemente tienen los mandos en forma de botón o pulsador, es necesario cuidar su instalación, evitando que se puedan accionar accidentalmente los interruptores de puesta en marcha y que sean fáciles de accionar los pulsadores de parada. Éstos no estarán junto al motor, sino preferentemente en la parte exterior, en lugar fácilmente accesible, lejos de la correa de transmisión del motor al cilindro. Sólo se admitirá la colocación del interruptor de puesta en marcha junto a la correa de transmisión si está convenientemente protegida.
- Asimismo los pulsadores estarán protegidos para evitar que les caiga material utilizado en la hormigonera o agua.
- Las carcasas y demás partes metálicas de las hormigoneras estarán conectadas a tierra.
- La botonera de mandos eléctricos de la hormigonera lo será de accionamiento estanco, en prevención del riesgo eléctrico.
- Los pulsadores de puesta en marcha y parada estarán suficientemente separados para no confundirlos en el momento de accionarlos. En el caso de que existan más pulsadores para las diferentes marchas de la hormigonera, estarán junto al de puesta en marcha. El pulsador de parada se distinguirá de todos los demás por su alejamiento de éstos y se pintará de color rojo.
- En la hormigonera se entiende por contacto indirecto el contacto entre una parte del cuerpo de un trabajador y las masas puestas accidentalmente bajo tensión como consecuencia de un defecto de aislamiento.
- Se denomina masa a las partes o piezas metálicas accesibles del equipo eléctrico o en contacto con el mismo que normalmente no están bajo tensión, pero que pueden estarlo si se produce un defecto de aislamiento.

EQUIPOS DE PROTECCIÓN INDIVIDUAL :

- Casco de seguridad homologado.
- Gafas de seguridad antipolvo (antisalpicaduras de pastas).
- Ropa de trabajo.
- Guantes de goma o P.V.C.
- Botas de seguridad de goma o de P.V.C.
- Trajes impermeables.
- Mascarilla con filtro mecánico recambiable.

8.3.6 Vibradores

DESCRIPCIÓN :

- Se utilizará el vibrador para aplicar al hormigón choques de frecuencia elevada.

- Los que se utilizarán en esta obra será : Eléctricos.

RIESGOS EVITADOS :

- En esta unidad de obra, mediante la aplicación de medidas técnicas que actúan sobre la tarea o soluciones técnicas, organizativas, cambios en el proceso constructivo, etc. se han eliminado todos los riesgos que no se contemplan en el apartado siguiente.

RELACIÓN DE RIESGOS LABORALES QUE NO PUEDEN ELIMINARSE CONFORME A LO SEÑALADO ANTERIORMENTE :

- Descargas eléctricas.
- Caídas desde altura durante su manejo.
- Caídas a distinto nivel del vibrador.
- Salpicaduras de lechada en ojos y piel.
- Vibraciones.

MEDIDAS PREVENTIVAS Y PROTECCIONES TÉCNICAS ADOPTADAS, TENDENTES A CONTROLAR Y REDUCIR LOS RIESGOS ANTERIORES :

- Realice las operaciones de vibrado siempre sobre posiciones estables.
- Proceda a la limpieza diaria del vibrador luego de su utilización.
- Realice las operaciones de limpieza directa-manual, previa desconexión de la red eléctrica del vibrador, para previsión del riesgo eléctrico y de atrapamientos.
- El cable de alimentación del vibrador deberá estar protegido, sobre todo si discurre por zonas de paso de los operarios.
- Los vibradores deberán estar protegidos eléctricamente mediante doble aislamiento.
- Los pulsadores estarán protegidos para evitar que les caiga material utilizado en el hormigonado o agua.
- Los pulsadores de puesta en marcha y parada estarán suficientemente separados para no confundirlos en el momento de accionarlos.

EQUIPOS DE PROTECCIÓN INDIVIDUAL :

- Ropa de trabajo.
- Casco de seguridad homologado.
- Botas de goma.
- Guantes de seguridad.
- Gafas de protección contra salpicaduras.

8.3.7 Grupos electrógenos

DESCRIPCIÓN :

- El empleo de los generadores en esta obra es imprescindible por la ausencia de red eléctrica en las proximidades, y también debido a que la demanda total de Kw de la obra es superior a la que puede ofrecer la red general.
- Además, porque los gastos del enganche a dicha red y el tendido de línea, así como el coste por Kw, puede aconsejar la utilización de sistemas propios de producción de energía eléctrica.
- Los grupos generadores electrógenos tienen como misión básica la de sustituir el suministro de electricidad que procede la red general cuando lo aconsejan o exigen las necesidades de la obra.

RIESGOS EVITADOS :

- En esta unidad de obra, mediante la aplicación de medidas técnicas que actúan sobre la tarea o soluciones técnicas, organizativas, cambios en el proceso constructivo, etc. se han eliminado todos los riesgos que no se contemplan en el apartado siguiente.

RELACIÓN DE RIESGOS LABORALES QUE NO PUEDEN ELIMINARSE CONFORME A LO SEÑALADO ANTERIORMENTE :

- Electrocutación (en las eléctricas).
- Incendio por cortocircuito.

MEDIDAS PREVENTIVAS Y PROTECCIONES TÉCNICAS ADOPTADAS, TENDENTES A CONTROLAR Y REDUCIR LOS RIESGOS ANTERIORES :

- En el momento de la contratación del grupo electrógeno, se pedirá información de los sistemas de protección de que está dotado para contactos eléctricos indirectos.
- Si el grupo no lleva incorporado ningún elemento de protección se conectará a un cuadro auxiliar de obra, dotado con un diferencial de 300 mA para el circuito de fuerza y otro de 30 mA para el circuito de alumbrado, poniendo a tierra, tanto al neutro del grupo como al cuadro.
- Dado que el valor de resistencia de tierra que se exige es relativamente elevado, podrá conseguirse fácilmente con electrodos tipo piqueta o cable enterrado.
- Tanto la puesta en obra del grupo, como sus conexiones a cuadros principales o auxiliares, deberá efectuarse con personal especializado.
- Otros riesgos adicionales son el ruido ambiental, la emanación de gases tóxicos por el escape del motor y atrapamientos en operaciones de mantenimiento.
- El ruido se podrá reducir situando el grupo lo más alejado posible de las zonas de trabajo.
- Referente al riesgo de intoxicación su ubicación nunca debe ser en sótanos o compartimentos cerrados o mal ventilados.
- La instalación del grupo deberá cumplir lo especificado en REBT del 2002.
- Las tensiones peligrosas que aparezcan en las masas de los receptores como consecuencia de defectos localizados en ellos mismos o en otros equipos de la instalación conectados a tierra se protegerán con los diferenciales en acción combinada con la toma de tierra.
- La toma de tierra, cuando la instalación se alimenta del grupo, tiene por objeto referir el sistema eléctrico a tierra y permitir el retorno de corriente defecto que se produzca en masas de la instalación o receptores que pudieran accidentalmente no estar conectados a la puesta a tierra general, limitando su duración en acción combinada con el diferencial.
- Debe tenerse en cuenta que los defectos de fase localizados en el grupo electrógeno provocan una corriente que retorna por el conductor de protección y por R al centro de la estrella, no afectando al diferencial. Por ello se instalará un dispositivo térmico, que debe parar el grupo en un tiempo bajo (por ejemplo $t < 60$ s) cuando esa corriente (ID) provoque una caída de tensión en R que sea $RID \leq 50$ V (aunque el defecto no sea franco).

EQUIPOS DE PROTECCIÓN INDIVIDUAL (EN LAS OPERACIONES DE MANIPULACIÓN) :

- Protector acústico o tapones.
- Guantes aislantes para baja tensión.
- Botas protectoras de riesgos eléctricos.
- Casco de seguridad.

8.3.8 Soldadura eléctrica

DESCRIPCIÓN :

- Las masas de cada aparato de soldadura estarán puestas a tierra, así como uno de los conductores del circuito de utilización para la soldadura. Será admisible la conexión de uno de los polos de circuito de soldeo a estas masas cuando por su puesta a tierra no se provoquen corrientes vagabundas de intensidad peligrosa; en caso contrario, el circuito de soldeo estará puesto a tierra en el lugar de trabajo.
- La superficie exterior de los porta-electrodos a mano, y en lo posible sus mandíbulas, estarán aislados.
- Los bornes de conexión para los circuitos de alimentación de los aparatos manuales de soldadura estarán cuidadosamente aislados.
- Cuando los trabajos de soldadura se efectúen en locales muy conductores no se emplearán tensiones superiores a 50 voltios o, en otro caso, la tensión en vacío entre el electrodo y la pieza a soldar no superará los 90 voltios en corriente alterna a los 150 voltios en corriente continua. El equipo de soldadura debe estar colocado en el exterior del recinto en que opera el trabajador.

RIESGOS EVITADOS :

- En esta unidad de obra, mediante la aplicación de medidas técnicas que actúan sobre la tarea o soluciones técnicas, organizativas, cambios en el proceso constructivo, etc. se han eliminado todos los riesgos que no se contemplan en el apartado siguiente.

RELACIÓN DE RIESGOS LABORALES QUE NO PUEDEN ELIMINARSE CONFORME A LO SEÑALADO ANTERIORMENTE :

- Caída desde altura.
- Caídas al mismo nivel.
- Atrapamientos entre objetos.
- Aplastamiento de manos por objetos pesados.
- Los derivados de las radiaciones del arco voltaico.
- Los derivados de la inhalación de vapores metálicos.
- Quemaduras.
- Contacto con la energía eléctrica.
- Proyección de partículas.
- Otros.

MEDIDAS PREVENTIVAS Y PROTECCIONES TÉCNICAS ADOPTADAS, TENDENTES A CONTROLAR Y REDUCIR LOS RIESGOS ANTERIORES :

- Mantenga en todo momento los tajos estarán limpios y ordenados en prevención de tropiezos y pisadas sobre objetos punzantes.
- Los porta-electrodos a utilizar en esta obra, tendrán el soporte de manutención en material aislante de la electricidad.
- Suspnda los trabajos de soldadura a la intemperie bajo el régimen de lluvias, en prevención del riesgo eléctrico.
- Tiene prohibido expresamente la utilización en esta obra de porta-electrodos deteriorados, en prevención del riesgo eléctrico.
- El personal encargado de soldar será especialista en éstas tareas.

- A cada soldador y ayudante a intervenir en esta obra, se le entregará la siguiente lista de medidas preventivas; del recibí se dará cuenta a la Dirección Facultativa o Jefatura de Obra:

Normas de prevención de accidentes para los soldadores:

- Las radiaciones del arco voltaico con perniciosas para su salud. Protéjase con el yelmo de soldar o la pantalla de mano siempre que suelde.
- No mire directamente al arco voltaico. La intensidad luminosa puede producirle lesiones graves en los ojos.
- No pique el cordón de soldadura sin protección ocular. Las esquirlas de cascarilla desprendida, pueden producirle graves lesiones en los ojos.
- No toque las piezas recientemente soldadas; aunque le parezca lo contrario, pueden estar a temperaturas que podrían producirle quemaduras serias.
- Suelde siempre en lugar bien ventilado, evitará intoxicaciones y asfixia.
- Antes de comenzar a soldar, compruebe que no hay personas en el entorno de la vertical de su puesto de trabajo. Les evitará quemaduras fortuitas.
- No deje la pinza directamente en el suelo o sobre la perfilera. Deposítela sobre un portapinzas evitará accidentes.
- Pida que le indiquen cual es el lugar más adecuado para tender el cableado del grupo, evitará tropiezos y caídas.
- Compruebe que su grupo está correctamente conectado a tierra antes de iniciar la soldadura.
- No anule la toma de tierra de la carcasa de su grupo de soldar porque -salte- El disyuntor diferencial. Avise al Servicio de Prevención para que se revise la avería. Aguarde a que le reparen el grupo o bien utilice otro.
- Desconecte totalmente el grupo de soldadura cada vez que haga una pausa de consideración (almuerzo o comida, o desplazamiento a otro lugar).
- Compruebe antes de conectarlas a su grupo, que las mangueras eléctricas están empalmadas mediante conexiones estancas de intemperie. Evite las conexiones directas protegidas a base de cinta aislante.
- No utilice mangueras eléctricas con la protección externa rota o deteriorada seriamente. Solicite se las cambien, evitará accidentes. Si debe empalmar las mangueras, proteja el empalme mediante -forrillos termorretráctiles-.
- Escoja el electrodo adecuado para el cordón a ejecutar.
- Cerciórese de que estén bien aisladas las pinzas porta-electrodos y los bornes de conexión.
- Utilice aquellas prendas de protección personal que se le recomienden, aunque le parezcan incómodas o poco prácticas. Considere que sólo se pretende que usted no sufra accidentes.

EQUIPOS DE PROTECCIÓN INDIVIDUAL :

- Casco de seguridad homologado, (para desplazamientos por la obra).
- Yelmo de soldador.
- Pantalla de soldadura de sustentación manual.
- Gafas de seguridad para protección de radiaciones por arco voltaico (especialmente el ayudante).
- Guantes de cuero.
- Botas de seguridad.
- Ropa de trabajo.

- Manguitos de cuero.
- Polainas de cuero.
- Mandil de cuero.
- Arnés de seguridad.

8.3.9 Cortadora material cerámico

DESCRIPCIÓN :

- Muchas veces en las obras se plantea el problema del corte de materiales vidriados que no es posible realizarlo con grandes discos ya que romperían la caja de cerámica y además porque las piezas son de pequeño tamaño en relación con los discos de corte.
- Por ello y para materiales como el gres y la cerámica, utilizaremos en la obra este cortador manual que consta de una plataforma sobre la que se apoyan dos guías deslizantes sobre las que se va montado el carro de la herramienta cortante.
- Las guías son aceradas e inoxidable y requieren un constante engrase y mantenimiento para facilitar el deslizamiento del carro.

RIESGOS EVITADOS :

- En esta unidad de obra, mediante la aplicación de medidas técnicas que actúan sobre la tarea o soluciones técnicas, organizativas, cambios en el proceso constructivo, etc. se han eliminado todos los riesgos que no se contemplan en el apartado siguiente.

RELACIÓN DE RIESGOS LABORALES QUE NO PUEDEN ELIMINARSE CONFORME A LO SEÑALADO ANTERIORMENTE :

- Electrocución.
- Atrapamientos con partes móviles.
- Cortes y amputaciones.
- Proyección de partículas.
- Emanación de polvo.
- Rotura del disco.
- Proyección de agua.

MEDIDAS PREVENTIVAS Y PROTECCIONES TÉCNICAS ADOPTADAS, TENDENTES A CONTROLAR Y REDUCIR LOS RIESGOS ANTERIORES :

- Compruebe que todos los elementos móviles van provistos de sus protecciones.
- Corte sólo los materiales para los que está concebida.
- Compruebe que está la conexión a tierra de la máquina.
- Situe la máquina de tal modo que la proyección de partículas y la evacuación de polvo sea lo menos perjudicial para el resto de compañeros.
- Coloque carteles indicativos de los riesgos principales de la máquina.
- Estará dotada de un sistema que permita el humedecido de las piezas durante el corte.

EQUIPOS DE PROTECCIÓN INDIVIDUAL :

- Casco de seguridad homologado.
- Guantes de cuero.

- Guantes de goma.
- Traje de agua.
- Botas de goma.
- Empujadores.
- Gafas antipartículas.
- Mascarilla antipolvo (caso de no usar chorro de agua).

8.3.10 Ingleteadora

DESCRIPCIÓN :

- En esta obra, utilizaremos estas máquinas que realizan ingletes en las piezas pequeñas, sobre todo en cerámica.
- Se componen de muelas abrasivas para realizar el inglete, que van sobre la caja o container con el motor, que además fija la pieza sobre la que trabajamos.
- El polvo es recogido por la misma máquina para posteriormente eliminarlo, o son modelos refrigerados por agua.
- Su funcionamiento es eléctrico.

RIESGOS EVITADOS :

- En esta unidad de obra, mediante la aplicación de medidas técnicas que actúan sobre la tarea o soluciones técnicas, organizativas, cambios en el proceso constructivo, etc. se han eliminado todos los riesgos que no se contemplan en el apartado siguiente.

RELACIÓN DE RIESGOS LABORALES QUE NO PUEDEN ELIMINARSE CONFORME A LO SEÑALADO ANTERIORMENTE :

- Atrapamientos con partes móviles.
- Aplastamientos.
- Cortes y amputaciones.
- Proyección de partículas.
- Proyección de la pieza trabajada.
- Emanación de polvo.
- Electrocutión.
- Contacto con el disco de corte.

MEDIDAS PREVENTIVAS Y PROTECCIONES TÉCNICAS ADOPTADAS, TENDENTES A CONTROLAR Y REDUCIR LOS RIESGOS ANTERIORES :

- Señalice convenientemente la máquina.
- Ingletee sólo los materiales para los que está concebida.
- Sujete la pieza a trabajar a la mesa de apoyo pero nunca manualmente, sino con la ayuda de prensos adecuados.
- Protreja la herramienta de corte con una pantalla de material transparente (de modo que permita observar la línea de corte)
- Antes de poner la máquina en servicio compruebe que no está anulada la conexión a tierra.
- Compruebe que el interruptor eléctrico es estanco.

- Compruebe el estado del disco, sustituyendo los que estén gastados.
- Evite daños en los ojos, solicite se le provea de unas gafas de seguridad antiproyección de partículas y úselas siempre.
- El personal encargado del manejo de la ingleteadora deberá ser experto en su uso.
- Mantenga la ingleteadora en buen estado para su funcionamiento.
- Coloque adecuadamente la máquina cuando no trabaje.
- Controle los diversos elementos de que se compone.
- Elija la máquina de acuerdo con el trabajo a efectuar, a la tarea y al material a trabajar, y a los elementos auxiliares que pudieran ser necesarios.
- Utilice siempre las protecciones de la máquina.
- Cuando no la utilice, se guardará en su alojamiento correspondiente.

EQUIPOS DE PROTECCIÓN INDIVIDUAL :

- Casco de seguridad homologado.
- Guantes de cuero.
- Guantes de goma.
- Mascarilla antipolvo .

8.3.11 Martillo neumático

DESCRIPCIÓN :

- Martillo de aire comprimido, trabaja con cinceles de todas las formas proporcionándole la energía un émbolo accionado por aire comprimido.

RIESGOS EVITADOS :

- En esta unidad de obra, mediante la aplicación de medidas técnicas que actúan sobre la tarea o soluciones técnicas, organizativas, cambios en el proceso constructivo, etc. se han eliminado todos los riesgos que no se contemplan en el apartado siguiente.

RELACIÓN DE RIESGOS LABORALES QUE NO PUEDEN ELIMINARSE CONFORME A LO SEÑALADO ANTERIORMENTE :

- Proyección de fragmentos procedentes del material que se excava o tritura, o de la propia herramienta.
- Golpes con la herramienta a la persona que la manipula o a los compañeros.
- Impactos por la caída del martillo encima de los pies.
- Contusiones con la manguera de aire comprimido.
- Vibraciones.
- Ruido.

MEDIDAS PREVENTIVAS Y PROTECCIONES TÉCNICAS ADOPTADAS, TENDENTES A CONTROLAR Y REDUCIR LOS RIESGOS ANTERIORES :

- Sitúe las mangueras de aire comprimido de forma que no dificulten el trabajo de los obreros ni el paso del personal.
- Ponga las mangueras alineadas y, si es posible, fijas a los testeros del túnel, dejando libre la parte central. Si es inevitable el paso de camiones o cualquier otro vehículo por encima de las mangueras, se protegerán con tubos de acero.

- Compruebe que la unión entre la herramienta y el porta-herramientas queda bien asegurada y se comprobará el perfecto acoplamiento antes de iniciar el trabajo.
- No realice esfuerzos de palanca u otra operación parecida con el martillo en marcha.
- Verifique las uniones de las mangueras asegurándose que están en buenas condiciones.
- Cierre el paso del aire antes desarmar un martillo.

EQUIPOS DE PROTECCIÓN INDIVIDUAL :

- Casco de seguridad homologado.
- Botas de seguridad.
- Guantes de trabajo.
- Gafas de seguridad.
- Protectores auditivos.
- Máscara con filtro recambiable.

8.3.12 Compresor

DESCRIPCIÓN :

- Utilizaremos en esta obra el compresor para la alimentación de los diferentes martillos neumáticos que en diferentes tajos vamos a necesitar.
- Aunque el compresor es una parte del grupo, por extensión consideraremos como compresor al grupo moto-compresor completo.
- La misión es producir aire comprimido, generalmente a 7 Bares, que es lo que necesitan para su funcionamiento los martillos o perforadores neumáticos que se van a utilizar en esta obra.
- El grupo moto-compresor está formado por dos elementos básicos: El compresor, cuya misión es conseguir un caudal de aire a una determinada presión; El motor, que con su potencia a un determinado régimen transmite el movimiento al compresor.
- Los factores a tener en cuenta para determinar el compresor adecuado a las necesidades de esta obra son: la presión máxima de trabajo y el caudal máximo de aire.
- La presión de trabajo se expresa en Atm. (la fija el equipo, máquina o herramienta que trabaja conectada a él) y es la fuerza por unidad de superficie (Kg/cm^2) que necesitan las herramientas para su funcionamiento.
- El caudal de aire es la cantidad que debe alimentar a la herramienta, a una determinada presión, para el buen funcionamiento de ésta y se mide en m^3/minuto .
- Si el motor alimenta varios equipos que trabajan a diferentes presiones el compresor deberá tener la presión del equipo de mayor presión. Protegiéndose con un mano-reductor los equipos que trabajen a una presión excesiva.
- Para calcular el caudal de aire libre que necesita la obra, debemos sumar el consumo de aire de todos los equipos, en litros por minuto. Al valor obtenido se le aplicará un factor de simultaneidad. También debemos tener en cuenta una reserva para posibles ampliaciones.

RIESGOS EVITADOS :

- En esta unidad de obra, mediante la aplicación de medidas técnicas que actúan sobre la tarea o soluciones técnicas, organizativas, cambios en el proceso constructivo, etc. se han eliminado todos los riesgos que no se contemplan en el apartado siguiente.

RELACIÓN DE RIESGOS LABORALES QUE NO PUEDEN ELIMINARSE CONFORME A LO SEÑALADO ANTERIORMENTE :

- Vuelcos.
- Atrapamientos de personas.
- Desprendimiento durante su transporte en suspensión.
- Ruido.
- Rotura de la manguera de presión.
- Los derivados de la emanación de gases tóxicos del motor.
- Otros.

MEDIDAS PREVENTIVAS Y PROTECCIONES TÉCNICAS ADOPTADAS, TENDENTES A CONTROLAR Y REDUCIR LOS RIESGOS ANTERIORES :

- No coloque no arrastre el compresor a menos de 2 metros del borde superior de los taludes.
- El transporte por suspensión se realizará con 2 cables y con cuatro puntos de anclaje.
- Coloque el compresor en el lugar previsto, firmemente sujetado de manera que no se pueda desplazar por sí solo.
- Mientras funcione, las carcasas estarán en todo momento en posición de cerrado.
- Recuerde que a menos de 4 metros de distancia será obligatorio el uso de protectores auditivos.
- Si es posible, los compresores se situarán a una distancia mínima de 15 metros del lugar de trabajo.
- Coloque el combustible con la máquina parada.
- Las mangueras de presión estarán en todo momento en perfecto estado. El encargado de seguridad o el encargado de obra vigilará el estado de las mangueras y se preocupará de su sustitución.
- Los mecanismos de conexión se harán con los rácores correspondientes, nunca con alambres.

EQUIPOS DE PROTECCIÓN INDIVIDUAL :

- Mono de trabajo.
- Casco de seguridad homologado.
- Protectores auditivos.
- Botas de seguridad.
- Guantes de trabajo.

Capítulo 9

Riesgos

9.1 Riesgos no eliminados

RELACION DE RIESGOS LABORALES QUE NO PUEDEN SER ELIMINADOS

En este apartado deberán enumerarse los riesgos laborales que no pueden ser eliminados, especificándose las medidas preventivas.

CAÍDA DE MATERIALES DESDE DISTINTO NIVEL:

- No se puede evitar la caída de materiales desde distintos niveles de la obra, las medidas preventivas serán:
- Las subidas de materiales se realizarán por lugares donde no se encuentre personal trabajando.
- El acceso del personal a la obra se realizará por una única zona de acceso, cubierta con la visera de protección.
- Se evitará en lo máximo posible el paso de personal por la zona de acopios.
- En todo momento el gruista deberá tener visión total de la zona de acopio de materiales, de zona de carga y descarga de la grúa, así como por donde circule el gancho de la grúa.

CAÍDA DE PERSONAS A DISTINTO NIVEL:

- No se puede evitar la caída de personal de la obra cuando se están colocando o desmontando las medidas de seguridad previstas en el proyecto, las medidas preventivas serán:
- Todos los trabajos deberán ser supervisados por el encargado de la obra.
- Deberá estar el número de personal necesario para realizar dichos trabajos y que dicho personal esté cualificado para tal fin.

RIESGOS PROPIOS DE LOS TRABAJADORES:

Los riesgos más frecuentes que sufren los trabajadores de la obra son los siguientes:

INSOLACIONES: Durante la ejecución de la obra los trabajadores, en muchos momentos, se encuentran expuestos al sol (cimentación, estructura, cubiertas, etc.), esto puede producir mareos, afecciones en la piel, etc. Las medidas preventivas serán las siguientes:

- Organizar los trabajos en las distintas zonas de la obra para evitar en lo máximo posible llevar el recorrido normal del sol.
- Utilizar la ropa de trabajo obligatoria y filtros solares si la exposición al sol es muy continuada.
- Cambiar el personal, si existen varios, en los tajos cada cierto tiempo.

INGESTIÓN DE BEBIDAS ALCOHÓLICAS: Aunque está prohibido tomar bebidas alcohólicas en el recinto de la obra, no se puede evitar la ingestión de las mismas en las horas de no trabajo (desayuno, almuerzo, comidas, etc.) que normalmente lo suelen realizar en algún bar de la zona. Las medidas preventivas serán:

- El encargado de la obra deberá vigilar cualquier actuación o signo extraño del personal de la obra, obligándoles si fuera necesario el abandono de la misma.

INGESTIÓN E INHALACIÓN DE DROGAS (INCLUÍDAS LAS FUMADAS) Y OTRAS SUSTANCIAS ESTUPEFACIENTES : Está prohibido cualquier tipo de droga blandas o duras ingeridas por cualquier medio en el recinto de la obra. No se puede evitar la ingestión de las mismas en las horas de no trabajo (desayuno, almuerzo, comidas, etc.) que normalmente lo suelen realizar en algún bar de la zona. Las medidas preventivas serán:

- El encargado de la obra deberá vigilar cualquier actuación o signo extraño del personal de la obra, obligándoles si fuera necesario el abandono de la misma.

9.2 Riesgos especiales

TRABAJOS QUE IMPLICAN RIESGOS ESPECIALES

En principio, no se prevé que existan trabajos que impliquen riesgos especiales para la seguridad y salud para los trabajadores conforme al ANEXO II DEL RD 1627/97. No obstante, se enumeran la relación de trabajos que suponen tales riesgos, con objeto de que se tengan en cuenta en caso de surgir durante la ejecución de las obras, los cuales deberán identificarse y localizarse, así como establecer las medidas de seguridad para anular riesgos y evitar accidentes.

ANEXO II DEL RD 1627/97

Relación no exhaustiva de los trabajos

- 1- Trabajos con riesgos especialmente graves de sepultamiento, hundimiento o caída de altura por las particulares características de la actividad desarrollada, los procedimientos aplicados, o el entorno del puesto de trabajo.
- 2- Trabajos en los que la exposición a agentes químicos o biológicos suponga un riesgo de especial gravedad, o para los que la vigilancia específica de la salud de los trabajadores sea legalmente exigible.
- 3- Trabajos con exposición a radiaciones ionizantes para los que la normativa específica obliga a la delimitación de zonas controladas o vigiladas.
- 4- Trabajos en la proximidad de líneas eléctricas de alta tensión.
- 5- Trabajos que expongan a riesgo de ahogamiento por inmersión.
- 6- Obras de excavación de túneles, pozos y otros trabajos que supongan movimientos de tierra subterráneos.
- 7- Trabajos realizados en inmersión con equipo subacuático.
- 8- Trabajos realizados en cajones de aire comprimido.
- 9- Trabajos que impliquen el uso de explosivos.
- 10- Trabajos que requieran montar o desmontar elementos prefabricados pesados.

PUNTO 1- Trabajos con riesgos especialmente graves de sepultamiento, hundimiento o caída de altura por las particulares características de la actividad desarrollada, los procedimientos aplicados, o el entorno del puesto de trabajo.

RIESGOS DETECTABLES MÁS COMUNES:

ESTRUCTURA

- Vuelcos de los paquetes de madera (tablones, tableros, puntales, correas, soportes, etc.), durante las maniobras de izado a las plantas.
- Caída de madera al vacío durante las operaciones de desencofrado.
- Hundimiento de encofrados.
- Rotura o reventón de encofrados.
- Las derivadas de trabajos sobre suelos húmedos o mojados.
- Atrapamientos.
- Golpes en las manos.
- Pisadas sobre objetos punzantes.
- Caída del soporte, vigueta o perfil metálico.
- Caída de personas a distinto nivel.
- Caída de personas al mismo nivel.

CERRAMIENTOS

- Pisadas sobre objetos.
- Iluminación inadecuada.
- Caída de elementos sobre las personas.
- Caída del sistema de andamiaje.
- Caída de personas al mismo nivel.
- Caídas de personas a distinto nivel.

CUBIERTAS

- Caída de personas a distinto nivel.
- Caída de personas al mismo nivel.
- Caída de objetos a niveles inferiores.

REVESTIMIENTOS

- Caídas al mismo nivel.
- Caída de personas a distinto nivel.
- Caída de objetos a niveles inferiores.

ALBAÑILERÍA

- Caídas al mismo nivel.
- Caída de personas a distinto nivel.
- Caída de objetos a niveles inferiores.

ACABADOS

- Caídas al mismo nivel.
- Caída de personas a distinto nivel.
- Caída de objetos a niveles inferiores.

MEDIOS AUXILIARES (BORRIQUETAS, ESCALERAS, ANDAMIOS, TORRETAS DE HORMIGONADO, ETC.)

- Caídas a distinto nivel (al entrar o salir).
- Caídas al mismo nivel.
- Desplome del andamio.
- Desplome o caída de objetos (tablones, herramienta, materiales).
- Atrapamientos.

NORMAS BÁSICAS DE SEGURIDAD Y PROTECCIONES COLECTIVAS :

- Existe una relación de normas o medidas de prevención tipo en cada uno de los apartados relacionados en el punto anterior, están desarrollados puntualmente en las distintas fases de ejecución de la obra, a los que me remito para su conocimiento y aplicación.
- La seguridad mas efectiva para evitar la caída de altura, consiste básicamente en la colocación de medios colectivos de seguridad, como barandillas en perímetros y huecos, evitando su desmontaje parcial, entablonado de huecos, redes de seguridad, utilización de cinturones anclados a puntos fijos, señalización de zonas y limpieza de tajos y superficies de trabajo.

EQUIPOS DE PROTECCIÓN INDIVIDUAL :

- Casco de polietileno.
- Botas de seguridad.
- Cinturones de seguridad clases A y C.
- Guantes de cuero.
- Gafas de seguridad antiproyecciones.
- Ropa de trabajo.
- Botas de goma o P.V.C. de seguridad.
- Trajes para tiempo lluvioso.
- Calzado antideslizante.
- Manoplas de goma.
- Muñequeras de cuero que cubran el brazo.
- Polainas de cuero.
- Mandil.

PUNTO 2- Trabajos en los que la exposición a agentes químicos o biológicos suponga un riesgo de especial gravedad, o para los que la vigilancia específica de la salud de los trabajadores sea legalmente exigible.

RIESGOS DETECTABLES MÁS COMUNES:

HORMIGONADO, ALBAÑILERÍA, SOLADO Y ALICATADOS, ENFOSCADOS Y ENLUCIDOS, ESCAYOLAS:

- Cuerpos extraños en los ojos.
- Dermatitis por contacto con el cemento.

PINTURAS

- Cuerpos extraños en los ojos (gotas de pintura, motas de pigmentos).
- Los derivados de los trabajos realizados en atmósferas nocivas (intoxicaciones).
- Contacto con sustancias corrosivas.
- Los derivados de la rotura de las mangueras de los compresores.

- Contactos con la energía eléctrica.

NORMAS BÁSICAS DE SEGURIDAD Y PROTECCIONES COLECTIVAS :

- Siempre que ocurra un accidente laboral de esta índole, sea necesario el lavado de la zona afectada por parte del trabajador, debiéndose disponer para tal fin de agua corriente limpia y potable, dentro de la obra, siendo recomendable que se sitúe lo mas cerca del tajo o zona de trabajo donde se realice la actividad.
- Es siempre importante que este debidamente indicado el recorrido mas corto al Centro de Salud mas próximo.

EQUIPOS DE PROTECCIÓN INDIVIDUAL :

- Casco de polietileno (para desplazamientos por la obra).
- Guantes de P.V.C. largos (para remover pinturas a brazo).
- Mascarilla con filtro mecánico específico recambiable (para ambientes pulverulentos).
- Mascarilla con filtro químico específico recambiable (para atmósferas tóxicas por disolventes orgánicos).
- Gafas de seguridad (antipartículas y gotas).
- Calzado antideslizante.
- Ropa de trabajo.
- Gorro protector contra pintura para el pelo.

PUNTO 4- Trabajos en la proximidad de líneas eléctricas de alta tensión.

RIESGOS DETECTABLES MÁS COMUNES:

- Caída de personas al mismo nivel.
- Caída de personas a distinto nivel.
- Cortes por manejo de herramientas manuales.
- Cortes por manejo de las guías y conductores.
- Golpes por herramientas manuales.
- Electrocutión.

NORMAS BÁSICAS DE SEGURIDAD Y PROTECCIONES COLECTIVAS :

- Caso de que sea necesario hacer el trabajo en la proximidad inmediata de conductores o aparatos de alta tensión, no protegidos, se realizará en las condiciones siguientes:

a) Atendiendo las instrucciones que para cada caso en particular de el jefe del trabajo.

b) Bajo la vigilancia del jefe de trabajo que ha de ocuparse de que sean constantemente mantenidas las medidas de seguridad por él fijadas, delimitación de la zona de trabajo y colocación, si se precisa de pantallas protectoras.

- Si a pesar de las medidas de seguridad adoptadas el peligro no desapareciera será necesario tramitar la correspondiente solicitud de autorización para trabajar en la instalación de alta tensión y cumplimentar las normas del artículo 62; estos tipos de trabajo también podrán realizarse en tensión si siguen fielmente las prescripciones sobre trabajos en tensión del propio artículo en su apartado 2.

EQUIPOS DE PROTECCIÓN INDIVIDUAL :

- Guantes aislantes.
- Banquetas o alfombras aislantes.

- Vainas o caperuzas aislantes.
- Comprobadores o discriminadores de tensión.
- Herramientas aislantes.
- Material de señalización (discos, barreras, banderines, etc.).
- Lámparas portátiles.
- Transformadores de seguridad.
- Transformadores de separación de circuitos.

PUNTO 6- Obras de excavación de túneles, pozos y otros trabajos que supongan movimientos de tierra subterráneos.

RIESGOS DETECTABLES MÁS COMUNES:

- Caídas desde el borde de la excavación.
- Excesivo nivel de ruido.
- Atropellamiento de personas.
- Vuelco, choque y falsas maniobras de la maquinaria de excavación.
- Interferencias con conducciones enterradas.
- Distorsión de los flujos de tránsito habituales.

NORMAS BÁSICAS DE SEGURIDAD Y PROTECCIONES COLECTIVAS :

- Antes del inicio de los trabajos, se inspeccionará la obra con el fin de detectar posibles grietas o movimientos del terreno.
- Se prohíben los trabajos cerca de postes eléctricos que no sean estables.
- Se eliminarán los árboles o arbustos, cuyas raíces queden al descubierto.
- No se podrá circular con vehículos a una distancia inferior a 2,00 metros del borde de la excavación.
- Se mantendrán los accesos de circulación interna sin montículos de tierra ni hoyos.
- Se señalizará el vaciado de la excavación con balizamientos y vallas, a una distancia mínima de 2,00 metros. Si el extremo de la excavación queda dentro del área de trabajo de la obra y durante un breve plazo de tiempo, se podrá señalar con yeso esta mínima distancia de seguridad de 2,00 metros.
- Los trabajadores llevarán botas impermeables de seguridad, casco y guantes.
- Se dispondrán pasos provisionales de acceso rodado para el vecindario, en la medida de lo posible.

EQUIPOS DE PROTECCIÓN INDIVIDUAL :

- Trajes impermeables
- Botas impermeables
- Guantes
- Casco homologado

PUNTO 9- Trabajos que impliquen el uso de explosivos.

RIESGOS DETECTABLES MÁS COMUNES:

- Lesiones por ruidos.
- Caída de objetos en manipulación.
- Pisadas sobre objetos.

- Atrapamiento o aplastamiento por o entre objetos.
- Exposición a sustancias nocivas o tóxicas.
- Sobreesfuerzos, posturas inadecuadas o movimientos repetitivos.
- Lesiones por vibración y percusión.
- Proyección de partículas.
- Polvo.

NORMAS BÁSICAS DE SEGURIDAD Y PROTECCIONES COLECTIVAS :

- En los centros de trabajo o recintos en que se fabriquen, depositen o manipulen sustancias explosivas, se cumplirán las normas señaladas en los reglamentos técnicos vigentes, y se extremarán las precauciones aislando los recintos peligrosos para que los efectos de las explosiones que puedan sobrevenir no afecten al personal que trabaja en locales contiguos y no se repitan en los mismos.
- En el almacenamiento, conservación, transporte, manipulación y empleo de las mechas, detonadores, pólvoras y explosivos en general utilizados en las obras se dispondrán o adoptarán los medios y mecanismos adecuados, cumpliéndose rigurosamente los preceptos reglamentarios sobre el particular y las instrucciones especiales complementarias que en cada caso se dicten por la dirección técnica responsable.
- Se prestará cuidado a la operación de deshelar la dinamita que deberá hacerse en Baño María o de arena, previamente calentadas y en lugar apartados de cualquier fuego libre.
- En las voladuras pondrá especial cuidado en la carga y pieza de barrenos, dando aviso de las descargas con antelación suficiente por medio de tres toques largos espaciados de corneta o sirena para que el personal pueda ponerse a salvo, disponiendo de pantallas, blindajes, vallas o galerías, en su caso, para preservar al mismo contra los fragmentos lanzados o detener la caída de los mismos por las laderas del terreno. El personal no deberá volver al lugar de trabajo hasta que éste ofrezca condiciones de seguridad, un ambiente despejado y de aire respirable, lo que será anunciado mediante otro toque de corneta o sirena.
- La pega de los barrenos se hará, a ser posible, a hora fija y fuera de la jornada de trabajo o durante los descansos, no permitiéndose la circulación de persona alguna por la zona comprendida dentro del radio de acción de los barrenos, desde cinco minutos antes de prenderse el fuego a las mechas hasta después de que hallan estallado todos ellos, que por la dirección responsable se diga que no existe peligro.
- Se procurará el empleo de la pega eléctrica, así como de mechas y detonadores de seguridad.
- En el caso de un barreno fallido, la carga y pega de los sucesivos, próximos a aquel, se hará extremando al máximo las precauciones de rigor.
- El personal que intervenga en la manipulación y empleo de explosivos deberá ser de reconocida pericia y práctica en estos menesteres y reunirá condiciones personales adecuadas en relación con la responsabilidad que corresponda a estas operaciones.

EQUIPOS DE PROTECCIÓN INDIVIDUAL :

- Casco de polietileno.
- Ropa de trabajo.
- Usaremos guantes.
- Mascarilla.
- Usaremos gafas de protección.
- Protector acústico o tapones.

PUNTO 10- Trabajos que requieran montar o desmontar elementos prefabricados pesados.

RIESGOS DETECTABLES MÁS COMUNES:

ESTRUCTURAS

- Riesgos en la manipulación de los elementos prefabricados pesados.
- Desprendimientos por mal apilados.
- Golpes en las manos durante la manipulación con la ayuda de la grúa.
- Caída de la pieza al vacío durante la operación de la colocación.
- Caída de las personas por el borde o huecos de forjado.
- Caída de las personas al mismo nivel.
- Pisadas sobre objetos punzantes.
- Sobreesfuerzos por posturas inadecuadas.
- Golpes en general.
- Trabajos en superficies mojadas.

NORMAS BÁSICAS DE SEGURIDAD Y PROTECCIONES COLECTIVAS :

- Queda prohibido manipular estos elementos sin antes haber cubierto el riesgo de caída desde altura mediante la instalación o rectificación de las redes o instalaciones de las barandillas.
- El izado de los elementos se efectuará mediante la grúa torre, o por camiones-grúa, en bateas emplintadas en cuyo interior se dispondrán los elementos ordenados y sujetos mediante flejes o cuerdas.
- Se prohíbe la permanencia de operarios en las zonas de batido de las cargas durante las operaciones de izado.
- Se advertirá el riesgo de caída a distinto nivel al personal que deba caminar sobre la superficie de trabajo en altura.
- El acceso a plantas altas del personal, se realizará a través de escaleras de mano reglamentarias o de la propia escalera definitiva, realizándose simultáneamente junto con los peldaños.
- Se instalarán barandillas reglamentarias en los frentes de forjados o huecos, para evitar caída al vacío.
- Todos los huecos del forjado, permanecerán tapados, para evitar caídas a distinto nivel.
- Se esmerará el orden y la limpieza de tajos, eliminando los materiales sobrantes, manteniéndose apilados en lugar conocido para su posterior retirada.

EQUIPOS DE PROTECCIÓN INDIVIDUAL :

- Casco de polietileno
 - Guantes de cuero
 - Botas de seguridad o de goma, según trabajos.
 - Gafas de seguridad antiproyecciones.
 - Ropa de trabajo
 - Máscaras
 - Trajes impermeables en tiempo lluvioso.
- de seguridad antiproyecciones.
- Ropa de trabajo
 - Máscaras
 - Trajes impermeables en tiempo lluvioso.
 - Máscaras
 - Trajes impermeables en tiempo lluvioso.

9.3 Riesgos catastróficos

ANALISIS Y PREVENCIÓN DE RIESGOS CATASTRÓFICOS

- El único riesgo catastrófico previsto es el incendio.
- Normalmente los restantes riesgos : Inundaciones, frío intenso, fuertes nevadas, movimientos sísmicos, Vendavales, etc. no pueden ser previstos.
- Debiendo en tales casos suspenderse toda actividad de la obra, previo aseguramiento en la medida de lo posible y siempre dependiendo del factor sorpresa, de que la maquinaria de obra, andamios y demás elementos estén debidamente anclados, sujetos y/o protegidos, garantizando la imposibilidad de los mismos de provocar accidentes directos e indirectos sobre las personas y bienes.

1) Riesgo de incendios.

El riesgo considerado posible se cubrirá con las siguientes medidas :

- Realización de revisiones periódicas a la instalación eléctrica de la obra.
- Cuando se carezca normalmente de agua a presión o ésta sea insuficiente, se instalarán depósitos con agua suficiente para combatir los posibles incendios.
- En los incendios provocados por líquidos, grasas o pinturas inflamables o polvos orgánicos, sólo deberá emplearse agua muy pulverizada.
- No se empleará agua para extinguir fuegos en polvos de aluminio o magnesio o en presencia de carburo de calcio u otras sustancias que al contacto con el agua produzcan explosiones, gases inflamables o nocivos.
- En incendios que afecten a instalaciones eléctricas con tensión, se prohibirá el empleo de extintores de espuma química, soda ácida o agua.
- Es obligatorio el uso de guantes, manoplas, mandiles o trajes ignífugos, y de calzado especial contra incendios que las empresas faciliten a los trabajadores para uso individual.

9.4 Enfermedades profesionales

9.4.1 Infección

DESCRIPCIÓN :

- La infección es debida a la penetración de microbios en el organismo y a su rápido desarrollo. Si la infección permanece localizada, hay absceso; en el caso en que se generalice, hay septicemia.
- Toda herida debe ser -desinfectada- por medio de productos antisépticos (alcohol de 90°, mercromina, éter, agua oxigenada, etc.) para evitar, precisamente su infección.
- La complicación más grave de una herida por vía infecciosa es el tétanos. También está recomendado que, en caso de herida profunda (picadura al pie notablemente), se ponga suero o la vacuna antitetánica.

9.4.2 Insolación

DESCRIPCIÓN :

- Los obreros que permanecen expuestos al sol durante bastante tiempo pueden ser víctimas de un acaloramiento o insolación (dolor de cabeza, desmayos, náuseas) e, incluso modorras acompañadas de fiebre alta.

- En espera del médico, es preciso tender a la víctima a la sombra, aflojarle sus prendas y extenderle agua fría sobre su cuerpo que se envolverá enseguida con lienzos húmedos y frescos. Se le pondrán en la cabeza compresas húmedas.
- Se aconseja hacerle beber una solución salina. Una cucharada de sal de cocina en un litro de agua.

9.4.3 Quemaduras

DESCRIPCIÓN :

- Las quemaduras se clasifican en tres categorías en función de su intensidad:
 - A) Las quemaduras de 1er grado que se caracterizan por un enrojecimiento de la piel acompañado de hinchazón y dolor.
 - B) Las quemaduras de 2º grado que se caracterizan por la aparición de ampollas donde se acumula un líquido claro (u oscuro si la quemadura es más intensa).
 - C) Las quemaduras de 3er grado que van acompañadas de una destrucción completa de la piel y de los tejidos subyacentes. Hay en ellos una costra negra que se desprenderá al cabo de cierto tiempo dejando una cicatriz dolorosa.
- La gravedad de las quemaduras depende sobre todo de su extensión, de su profundidad y de la calidad de los tejidos afectados.
- Una quemadura de 2º grado que alcance una gran superficie del cuerpo puede ser mucho más grave que una de 3er grado muy localizada. Es por esto que se distingue ante pequeñas quemaduras y grandes quemaduras.
- Para las pequeñas quemaduras no poner nada sobre ésta. Basta con recubrirla con un apósito esterilizado como se haría para una llaga.
- Para las grandes quemaduras se debe enviar con toda urgencia a la víctima a un servicio quirúrgico sin poner absolutamente nada sobre sus quemaduras. Bastará con cubrirla para evitar su enfriamiento durante el transporte.
- Sus vestiduras no le serán retiradas sino están impregnadas de un líquido caliente o cáustico.
- En caso de quemaduras por cáusticos conviene lavar con agua abundante la parte afectada con el fin de eliminar la fuente o el origen de la quemadura.
- Caso de quemaduras en los ojos: éstas son particularmente graves. No se debe tocar tal clase de quemaduras (salvo lavando con agua abundante en caso de quemaduras por cáustico).

9.4.4 Tétanos profesional

DESCRIPCIÓN :

- Los trabajos realizados en las cloacas pueden ser el origen del tétanos fuera de los casos consecutivos a un accidente de trabajo.
- El tétanos es una enfermedad infecciosa que se caracteriza por la rigidez de los músculos o tetania. Es causado por un bacilo que vive en el suelo y viene a contaminar las llagas abiertas.
- Las únicas medidas de prevención posibles consisten en proveer a los obreros de trajes, guantes y calzado que eviten que la piel pudea entrar en contacto con los sitios sucios.

9.4.5 Vértigo

DESCRIPCIÓN :

- Observar con todo rigor y exactitud las normas vigentes relativas a trabajos prohibidos a mujeres y menores e impedir la ocupación de trabajadores en máquinas o actividades peligrosas cuando los mismos sufran dolencias o defectos físicos, tales como epilepsia, calambres, vértigos, sordera, anomalías de visión u otros análogos, o se encuentren en estado o situaciones que no respondan a las exigencias psicofísicas de sus respectivos puestos de trabajo.

Capítulo 10

Previsión de Trabajos Posteriores en Operaciones de Reparación, Conservación y Mantenimiento (Recym)

10.1 Medidas preventivas y de protección

10.1.1 Análisis de riesgos en la edificación

Trabajos en cornisas

RIESGOS EVITADOS :

- En esta unidad de obra, mediante la aplicación de medidas técnicas que actúan sobre la tarea o soluciones técnicas, organizativas, cambios en el proceso constructivo, etc. se han eliminado todos los riesgos que no se contemplan en el apartado siguiente.

RELACIÓN DE RIESGOS LABORALES QUE NO PUEDEN ELIMINARSE CONFORME A LO SEÑALADO ANTERIORMENTE :

- Caída del trabajador.
- Acción del frío, lluvia y calor.
- Caída de los elementos de trabajo.

SISTEMAS DE SEGURIDAD :

- Barandillas de protección y enganche para cinturones de seguridad.

MEDIDAS PREVENTIVAS Y PROTECCIONES TÉCNICAS ADOPTADAS, TENDENTES A CONTROLAR Y REDUCIR LOS RIESGOS ANTERIORES :

- Remisión a la Ordenanza General de Seguridad e Higiene en el Trabajo (O.G.S.H.T.).

Trabajos en cubiertas inclinadas ligeras

RIESGOS EVITADOS :

- En esta unidad de obra, mediante la aplicación de medidas técnicas que actúan sobre la tarea o soluciones técnicas, organizativas, cambios en el proceso constructivo, etc. se han eliminado todos los riesgos que no se contemplan en el apartado siguiente.

RELACIÓN DE RIESGOS LABORALES QUE NO PUEDEN ELIMINARSE CONFORME A LO SEÑALADO ANTERIORMENTE :

- Caída del trabajador.
- Acción del frío, lluvia y calor.
- Caída de los elementos de trabajo.

SISTEMAS DE SEGURIDAD :

- Barandillas de protección y enganche para cinturones de seguridad.

MEDIDAS PREVENTIVAS Y PROTECCIONES TÉCNICAS ADOPTADAS, TENDENTES A CONTROLAR Y REDUCIR LOS RIESGOS ANTERIORES :

- Remisión a la Ordenanza General de Seguridad e Higiene en el Trabajo (O.G.S.H.T.).

Trabajos en elementos de cubierta

RIESGOS EVITADOS :

- En esta unidad de obra, mediante la aplicación de medidas técnicas que actúan sobre la tarea o soluciones técnicas, organizativas, cambios en el proceso constructivo, etc. se han eliminado todos los riesgos que no se contemplan en el apartado siguiente.

RELACIÓN DE RIESGOS LABORALES QUE NO PUEDEN ELIMINARSE CONFORME A LO SEÑALADO ANTERIORMENTE :

- Caída del trabajador.
- Acción del frío, lluvia y calor.
- Caída de los elementos de trabajo.
- Electrocutión.

SISTEMAS DE SEGURIDAD :

- Interruptores de seguridad.
- Pasarela por la parte posterior del letrero.
- anclaje para arnés de seguridad.
- Bases en cubierta para andamios.

MEDIDAS PREVENTIVAS Y PROTECCIONES TÉCNICAS ADOPTADAS, TENDENTES A CONTROLAR Y REDUCIR LOS RIESGOS ANTERIORES :

- Remisión a la Ordenanza General de Seguridad e Higiene en el Trabajo (O.G.S.H.T.).

10.1.2 Prevenciones

Sistemas de información y señalización

- 1- Señalización de los elementos de seguridad.
 - Mediante los esquemas de planos de situación a disposición del trabajador. En obra, placas señalando riesgos y con datos de interés.
- 2- Normas de mantenimiento situadas en armario específico.
- 3- Otras.

AVILA, 12 de Octubre de 2014

Fdo: ANTONIO LOPEZ DIAZ

Índice general

1 Datos obra	1
1.1 Introducción	1
1.2 Deberes, obligaciones y compromisos	1
1.3 Principios básicos	2
1.4 Datos generales	3
1.5 Presupuestos, plazo de ejecución y mano de obra	4
2 Unidades de obra	5
2.1 Servicios de higiene y bienestar	5
2.2 Operaciones previas	8
2.3 Cubiertas	16
2.4 Carpintería	26
3 Demoliciones-derribos	28
3.1 Antes de la demolición	28
3.2 Durante la demolición elemento a elemento	31
3.3 Equipo de derribo manual	32
4 Medios auxiliares	34
4.1 Andamios en general	34
4.2 Andamio metálico tubular europeo	37
5 Epi's	42
5.1 Protección de la cabeza	42
5.2 Protección del aparato ocular	44
5.3 Protección del aparato auditivo	48
5.4 Protección del aparato respiratorio	49
5.5 Protección de las extremidades superiores	52
5.6 Protección de las extremidades inferiores	54
5.7 Protección del tronco	56
5.8 Protección anticaídas	57

6 Protecciones colectivas	60
6.1 Señalización	60
6.2 Instalación eléctrica provisional	62
6.3 Cable de seguridad	67
6.4 Mallazo electrosoldado	68
6.5 Vallado de obra	69
6.6 Balizas	70
6.7 Contra incendios	71
6.8 Tableros	73
6.9 Acopios	74
6.10 Bajante de escombros	75
6.11 Pasarelas de seguridad	77
6.12 Toma de tierra	77
6.13 Transformadores de seguridad	78
6.14 Barandillas	79
6.15 Peldañado provisional	81
7 Maquinaria de obra	82
7.1 Maquinaria de elevación	82
7.2 Maquinaria de transporte de tierras	83
7.3 Pequeña maquinaria	89
8 Fichas	101
8.1 Oficios	101
8.2 Operadores de maquinaria de obra	111
8.3 Operadores de pequeña maquinaria	119
9 Riesgos	138
9.1 Riesgos no eliminados	138
9.2 Riesgos especiales	139
9.3 Riesgos catastróficos	146
9.4 Enfermedades profesionales	146
10 Previsión de Trabajos Posteriores en Operaciones de Reparación, Conservación y Mantenimiento (Recym)	149
10.1 Medidas preventivas y de protección	149

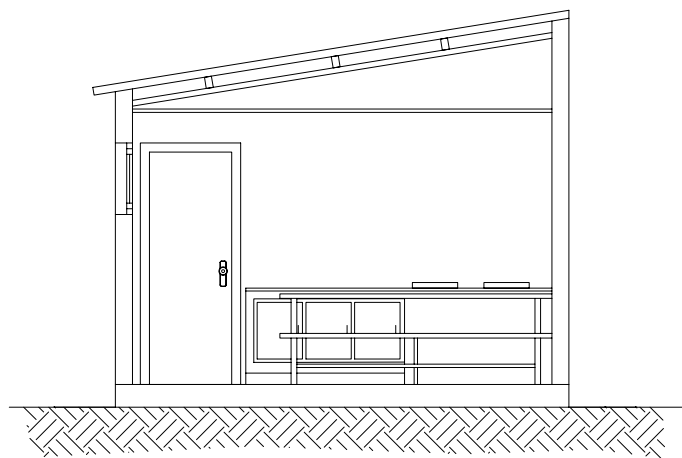
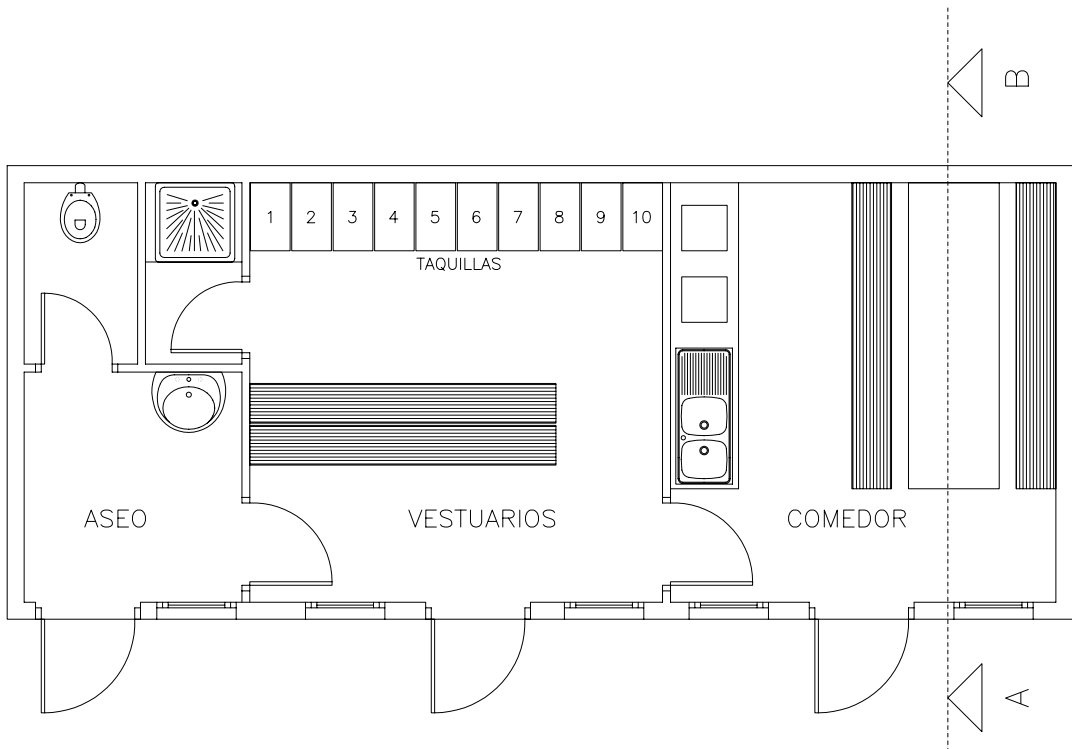
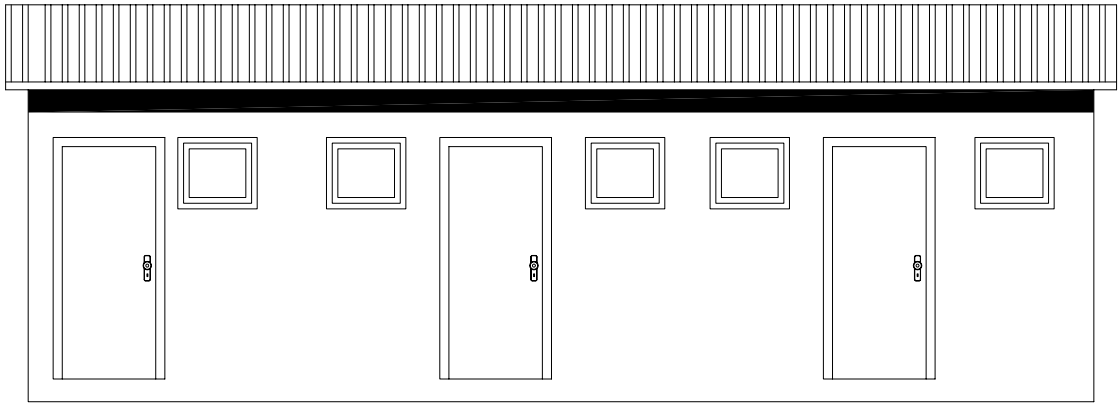

SECCION A-B

ASEO-VESTUARIOS-COMEDOR

A.- COMO ELEVAR.

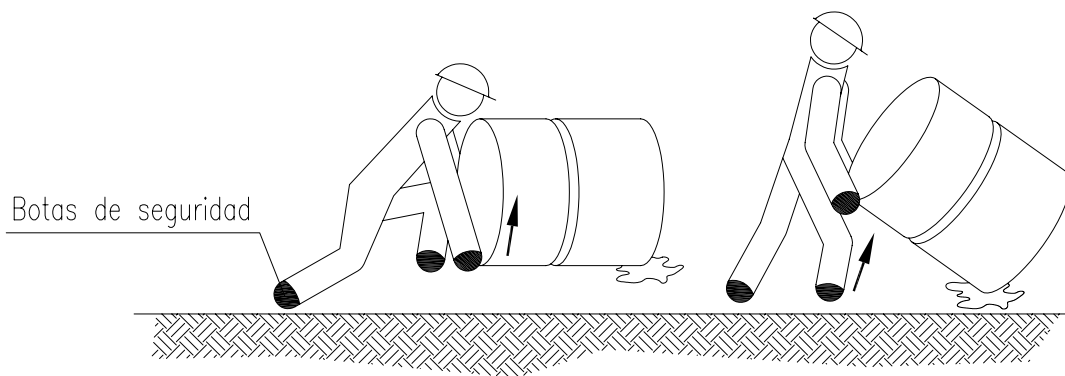

Posición de inicio

1°

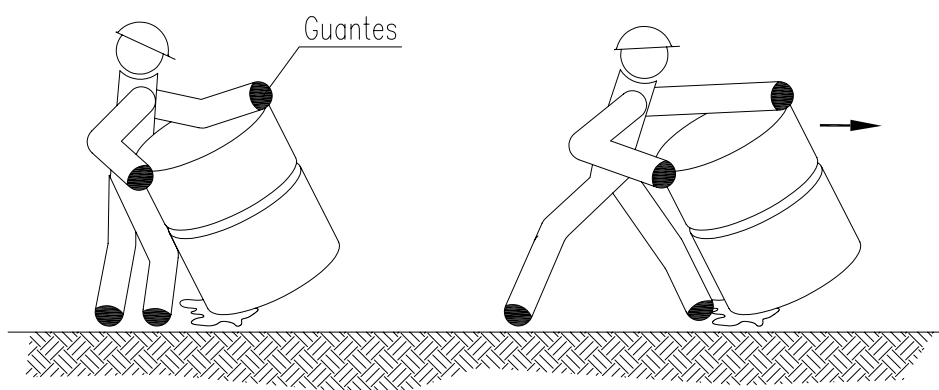

3°

4°

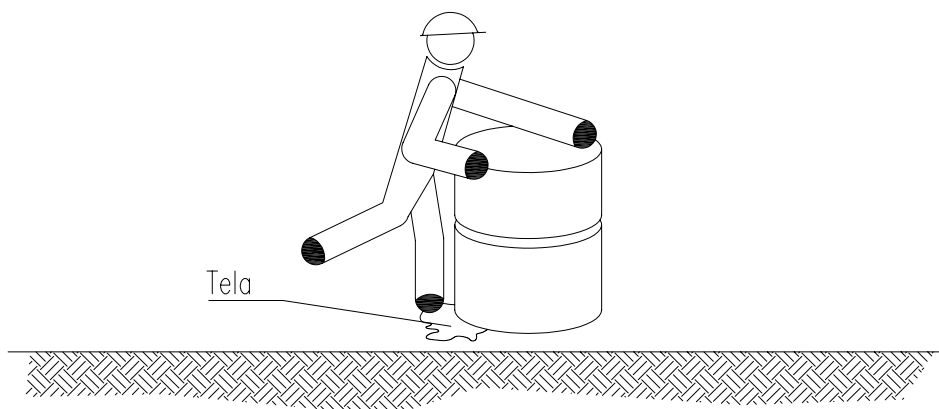

5°

MANEJO CORRECTO DE CARGAS
PARA PROTECCIÓN DE LA ESPALDA
(MANEJO DE BIDONES POR UNA PERSONA) (I)

B.- COMO TUMBAR.

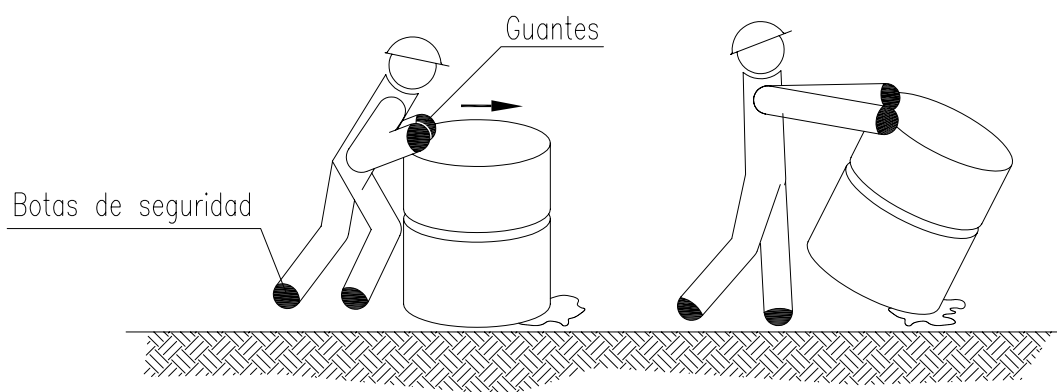

1°

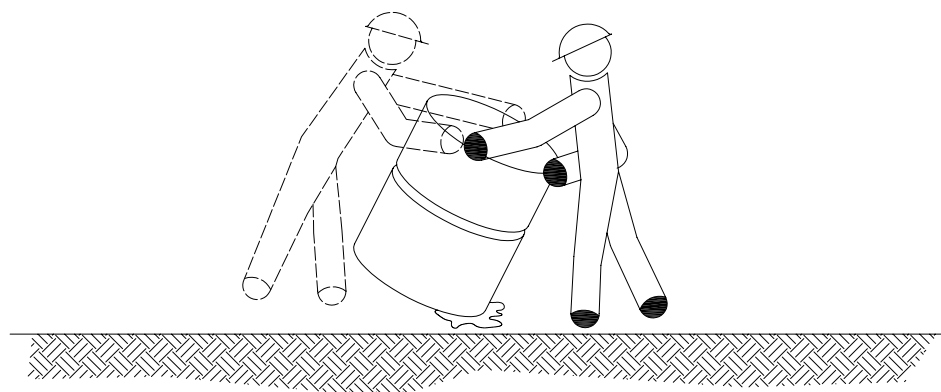

2°

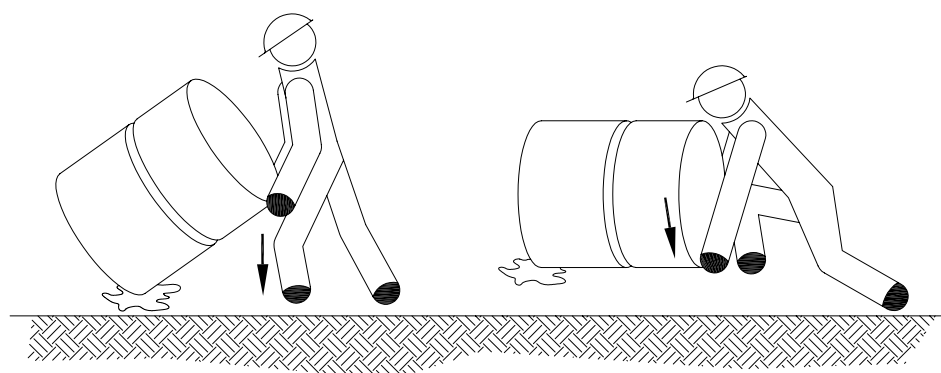

3°

4°

MANEJO CORRECTO DE CARGAS
PARA PROTECCIÓN DE LA ESPALDA
(MANEJO DE BIDONES POR UNA PERSONA) (II)

C.- COMO LEVANTAR Y CARGAR SOBRE EL HOMBRO.

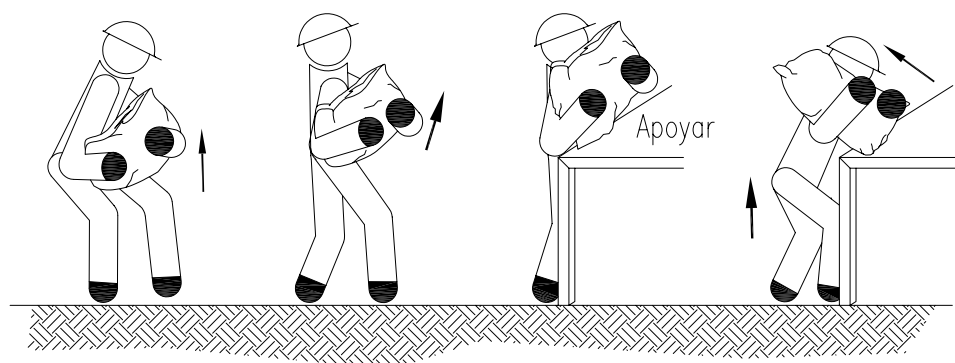
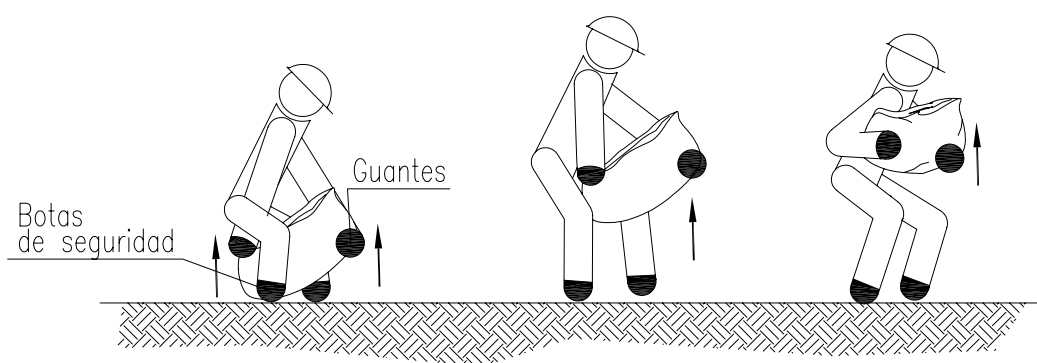

D.- COMO DEPOSITAR SOBRE UNA MESA O BANCO.

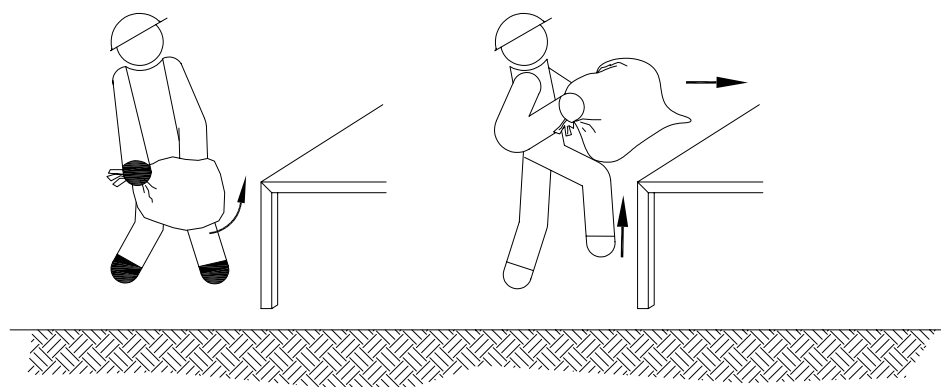

MANEJO CORRECTO DE CARGAS
PARA PROTEGER LA ESPALDA
(MANEJO DE SACOS DE PAPEL Y TELA) (II)

A.- COMO LEVANTAR Y TRANSPORTAR EN DISTANCIAS CORTAS.

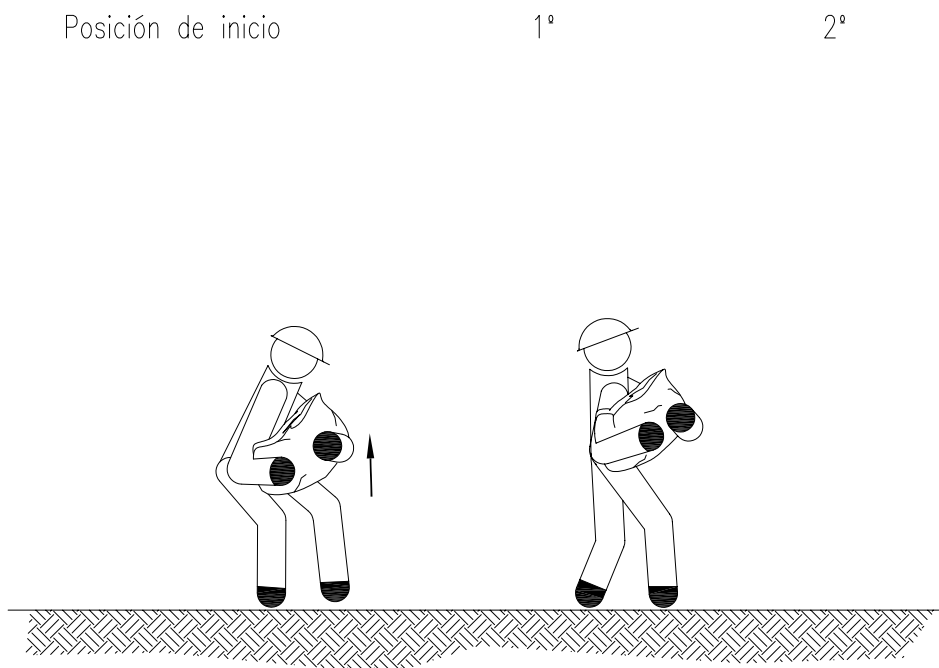
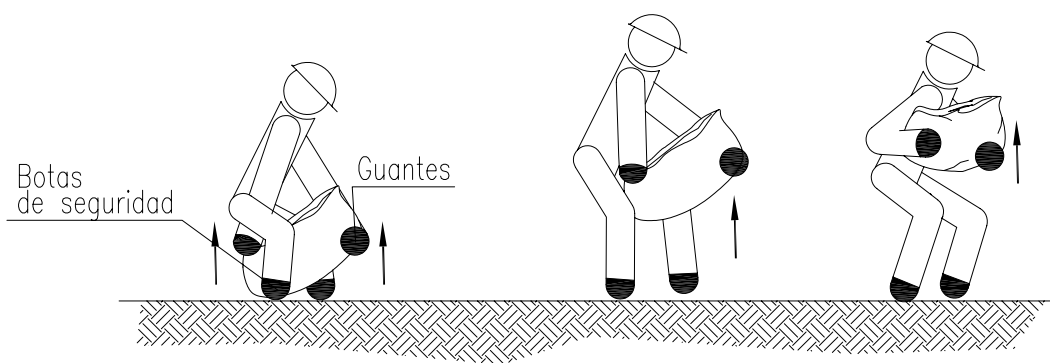

C.- COMO RECOGER DEL SUELO Y TRANSPORTAR

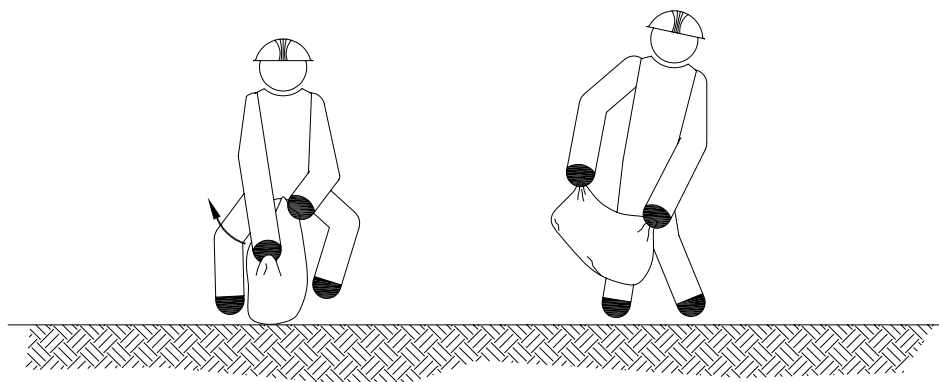

MANEJO CORRECTO DE CARGAS
PARA PROTEGER LA ESPALDA
(MANEJO DE SACOS DE PAPEL Y TELA) (I)

C.- COMO LEVANTAR, TRANSPORTAR Y DEPOSITAR SOBRE UNA MESA.

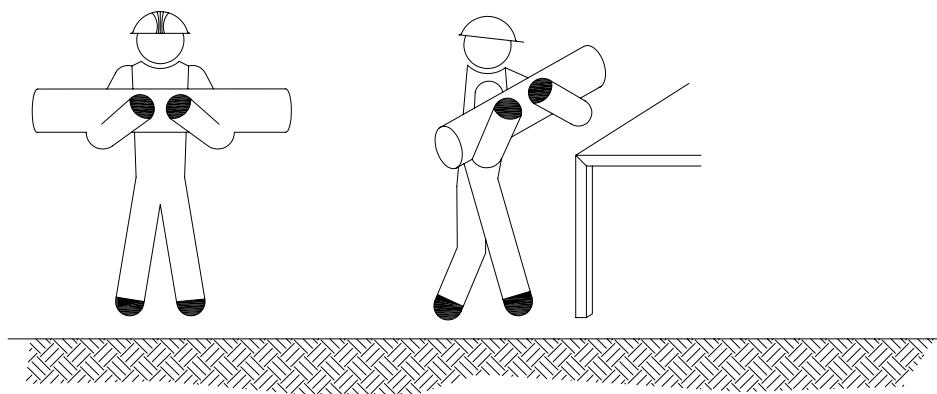
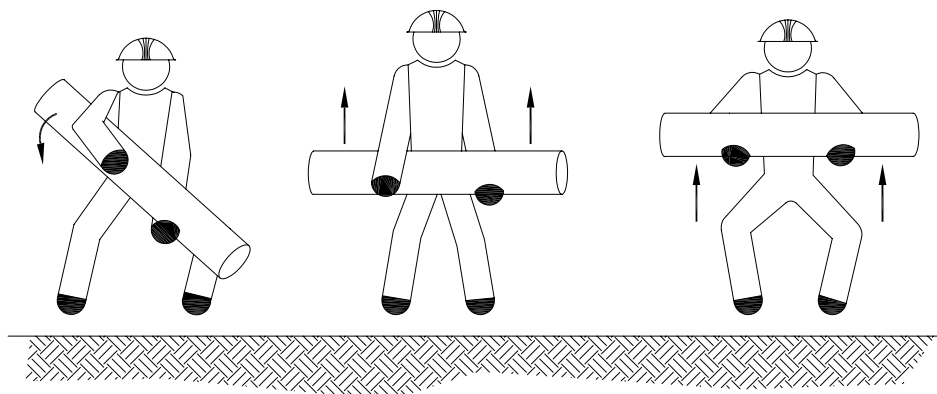
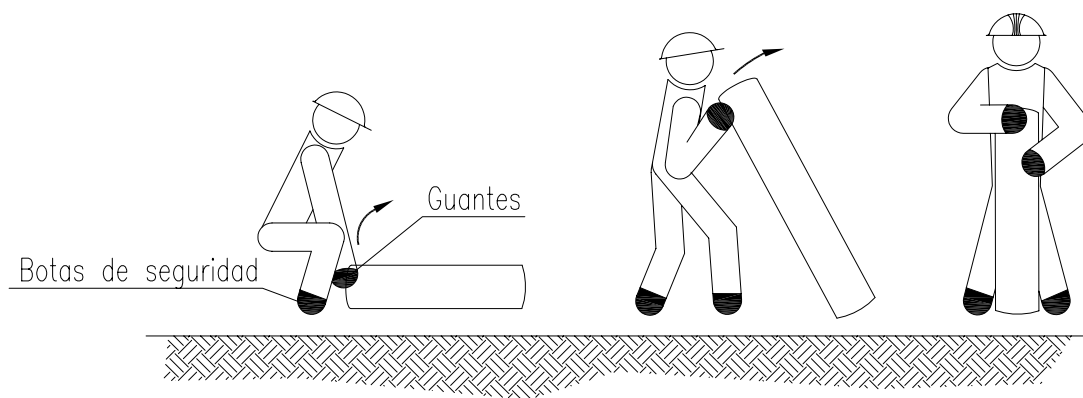

MANEJO CORRECTO DE CARGAS
PARA PROTECCIÓN DE LA ESPALDA
(MANEJO DE TUBOS Y BARRAS) (II)

A.- COMO LEVANTAR Y TRANSPORTAR.

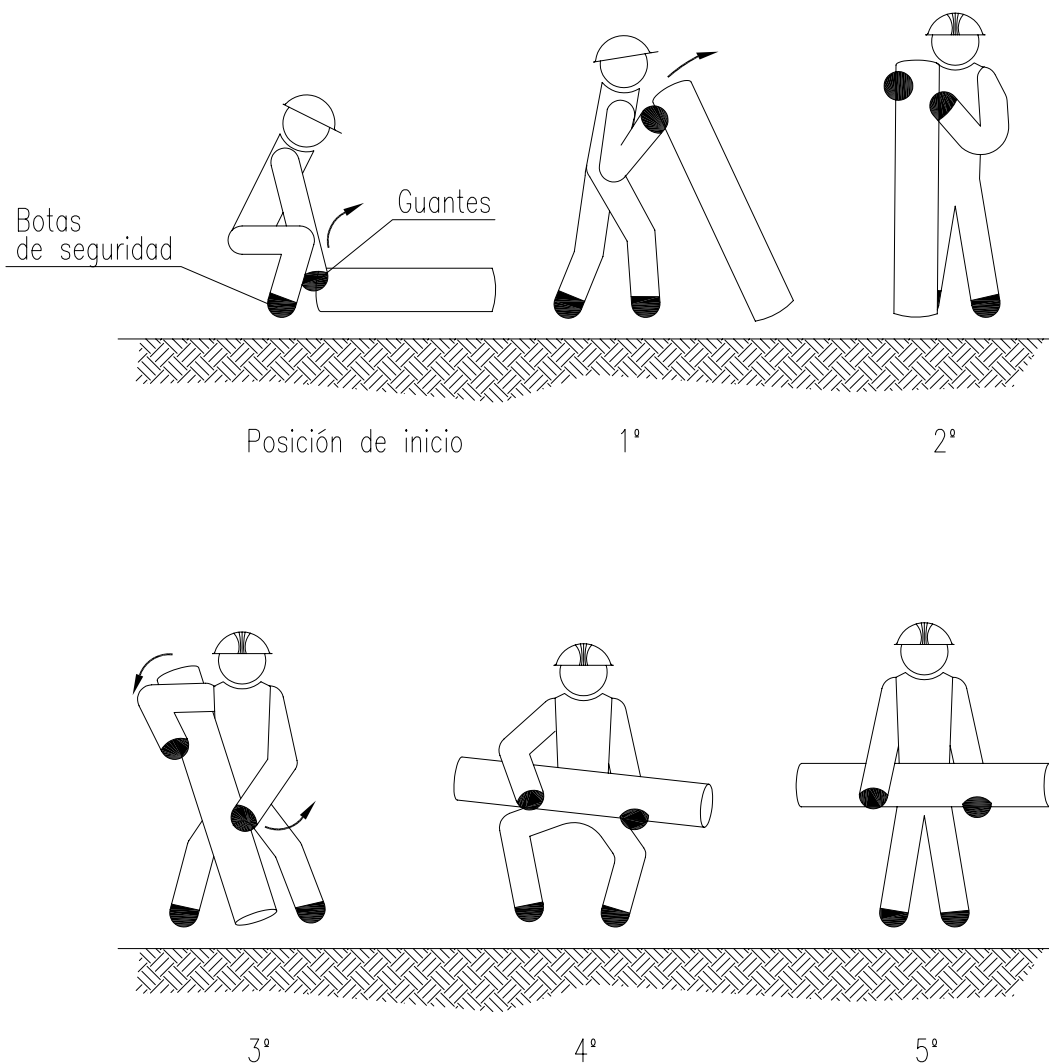

B.- COMO PONER SOBRE EL HOMBRO Y TRANSPORTAR

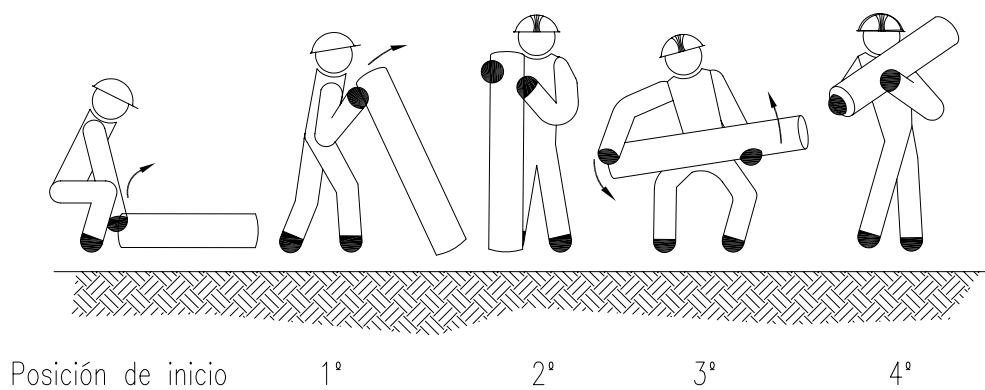

MANEJO CORRECTO DE CARGAS
PARA PROTECCIÓN DE LA ESPALDA
(MANEJO DE TUBOS Y BARRAS) (I)

A.- COMO LEVANTAR Y TRANSPORTAR.

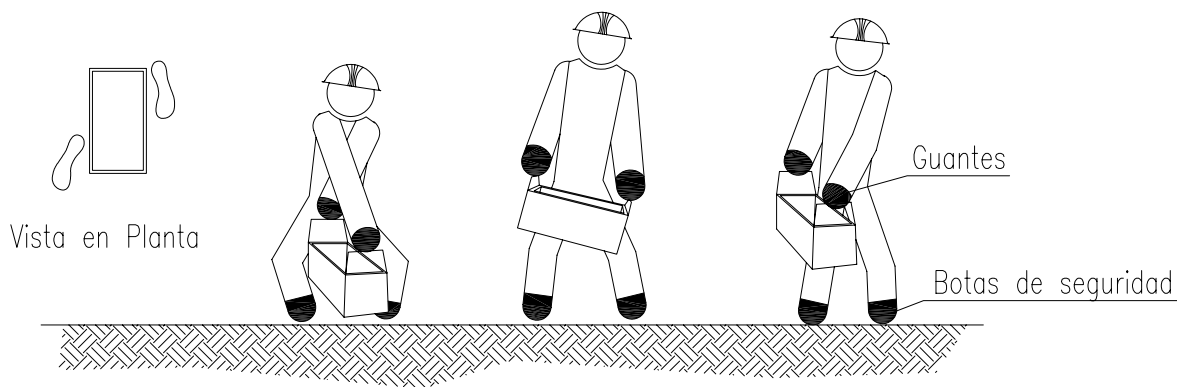

Posición de inicio

1°

2°

3°

B.- COMO DEPOSITAR SOBRE UNA MESA O BANCO.

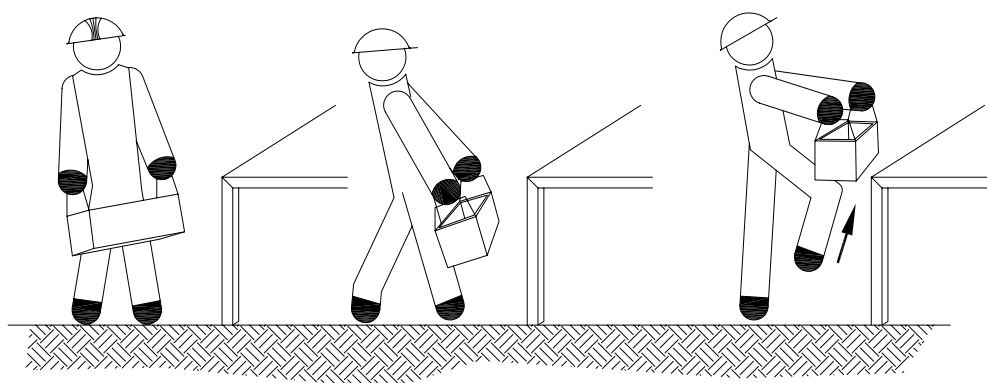

C.- COMO RECOGER DE UNA ESTANTERIA O BANCO Y DEPOSITAR EN EL SUELO.

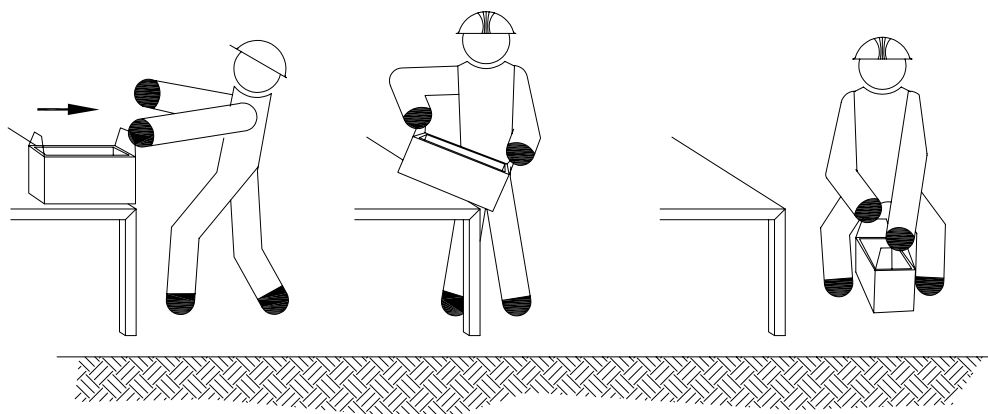

MANEJO CORRECTO DE CARGAS
PARA PROTECCIÓN DE LA ESPALDA
(MANEJO DE CAJAS CON ASAS)

PROTECCIONES INDIVIDUALES (GAFAS DE SEGURIDAD I)

PATILLA DE SUJECCION TIPO ESPATULA

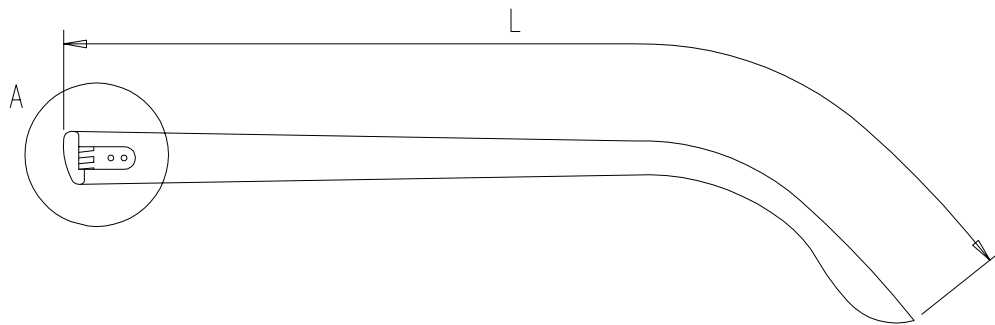

DETALLE A

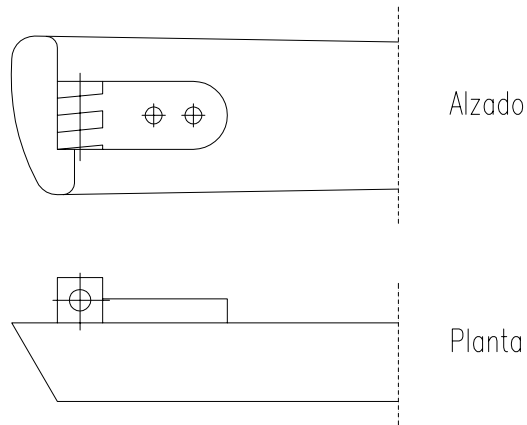

PATILLA DE SUJECCION TIPO CABLE

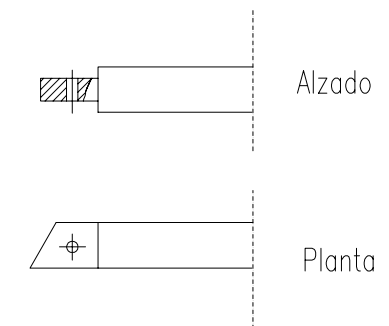
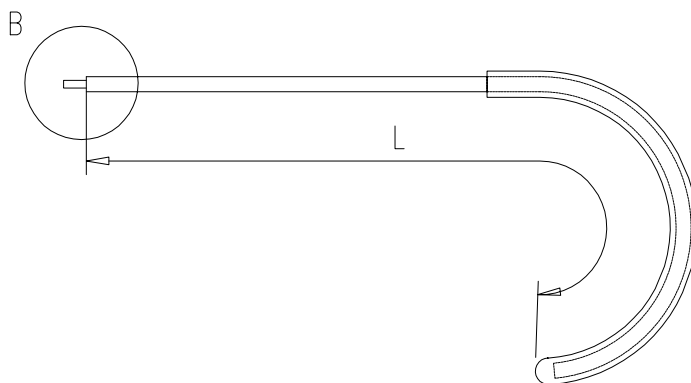

DETALLE B

PROTECCIONES INDIVIDUALES (GAFAS DE SEGURIDAD II)

OCULARES

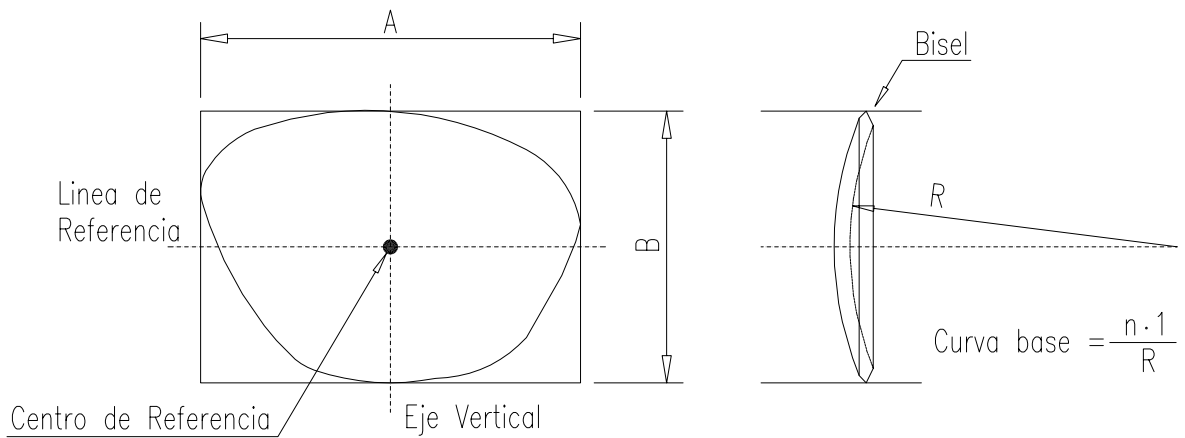
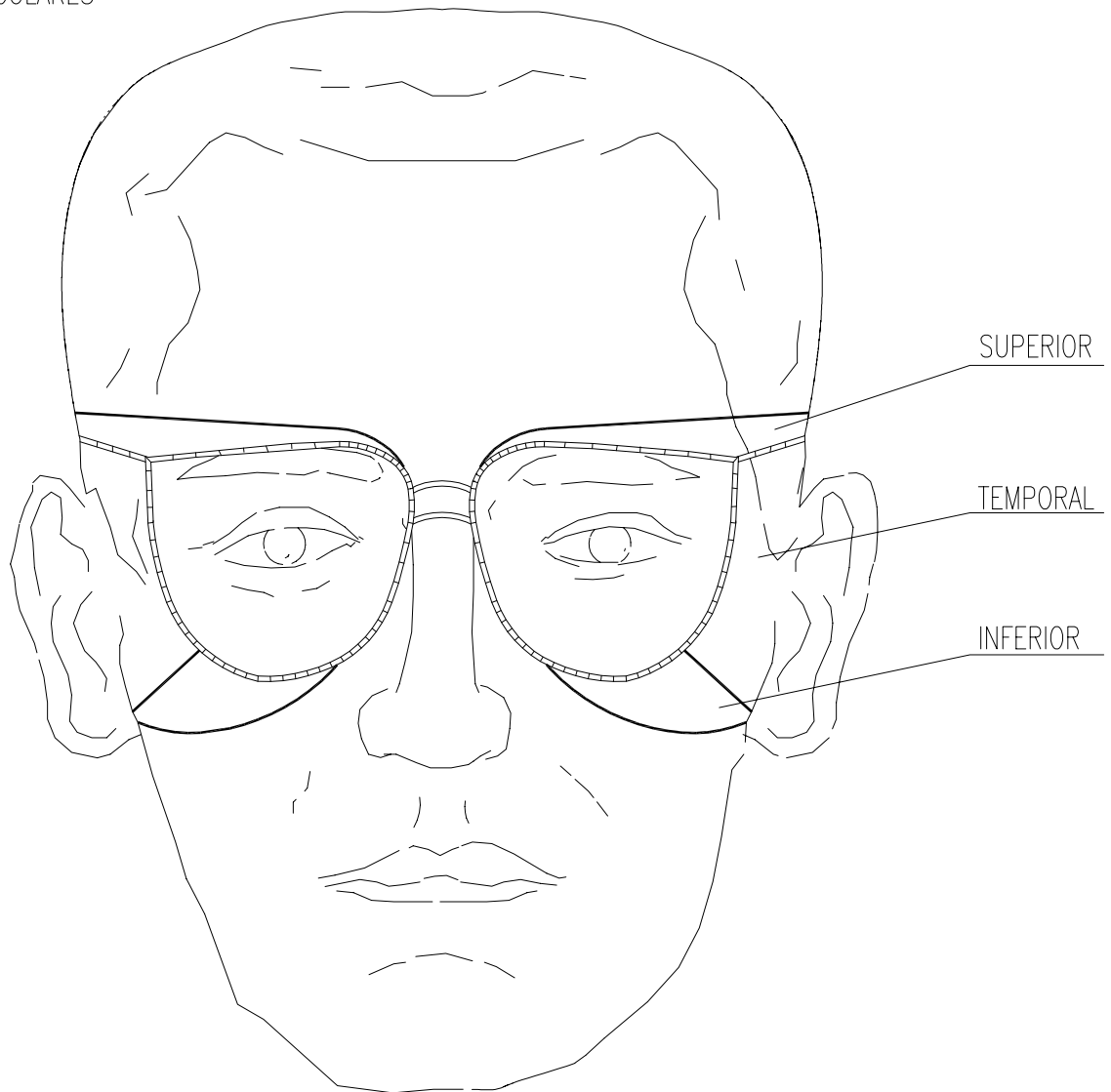

PROTECCIONES INDIVIDUALES (BOTAS DE SEGURIDAD -REFUERZOS -)

PUNTERA

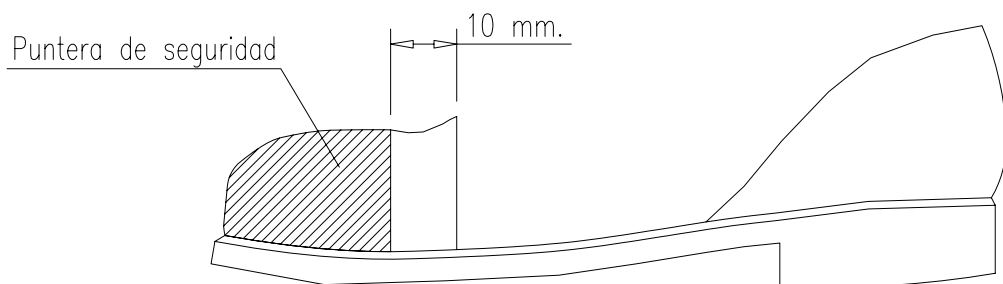
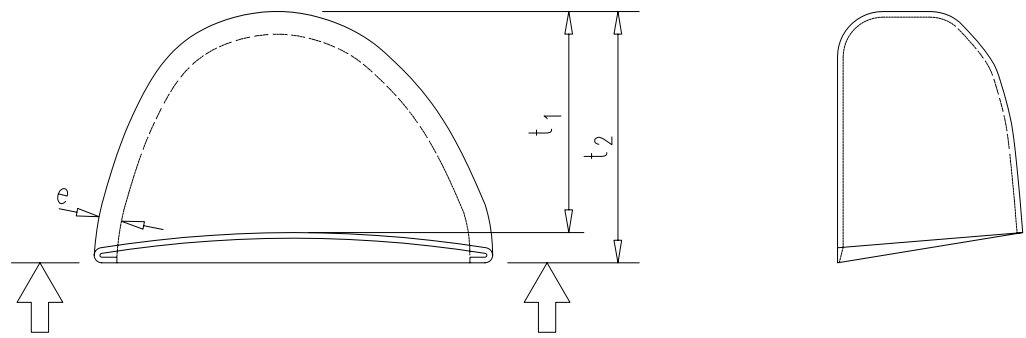
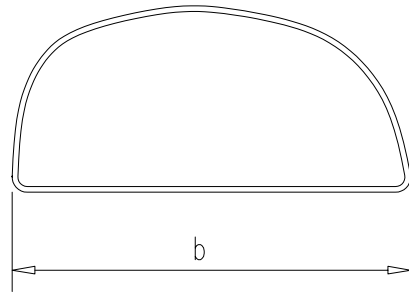

PROTECCIONES INDIVIDUALES (CASCO DE SEGURIDAD)

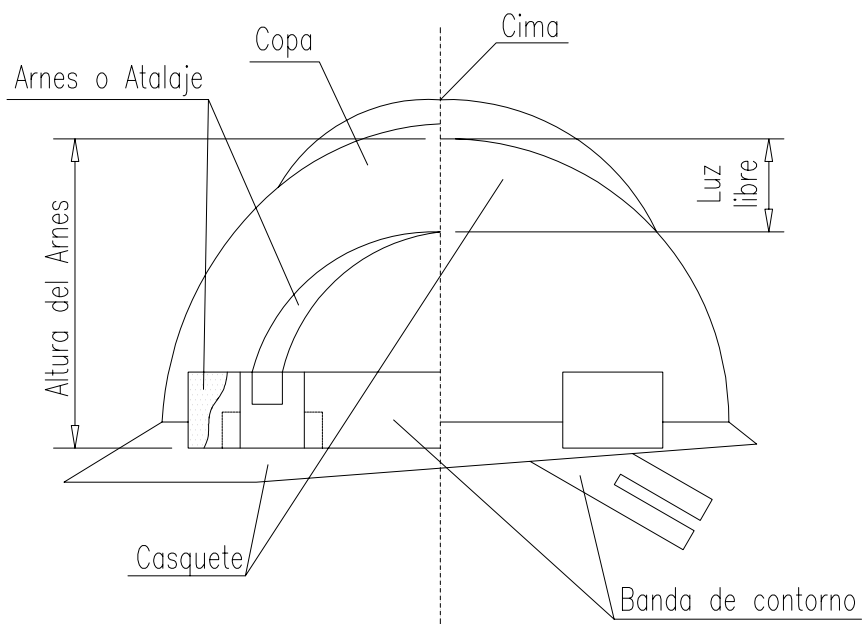
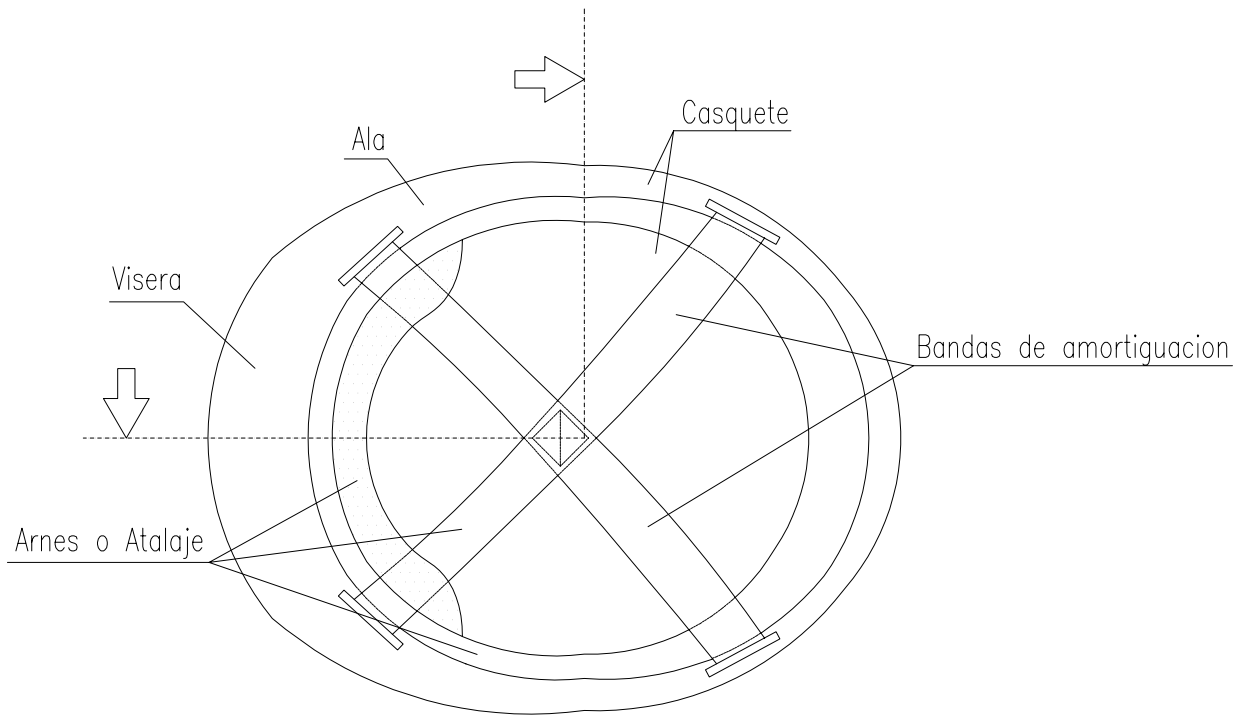

CINTURON DE SEGURIDAD (Anclajes anticaidas)

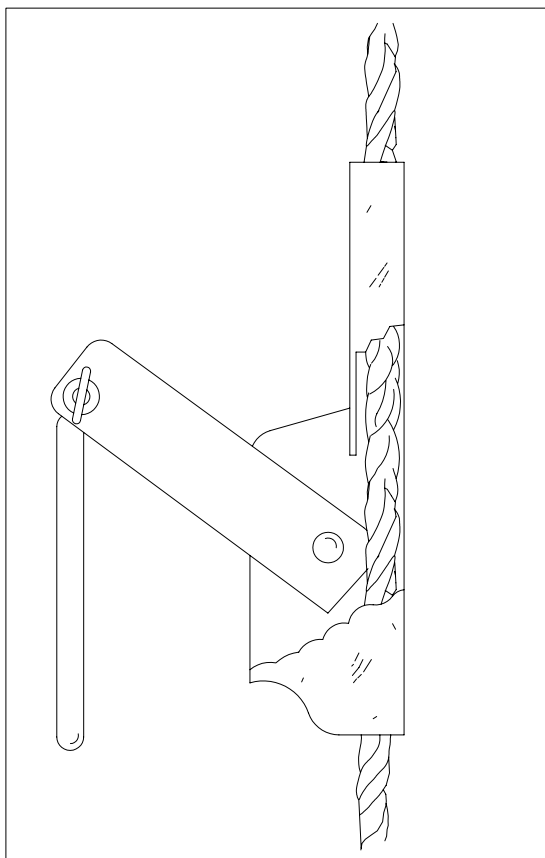
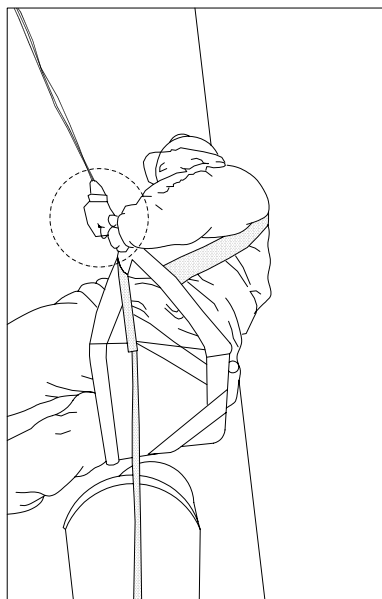
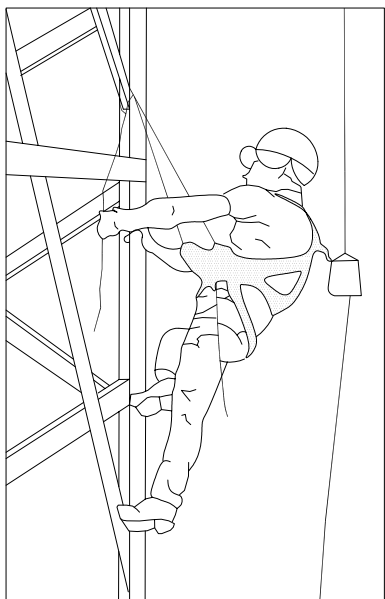

Gancho de seguridad para escaleras

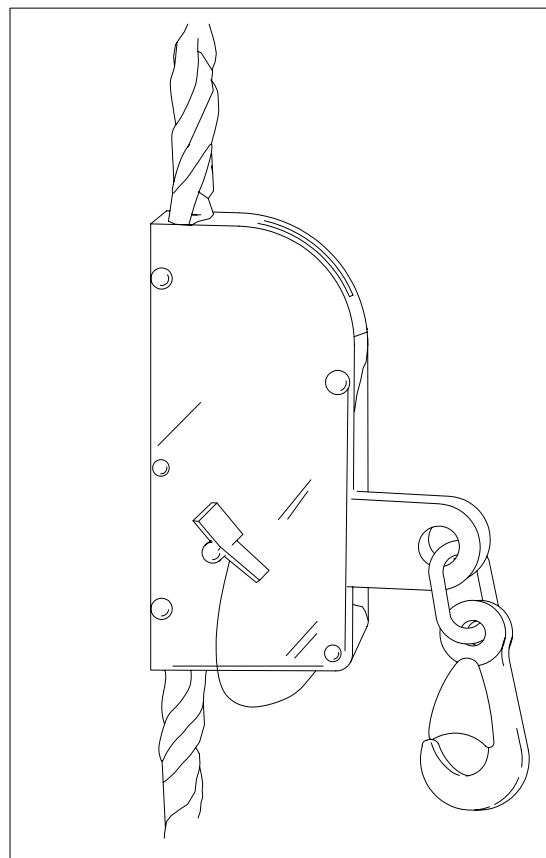

Anclaje móvil para cinturón de seguridad

ANCLAJES CINTURON DE SEGURIDAD (Seguro de anclaje móvil)

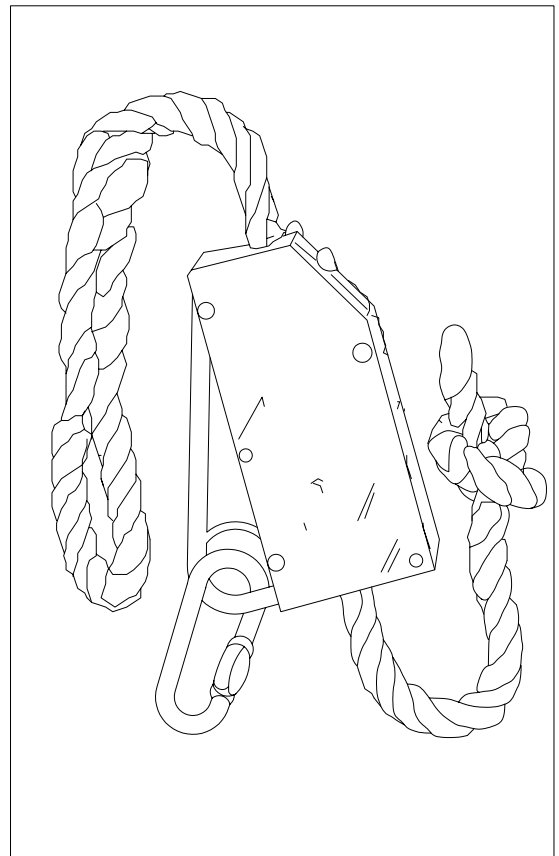
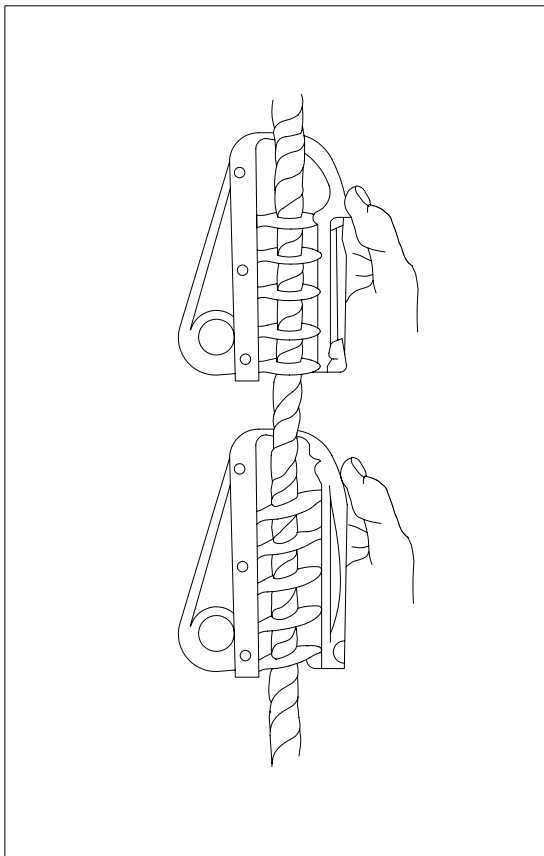
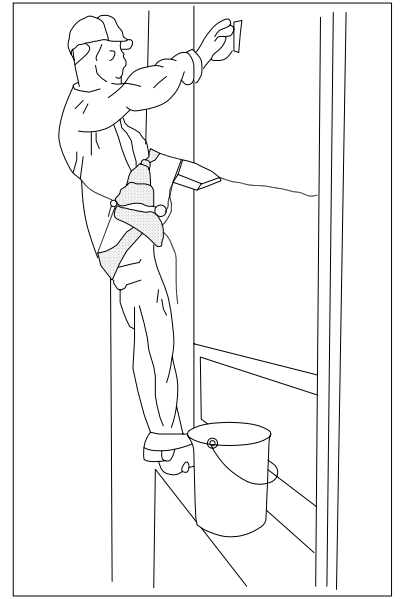
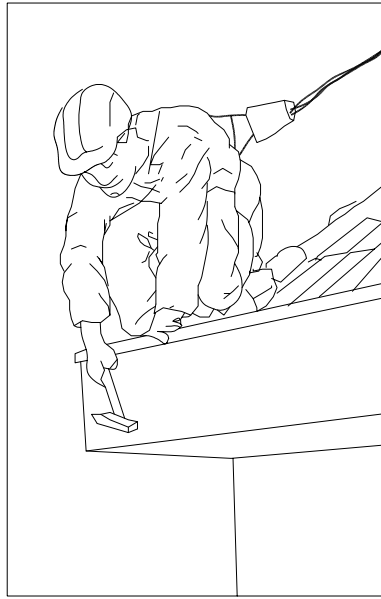
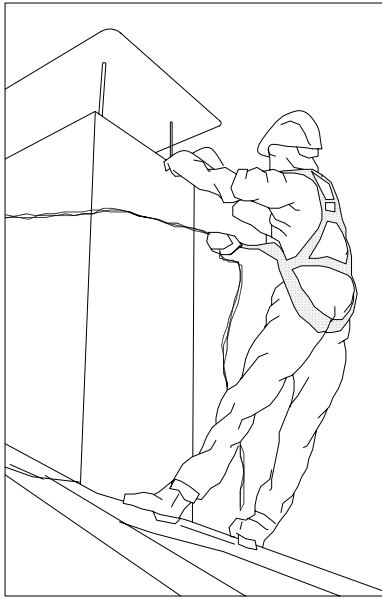

ANCLAJES CINTURON DE SEGURIDAD (Seguro automáticos anticaidas)

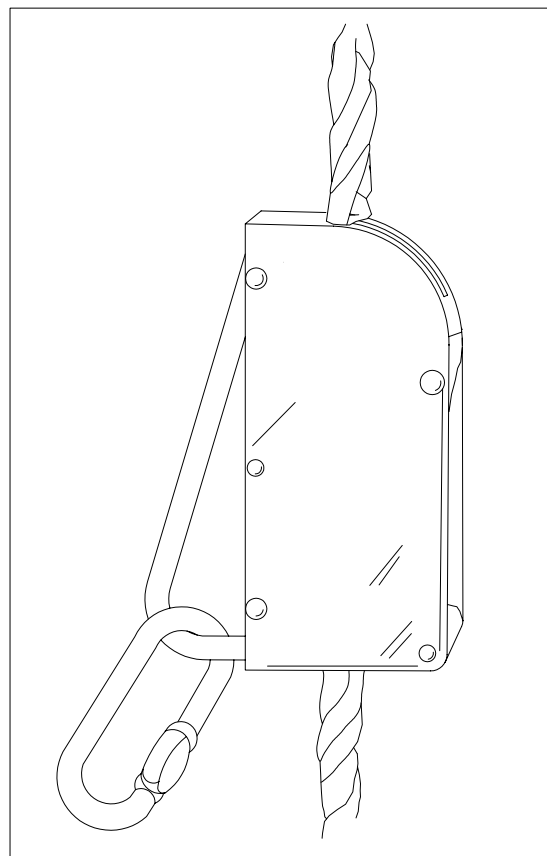
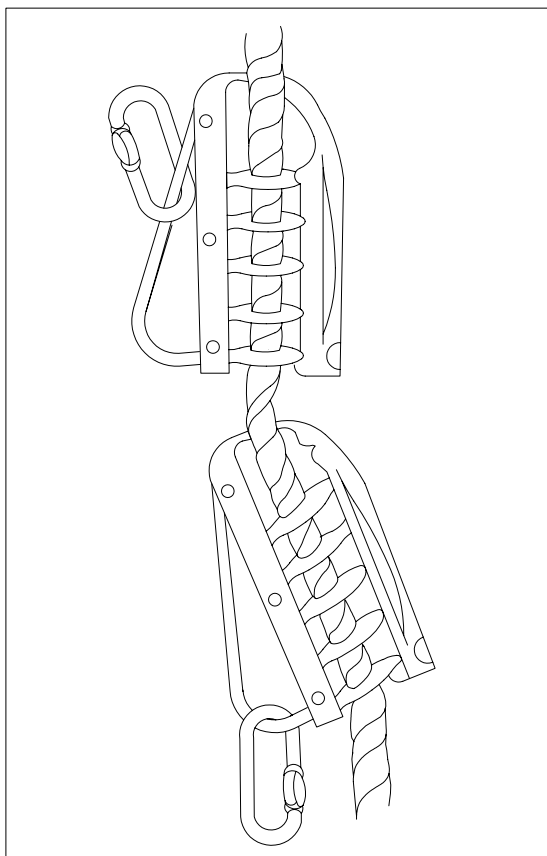
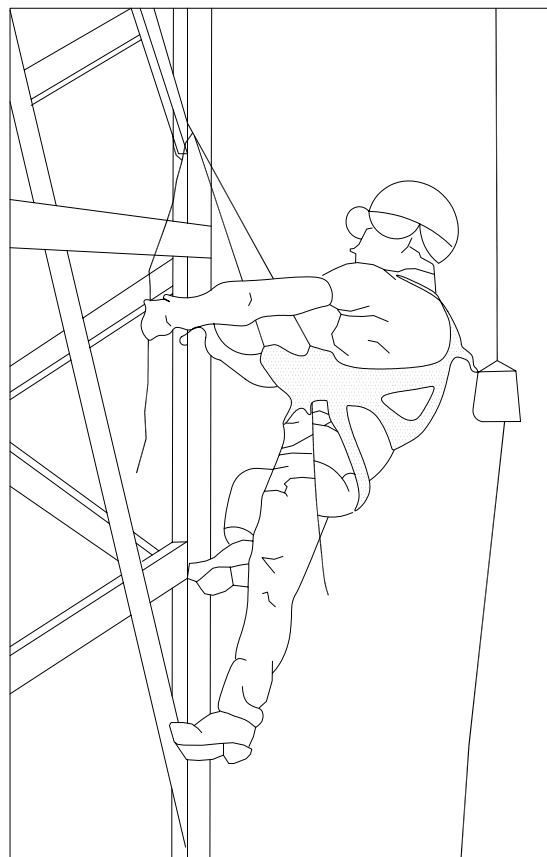

ANCLAJES CINTURON DE SEGURIDAD

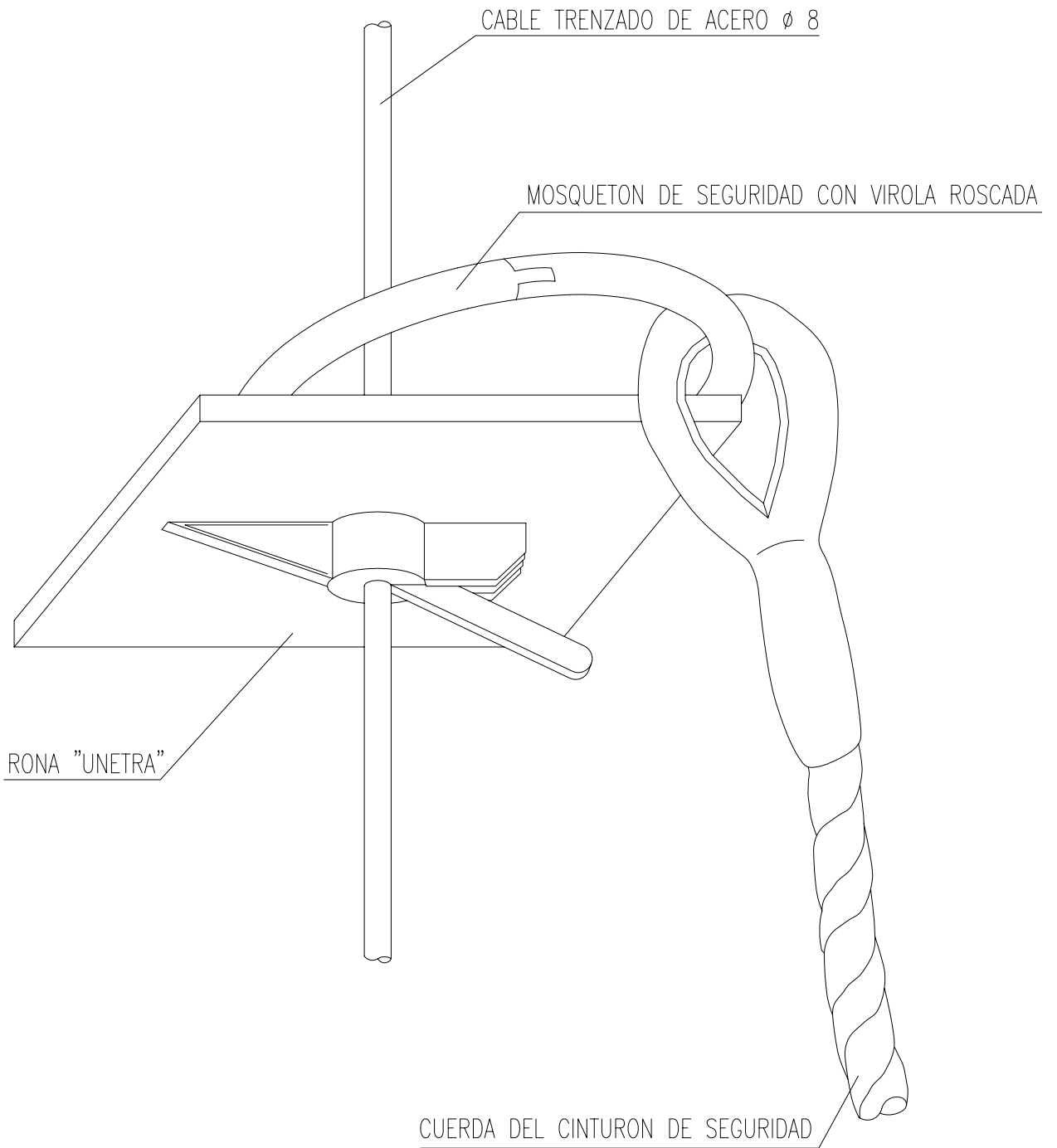

BARANDILLAS

(Barandilla incorporada al forjado).

(Barandilla con cuerda, malla o red).

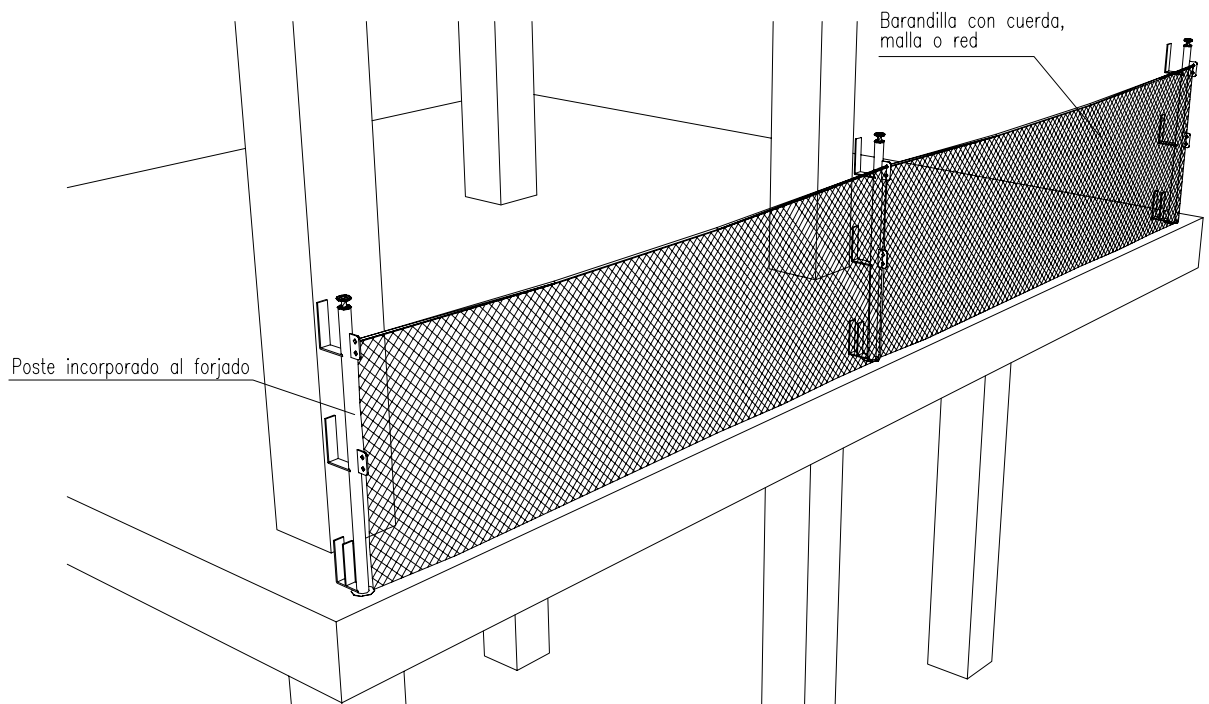

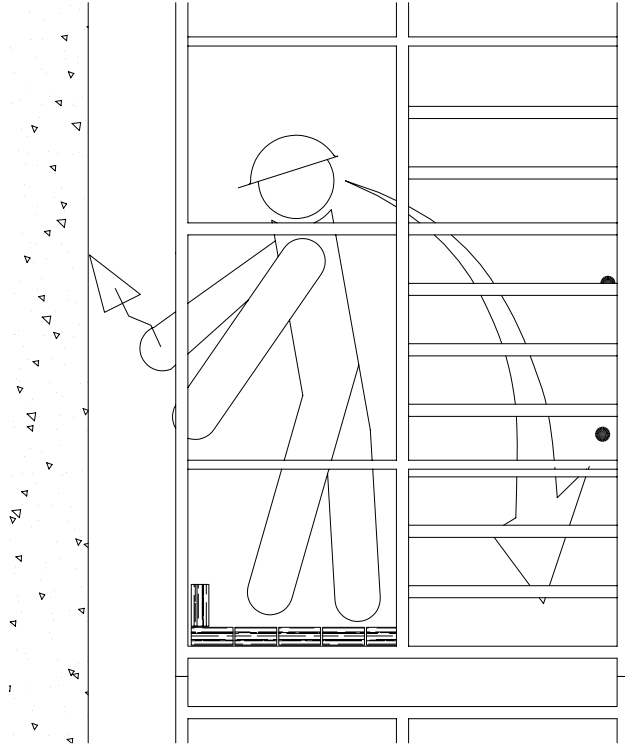

NO

ANDAMIOS TUBULARES

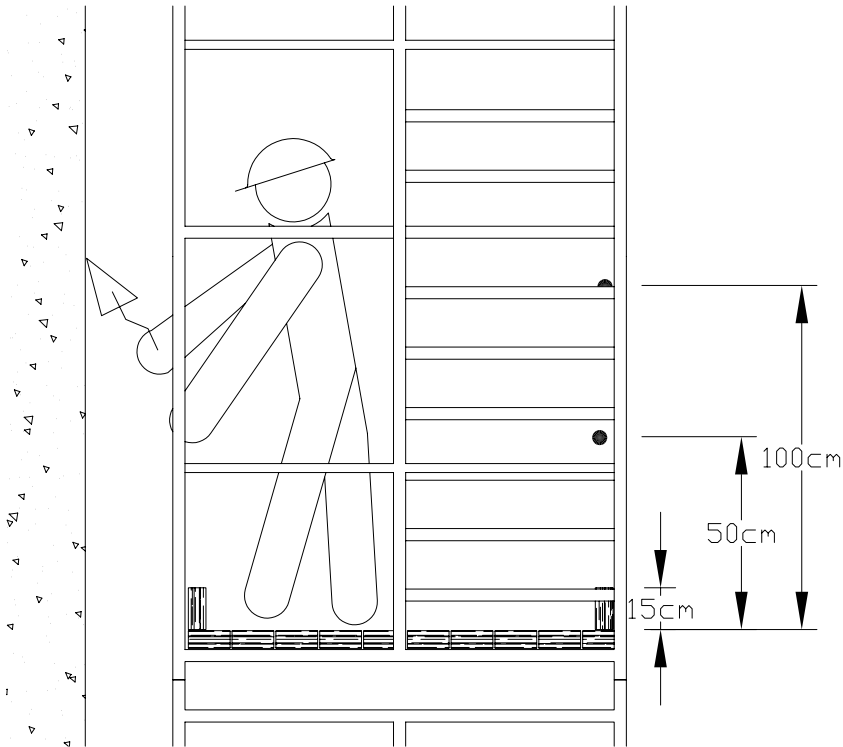

SI

BARANDILLA CON SOPORTE TIPO "SARGENTO"

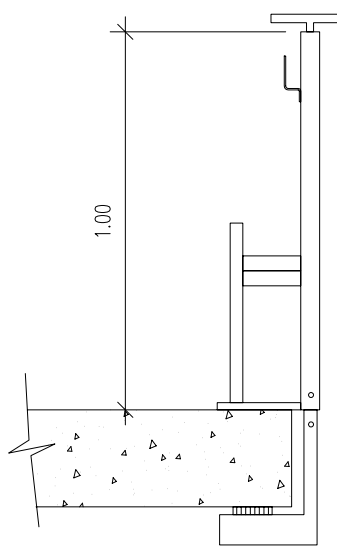
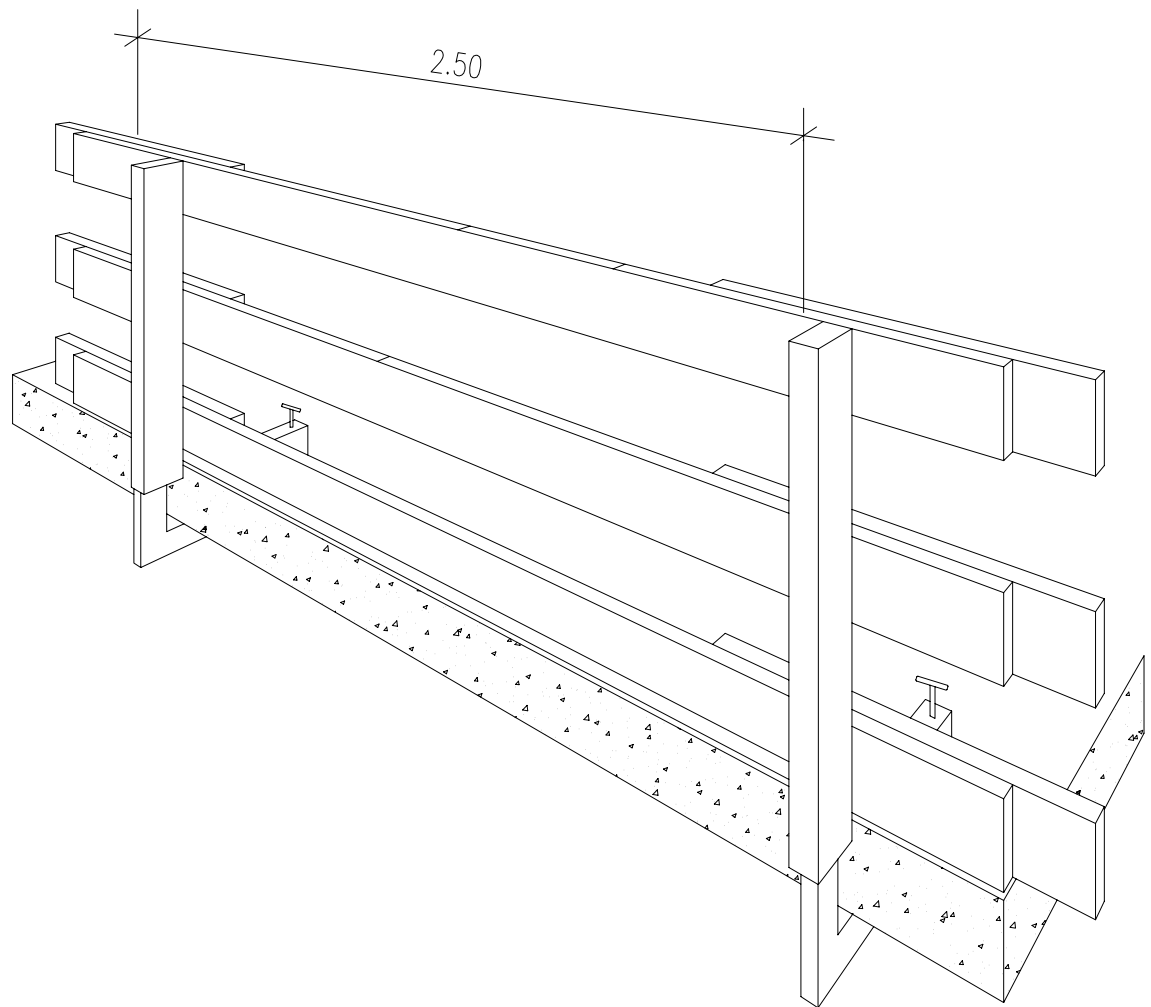

SOPORTE " TIPO - 3 "

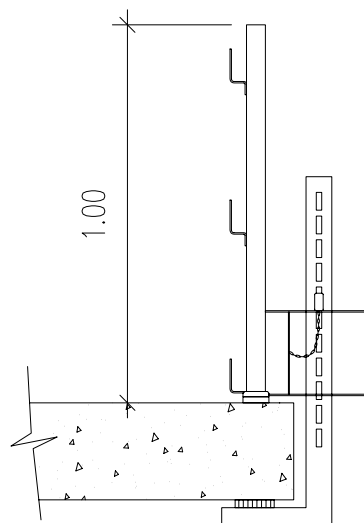

SOPORTE " TIPO - 2 "

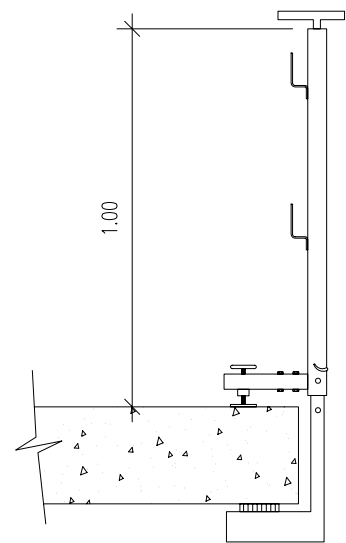

SOPORTE " TIPO - 1 "

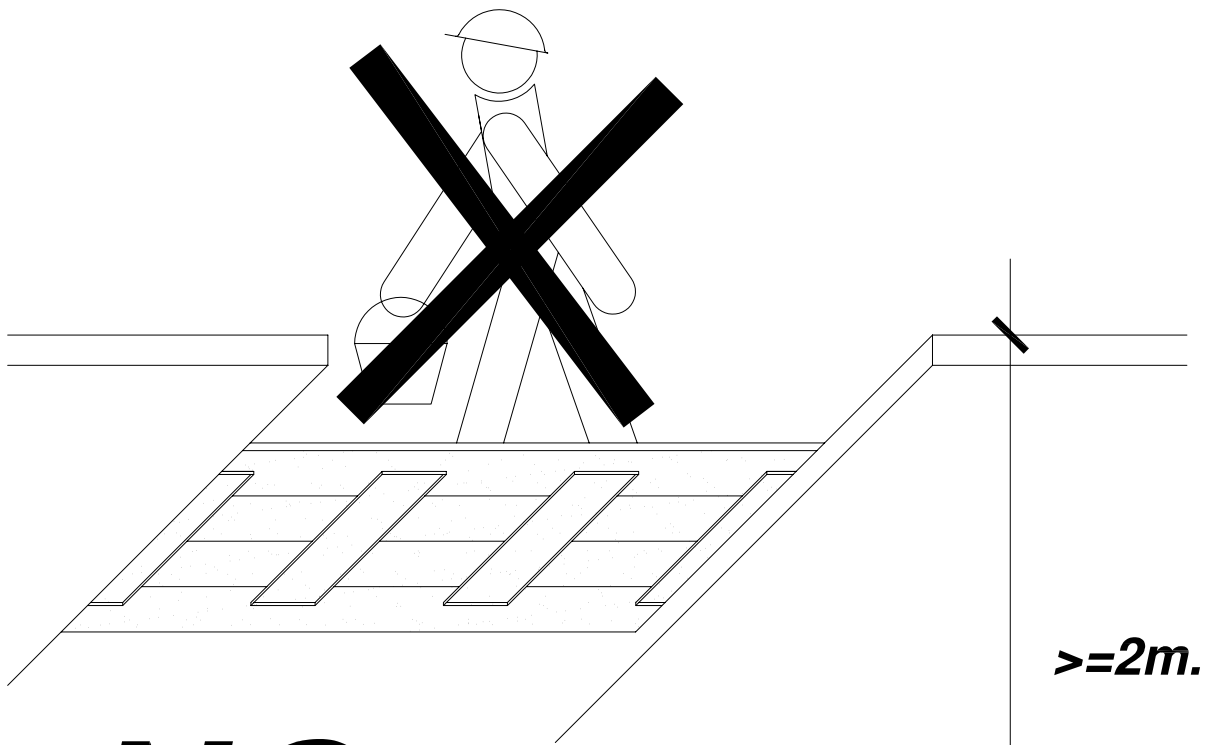

NO

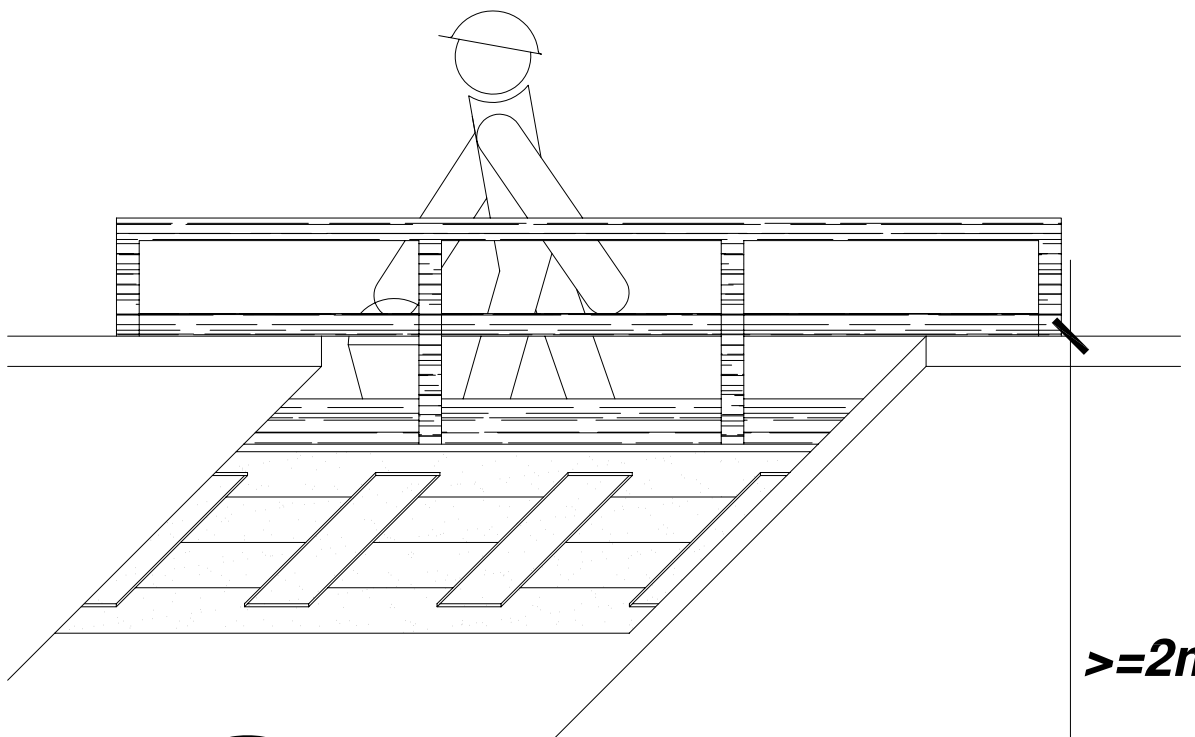
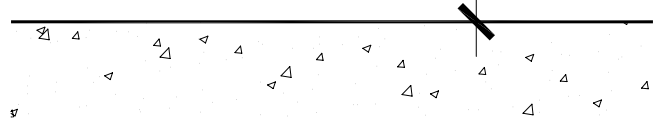

SI

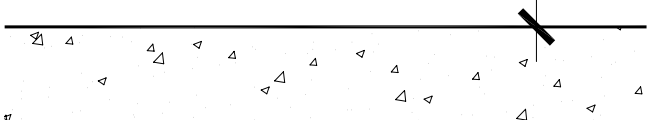

REDES (CAIDAS DE PERSONAS Y OBJETOS)

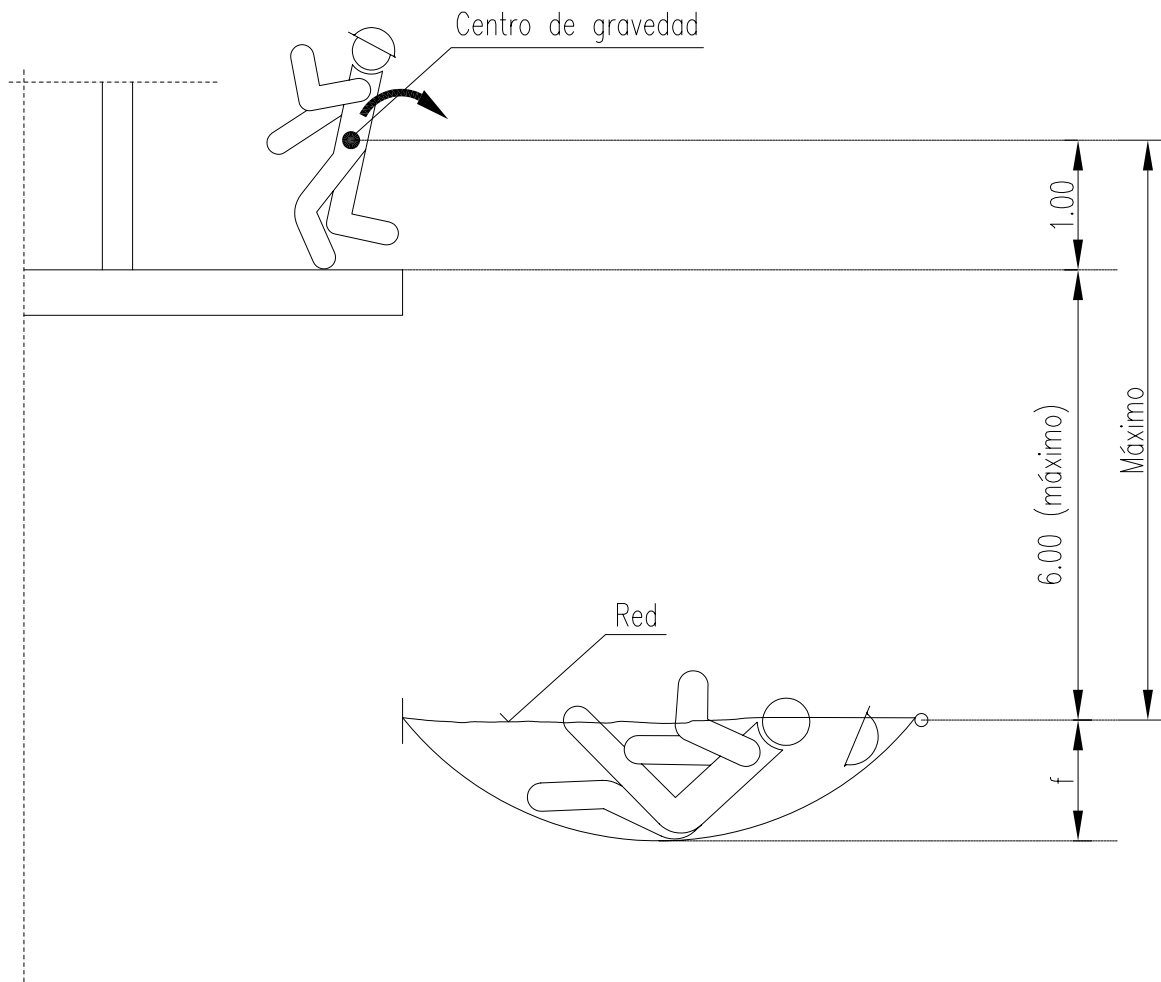

La deformación producida en la red por efecto de la caída, originará una flecha "f". Según ensayos realizados por el Institut National de Recherche et Sécurité (Francia), dicha flecha debe estar comprendida entre:

$$0'85 \text{ metros} < f < 1'43 \text{ metros}$$

PROTECCIÓN DE HUECOS Y ABERTURAS

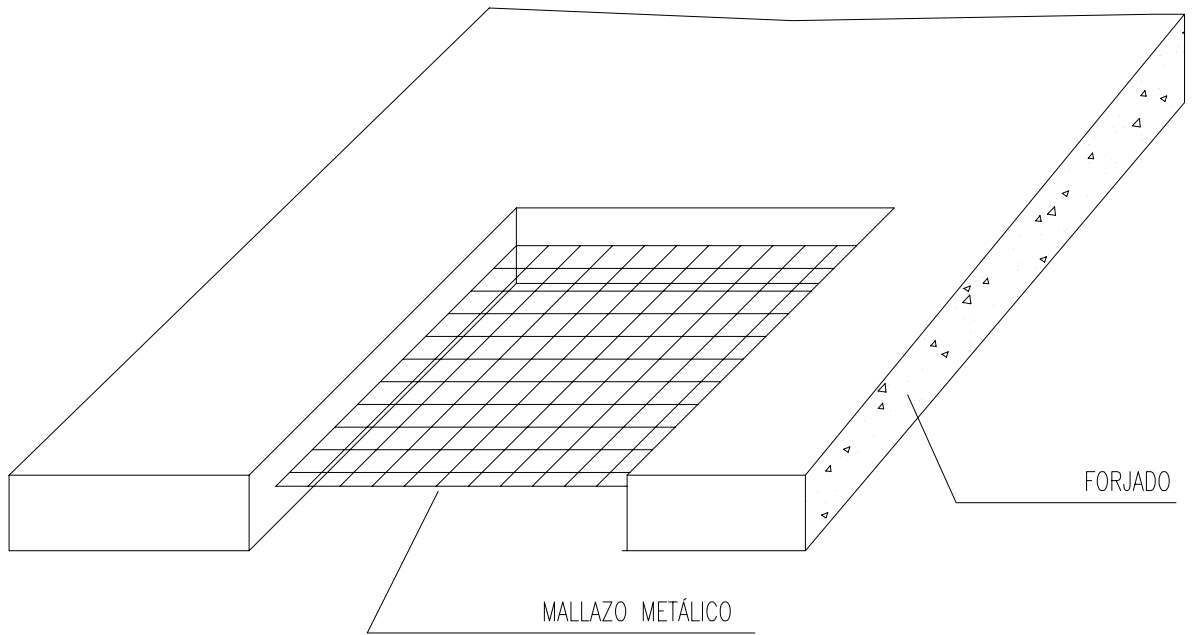

CON MALLAZO

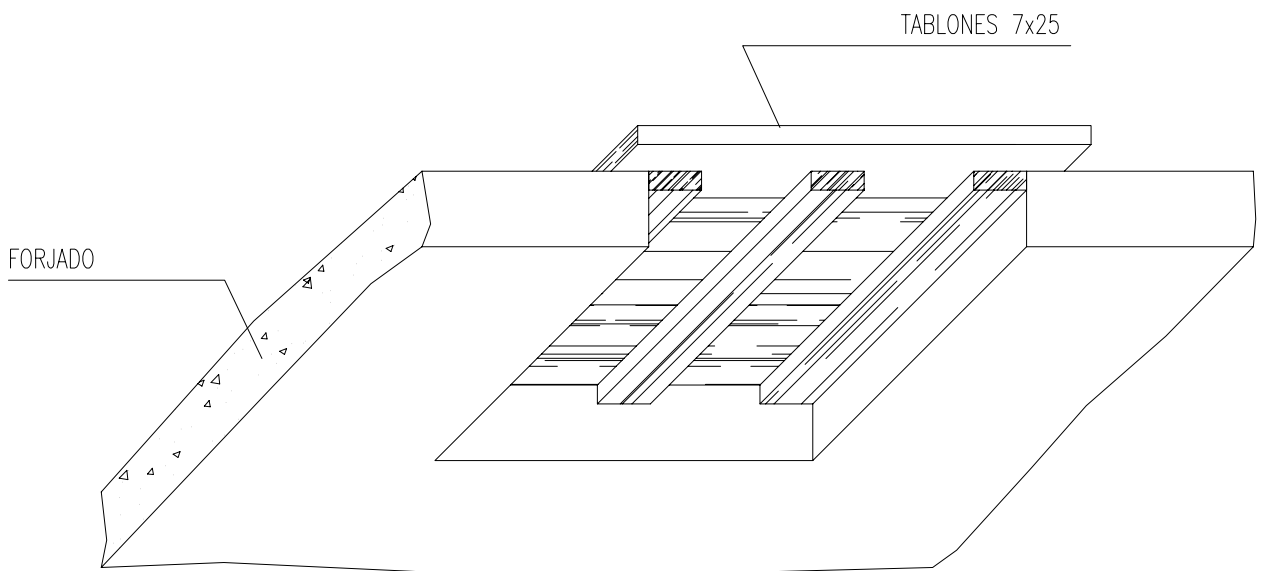

CON TABLERO

PROTECCIÓN DE HUECOS HORIZONTALES

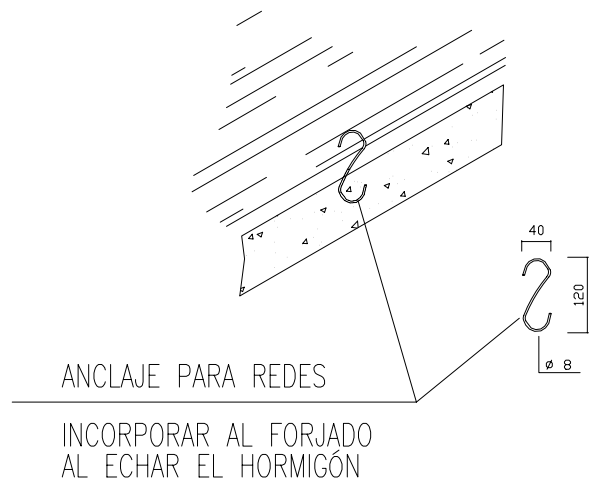
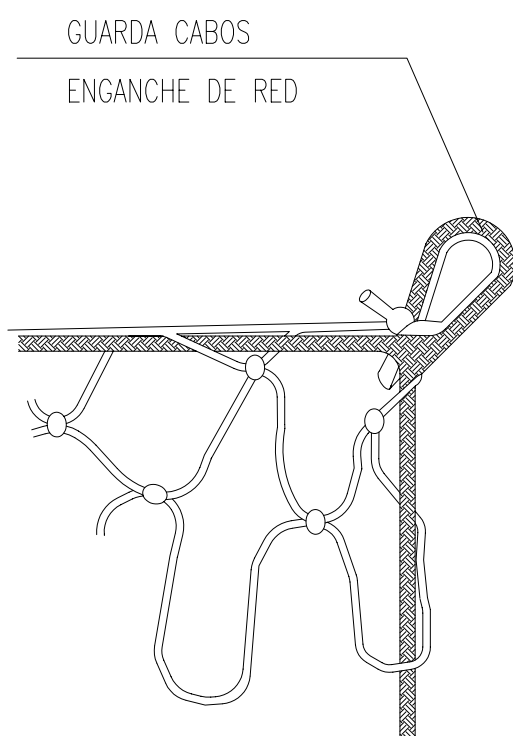
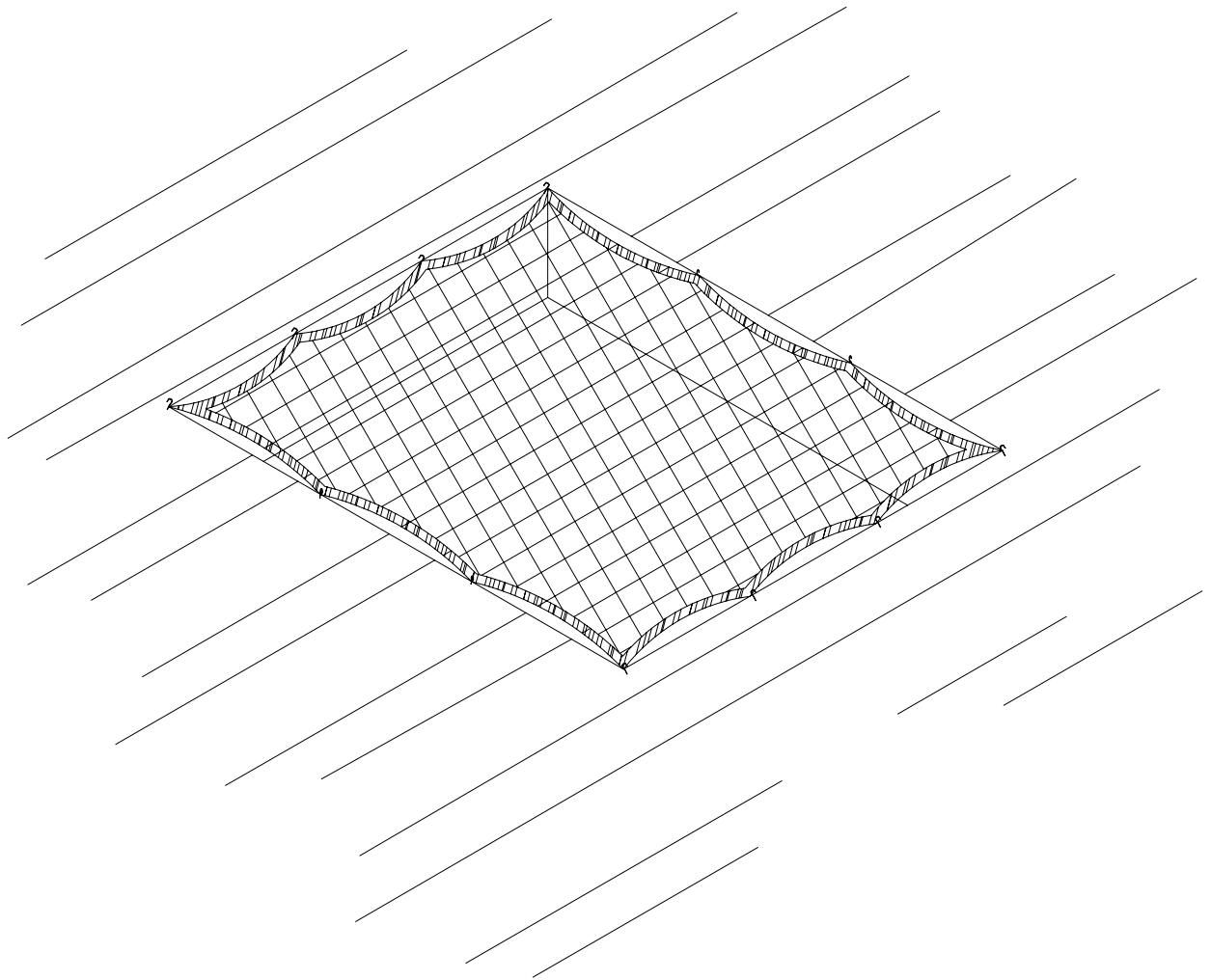

PROTECCIÓN DE ABERTURAS VERTICALES

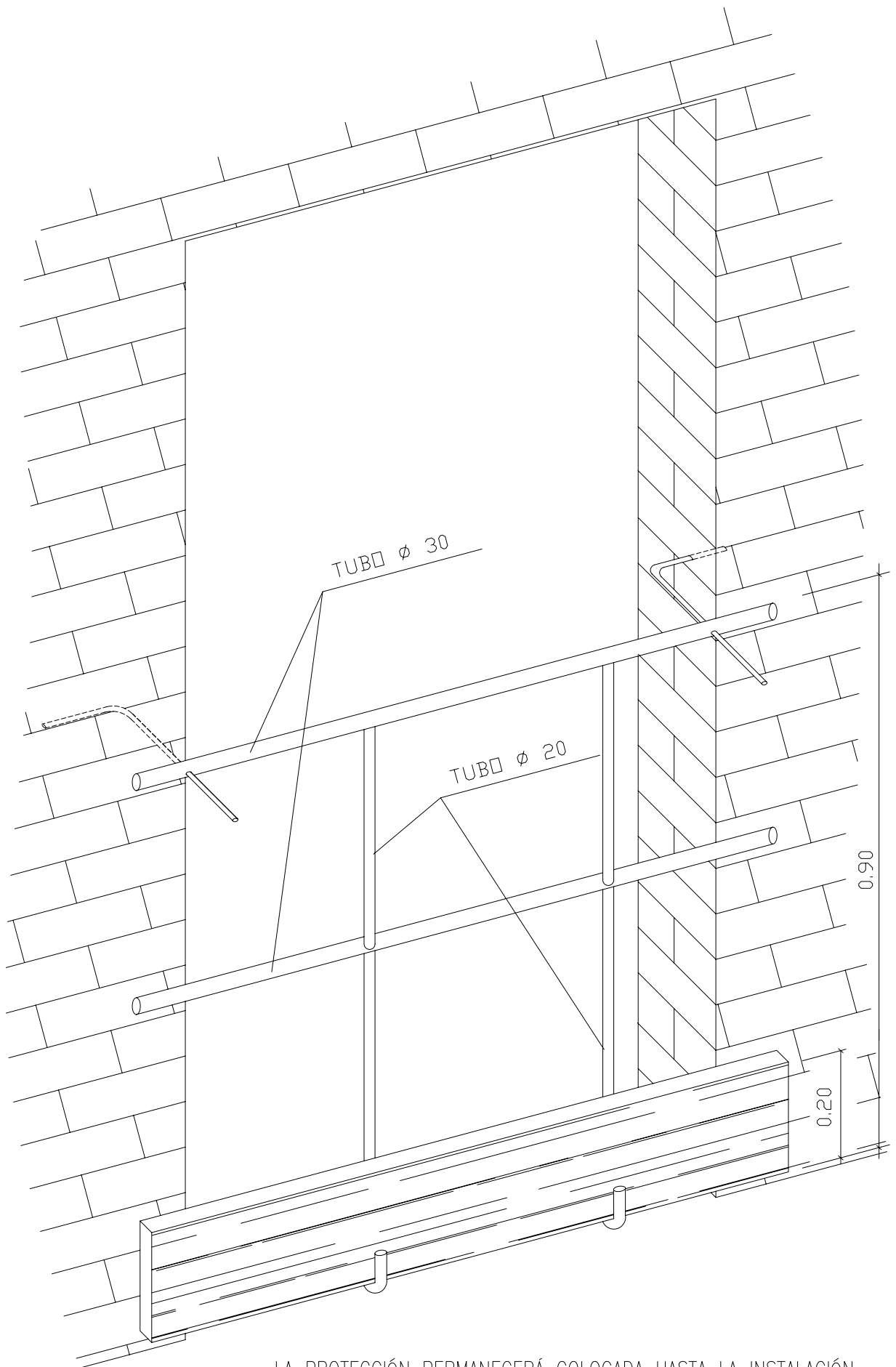

LA PROTECCIÓN PERMANECERÁ COLOCADA HASTA LA INSTALACIÓN DEFINITIVA DE LA PUERTA DEL ASCENSOR Y VENTANALES

BARANDILLA DE PROTECCIÓN PARA ABERTURAS VERTICALES

DETALLE A

Sargento para sujeción de la barandilla

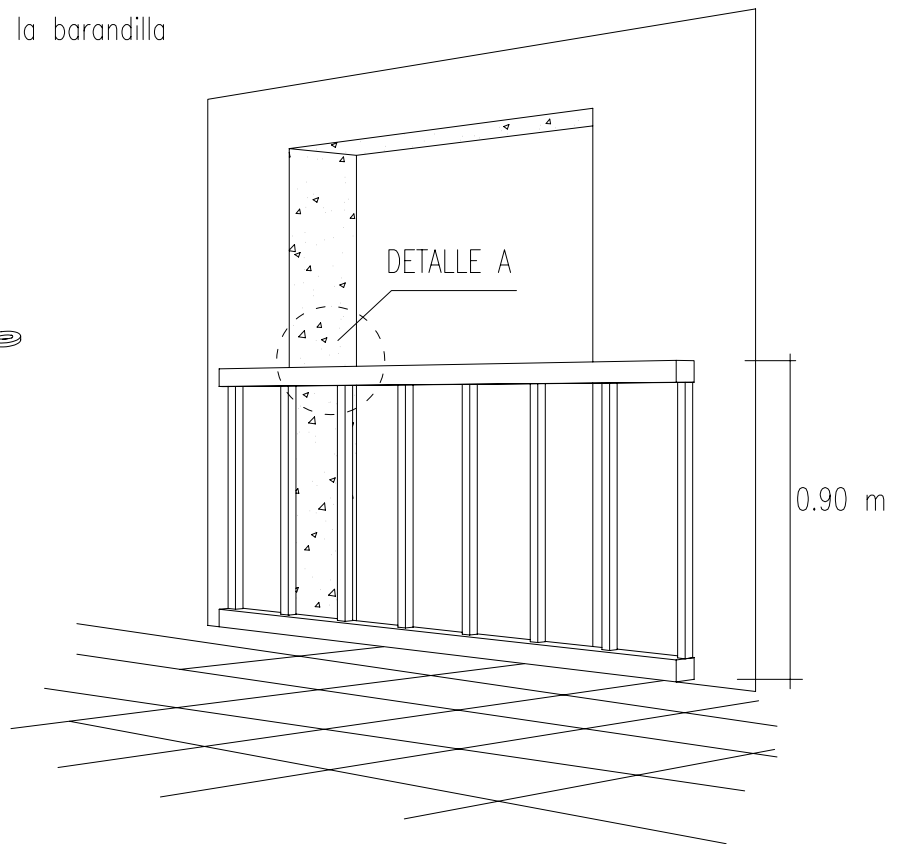
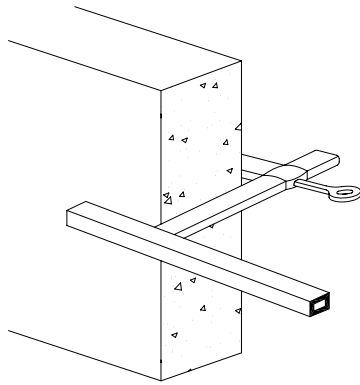

HUECO DE ASCENSOR

DETALLE B

Montante para barandilla tipo sargento

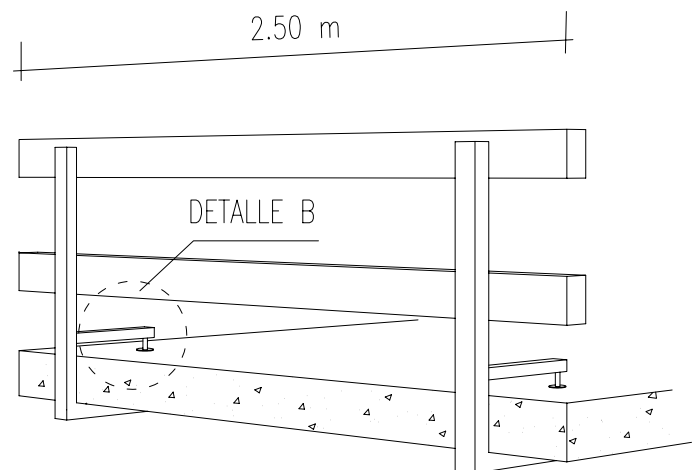
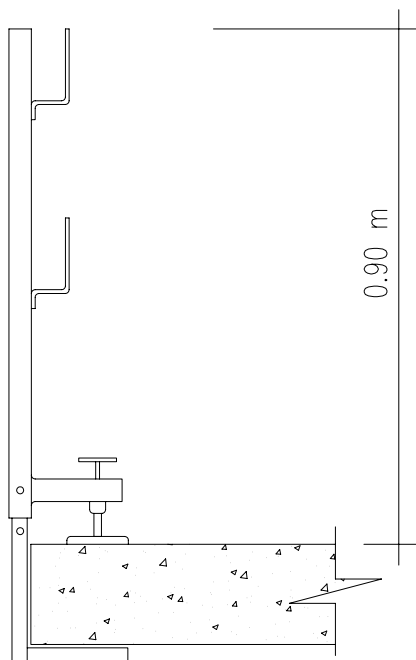

PÓRTICO DE BALIZAMIENTO DE LÍNEAS ELÉCTRICAS AÉREAS (I)

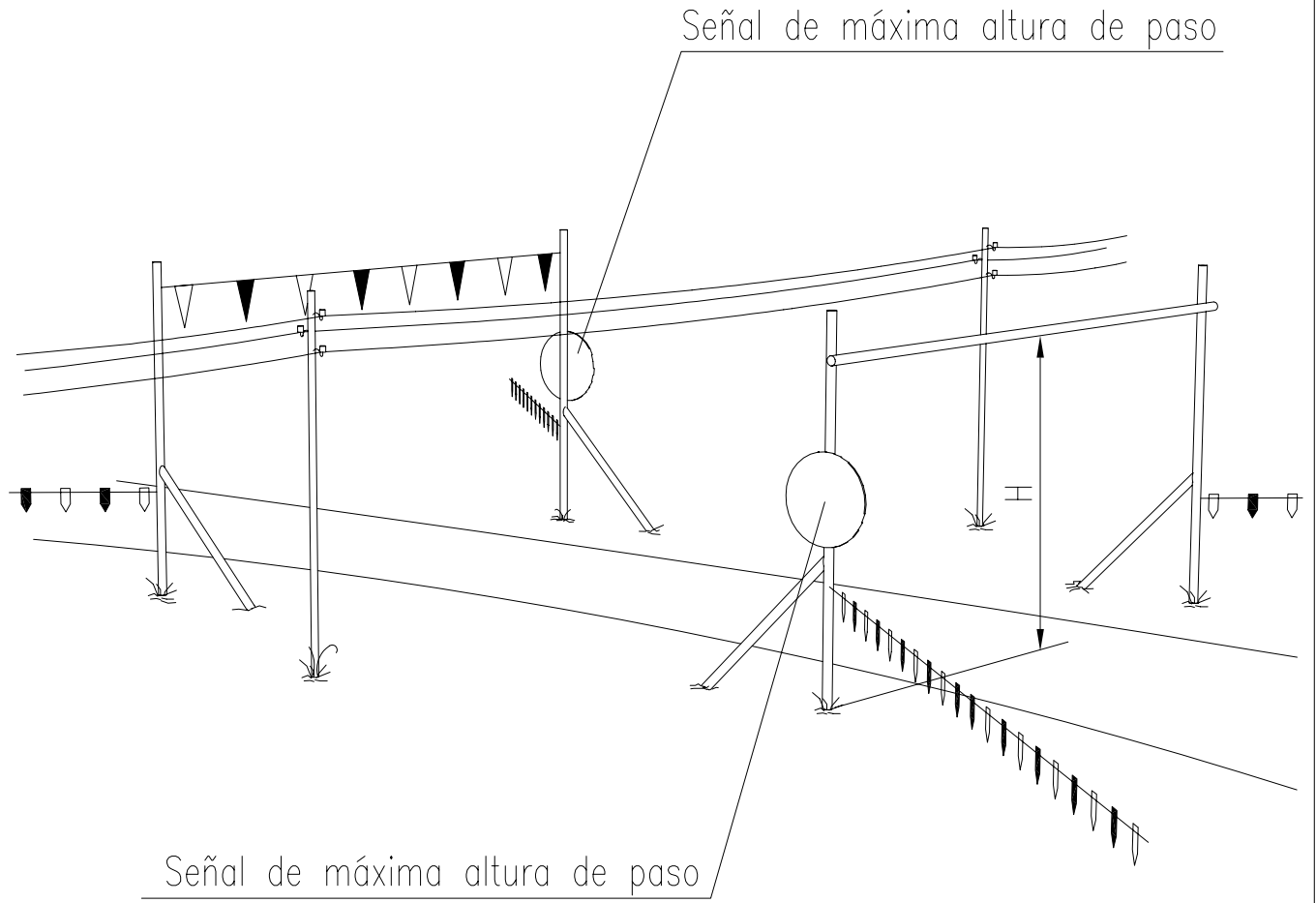

H= máxima altura de paso.

PASO BAJO LÍNEAS AÉREAS DE BAJA TENSIÓN

ZONA DE PELIGRO

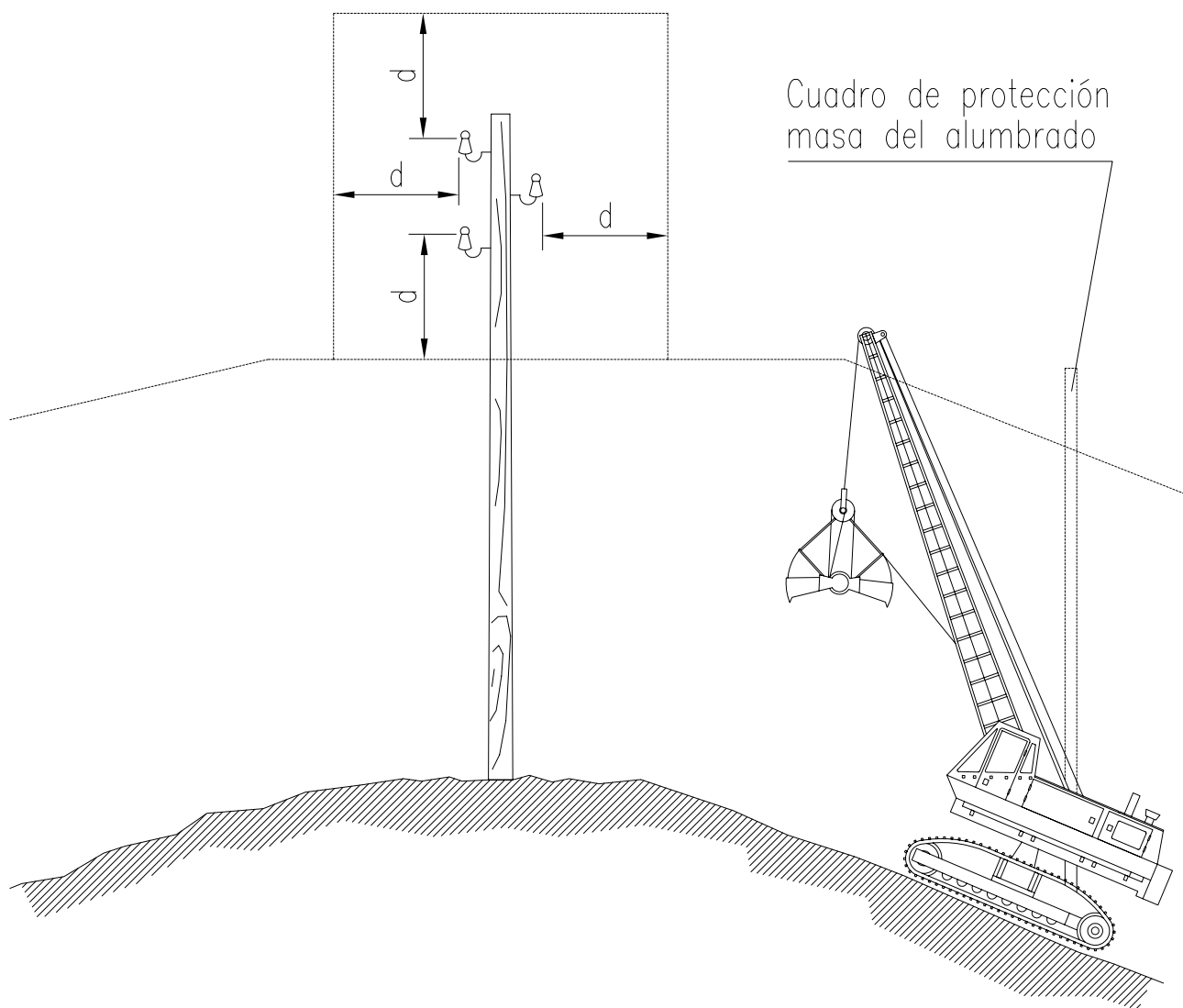

NORMAS RELATIVAS A LA PUESTA EN OBRA DE MÁQUINAS CERCANAS A LÍNEAS ELÉCTRICAS AÉREAS (II).

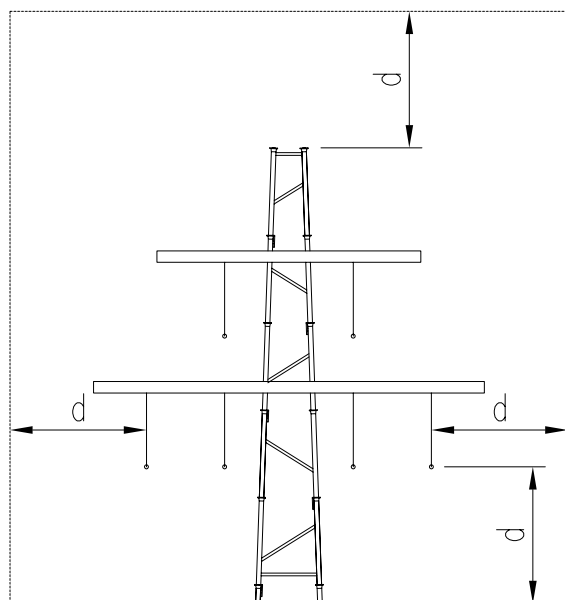

ZONA DE PELIGRO

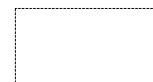

$d = 5$ metros
Más de 50.000 V.

NORMAS RELATIVAS A LA PUESTA EN OBRA DE MÁQUINAS CERCANAS A LÍNEAS ELÉCTRICAS AÉREAS (I).

ZONA DE PELIGRO

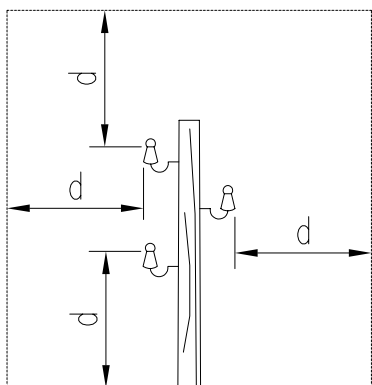

$d = 2$ metros
Hasta 50.000 V. si
la distancia entre los postes
no supera los 50 metros.

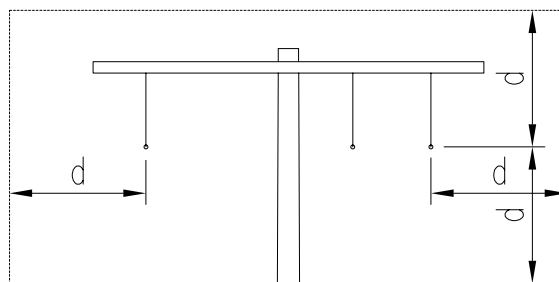

$d = 3$ metros
Hasta 50.000 V. si
la distancia entre los postes
no supera los 50 metros.

PROTECCIONES COLECTIVAS (I)

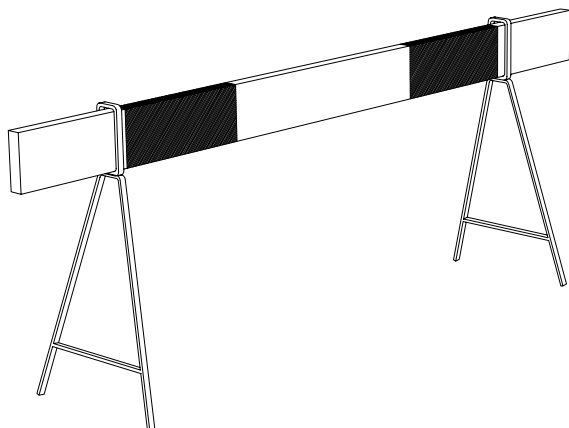

Valla de obras

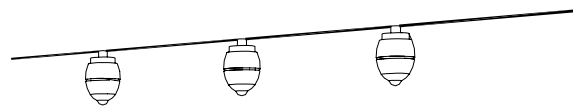

Baliza de luces intermitentes

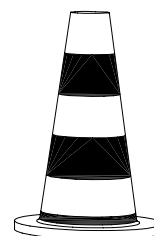

Cono de balizamiento

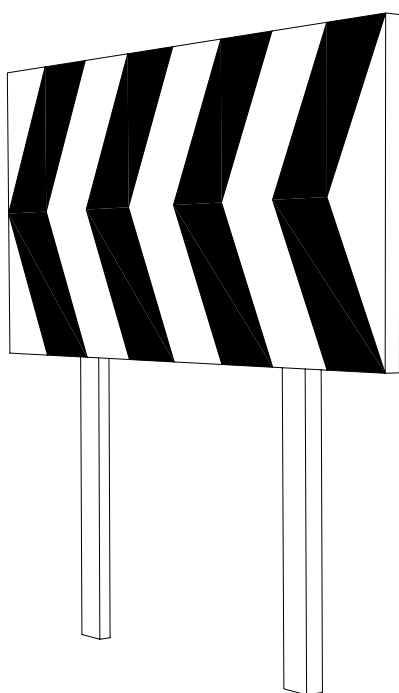

Valla de desviación de tráfico

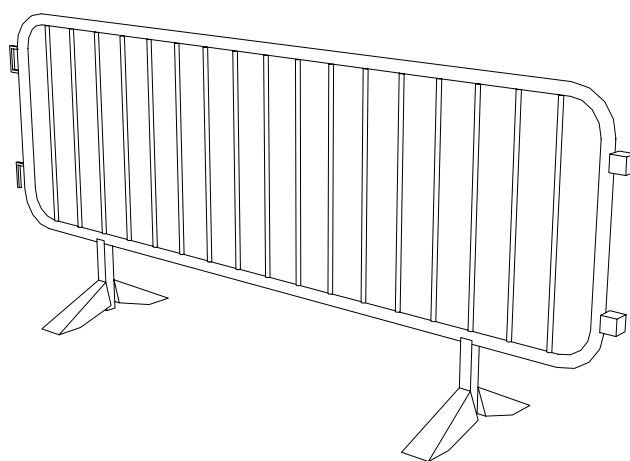

Valla de contención de personas

PROTECCIONES COLECTIVAS (II)

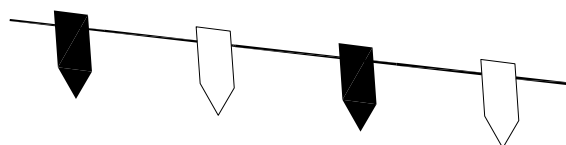
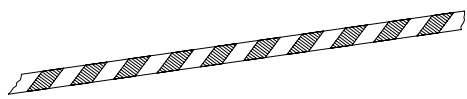

Cordon reflectante de guiraldas

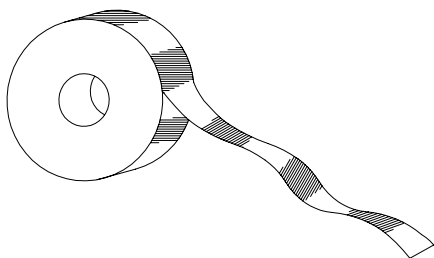

Cordon de cinta reflectante



Señal de peligro de muerte

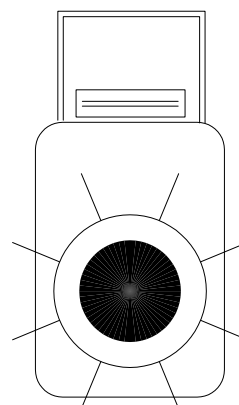

Baliza intermitente destellante con célula fotoeléctrica

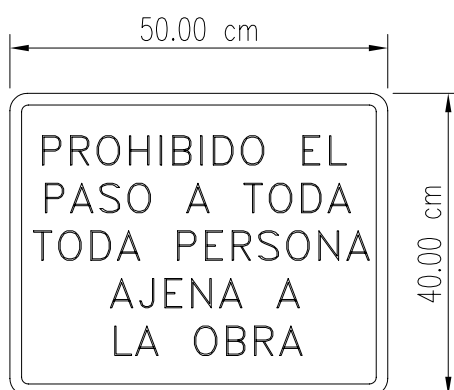

Cartel indicativo de riesgo

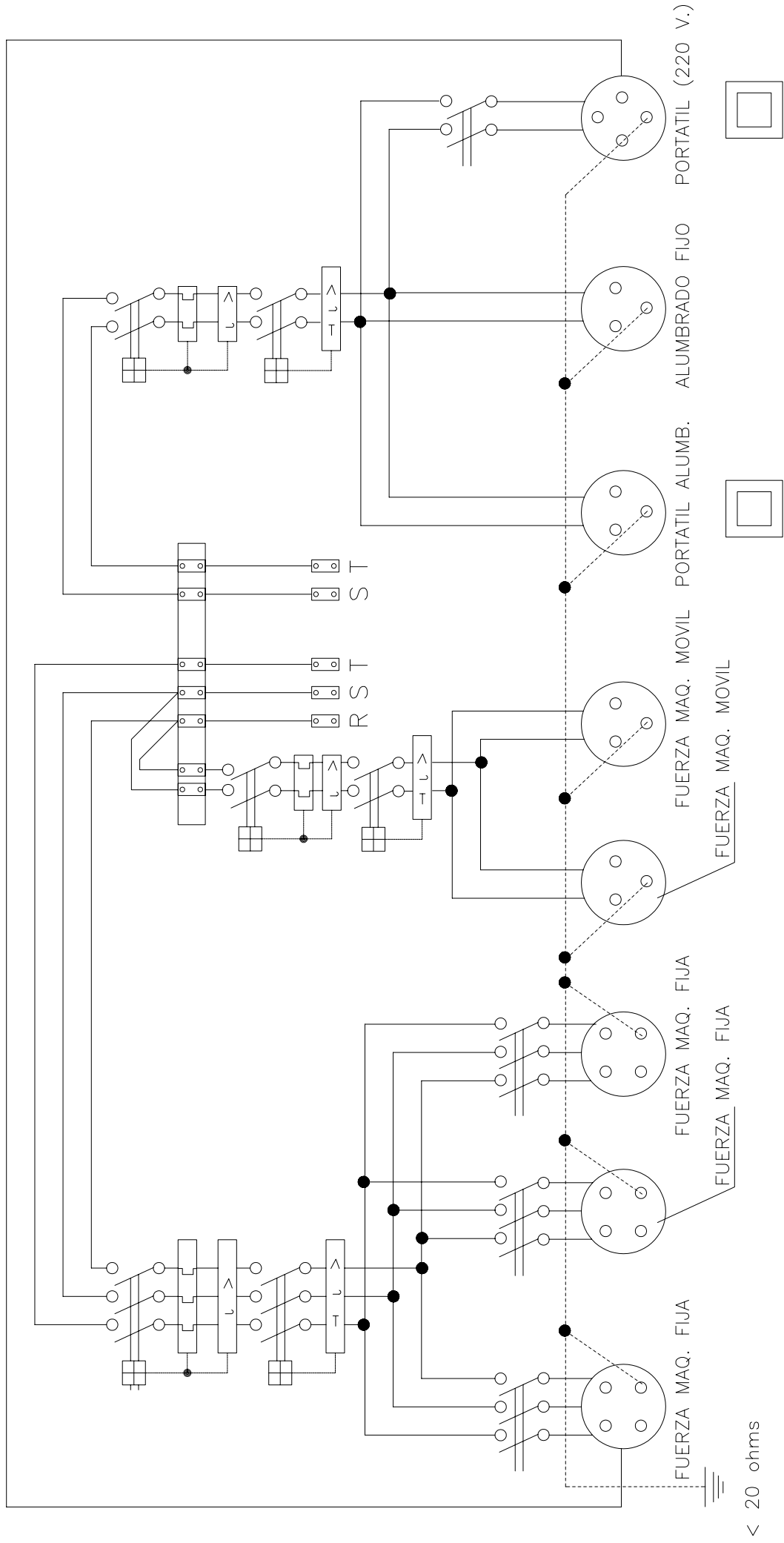

ESQUEMA UNIFILAR DEL CUADRO ELECTRICO DE OBRA



< 20 ohms

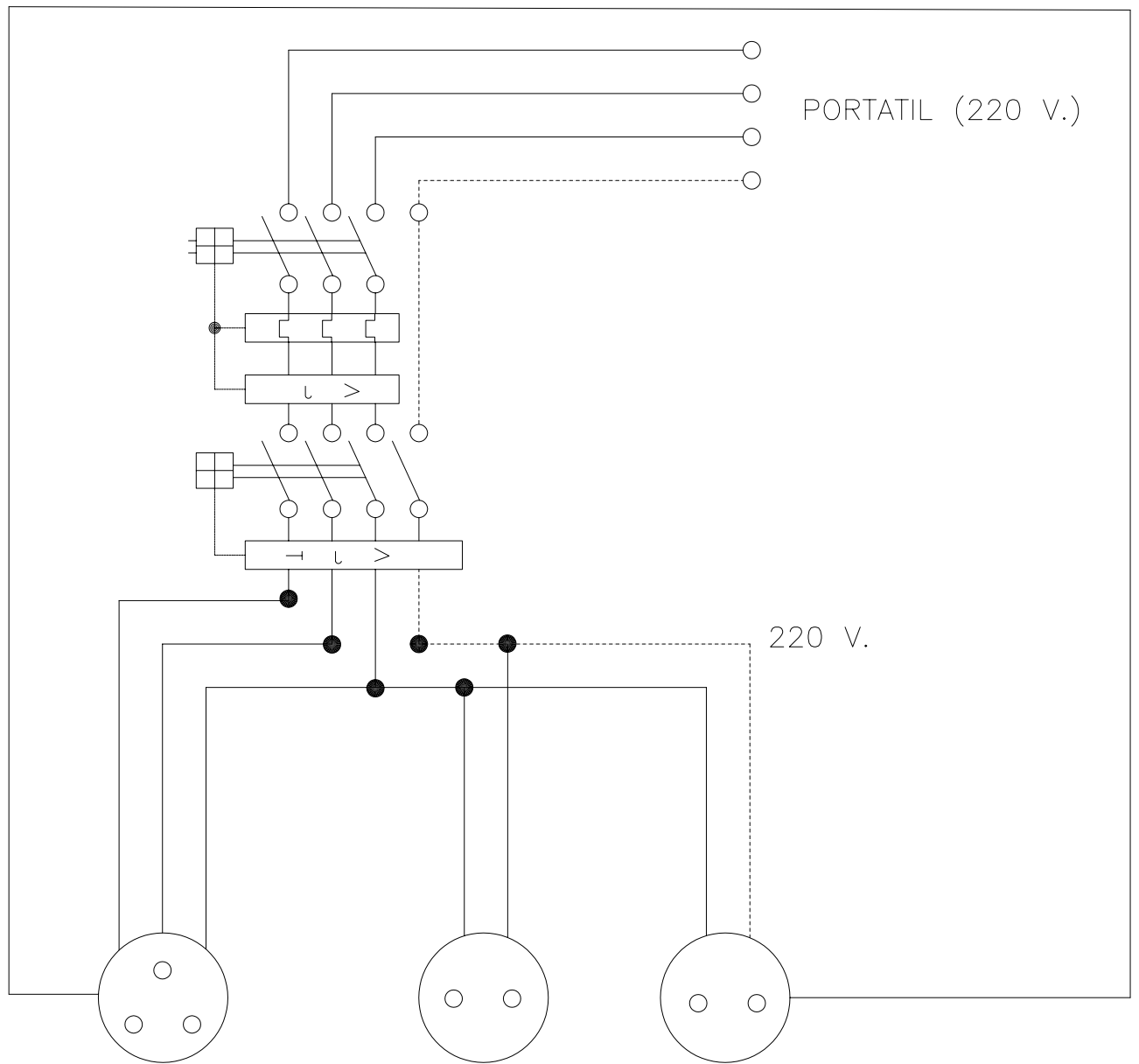

HERRAMIENTAS PORTATILES

Cuadro con proteccion frente a cortocircuitos y corrientes de defecto. Se instalara en las plantas o zonas en donde se precise su utilizacion.

ESQUEMA UNIFILAR DEL CUADRO AUXILIAR ELECTRICO DE OBRA PARA MAQUINARIA PORTATIL.

DISTANCIA DE SEGURIDAD A CONDUCCIONES ELECTRICAS

DISTANCIA DE LOS CONDUCTORES A SU ENTORNO

SOBRE	TERRENO	CARRETERA	FC. S/ ELECT.	CATENAR. FC. ELECT.	RIO-CANAL NAVEGABLE	ARBOLES	EDIFICIOS	
							ACCESIBLE	NO ACCES.
DISTANCIA (m)	6	7	7	3	* a	2	5	4

* $a = 2.5 + G$ como minimo de 7.20 m., siendo G el galibo

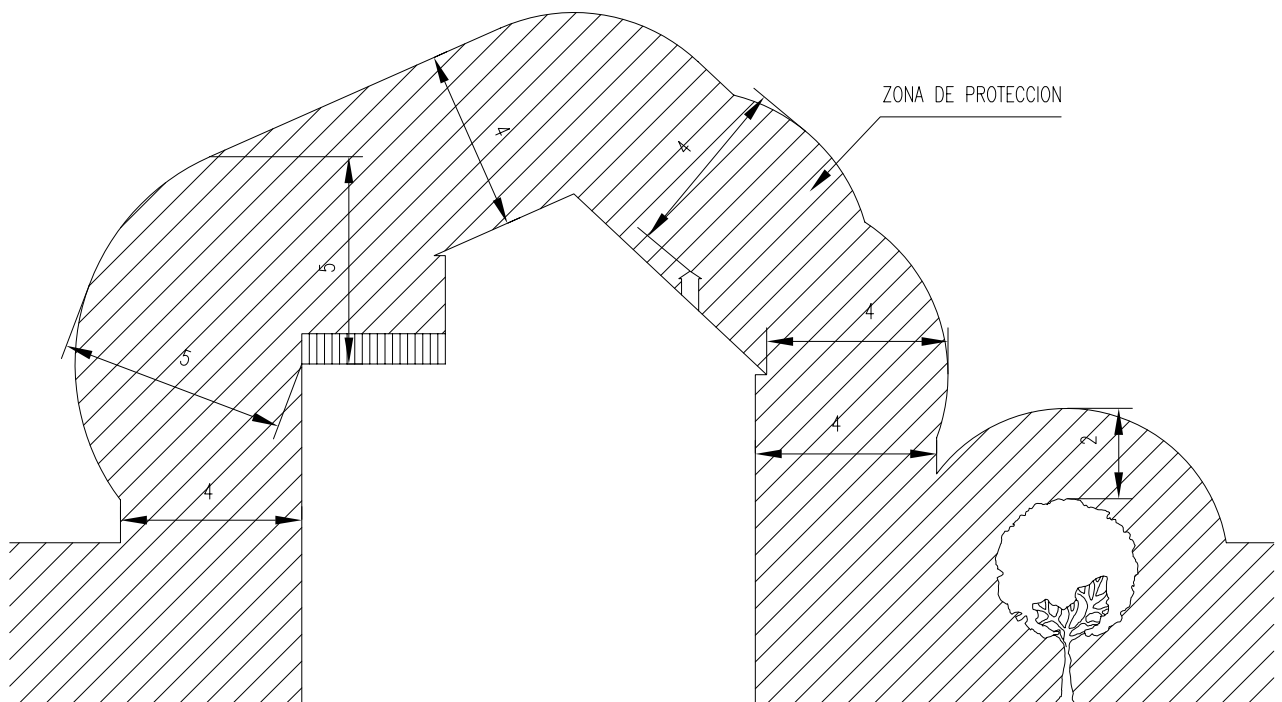
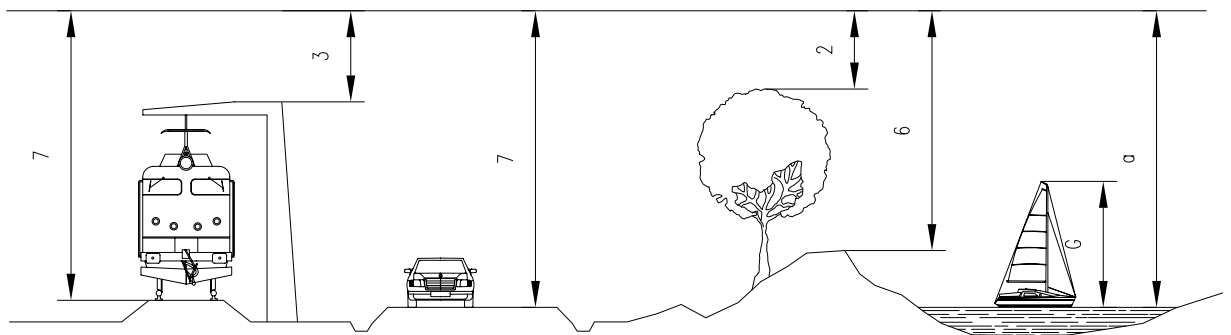

NOTA: Estas distancias minimas seran radiales y se tienen que conservar en las condiciones mas desfavorables de temperatura (aumento de flecha por calor o por manguito de hielo).

En general, puede existir una variacion del orden de 1 m. en la flecha de un conductor entre epocas de frio y de calor.

DETALLE DE ARQUETA O REGISTRO DE LA TOMA DE TIERRA

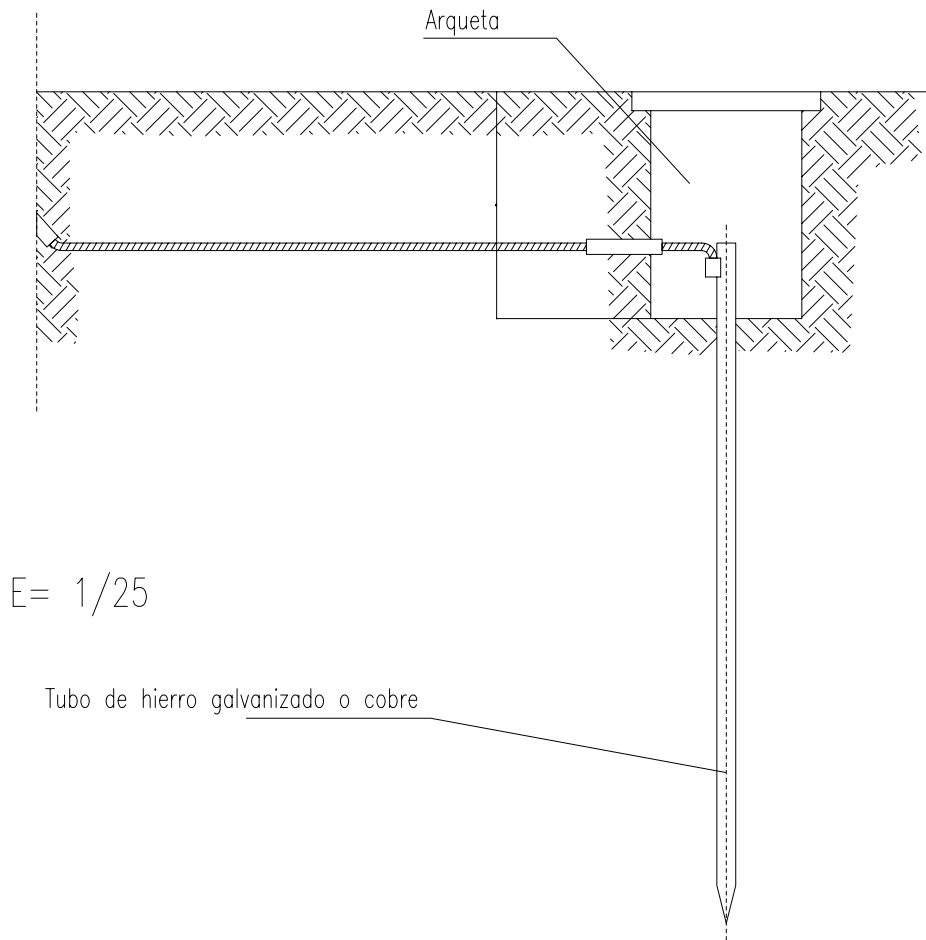

Las picas de acero galvanizado seran como minimo de 25 mm. de diametro.
 Las picas de cobre seran como minimo de 14 mm. de diametro.
 Si se colocan perfiles de acero galvanizado, estos tendran como minimo 60 mm. de lado.

Los cables de union entre electrodos o entre electrodos y el cuadro electrico de obra, no tendran una seccion inferior a 16 mm².

Los conductores de proteccion estaran incluidos en la manguera que alimenta las maquinas a proteger y se distinguira por el color de su aislamiento, es decir amarillo/verde.

La seccion del conductor de proteccion sera como minimo la indicada en la siguiente tabla, para un conductor del mismo metal que el de los conductores

Seccion de los conductores de fase de la instalacion S (mm ²)	Seccion minima de los conductores de proteccion Sp (mm ²)
$S \leq 16$	S
$16 < S \leq 35$	16
$S > 35$	S/2

activos y que este ubicado en el mismo cable o canalizacion que estos ultimos.

Si el conductor de proteccion no estuviera ubicado en el mismo cable que los conductores activos, la seccion minima obtenida en la tabla debera ser como minimo 4 mm².

AMDAMIO DE BORRIQUETA

Altura de trabajo inferior a 2 metros.

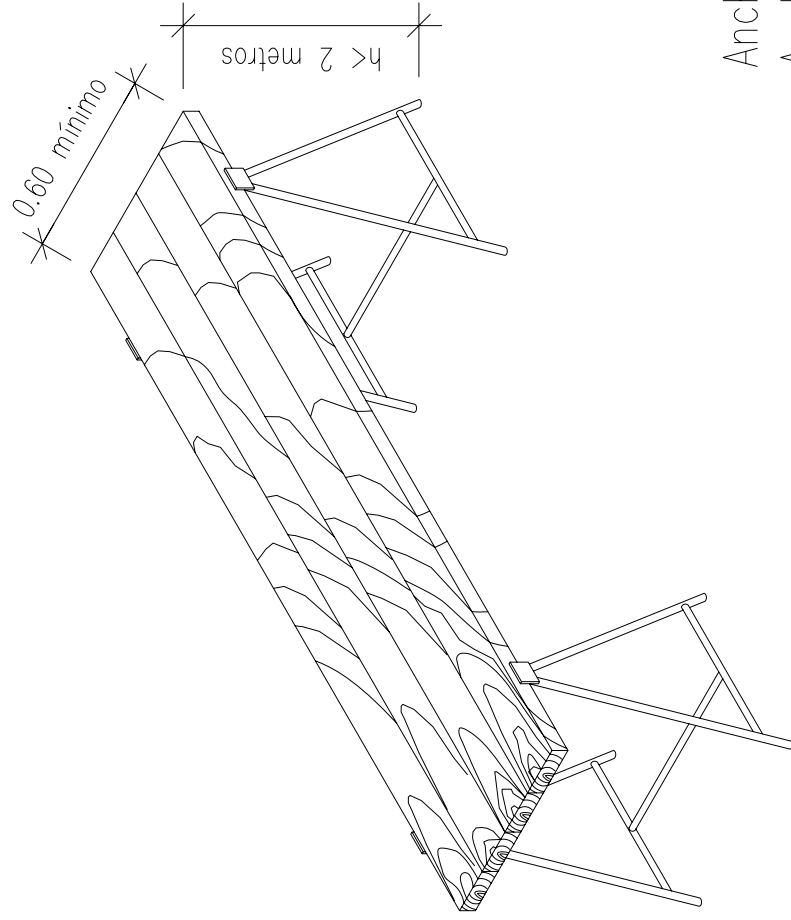

Ancho mínimo de tableros 0.60 metros.

Ancho recomendable de tableros 0.80 metros.

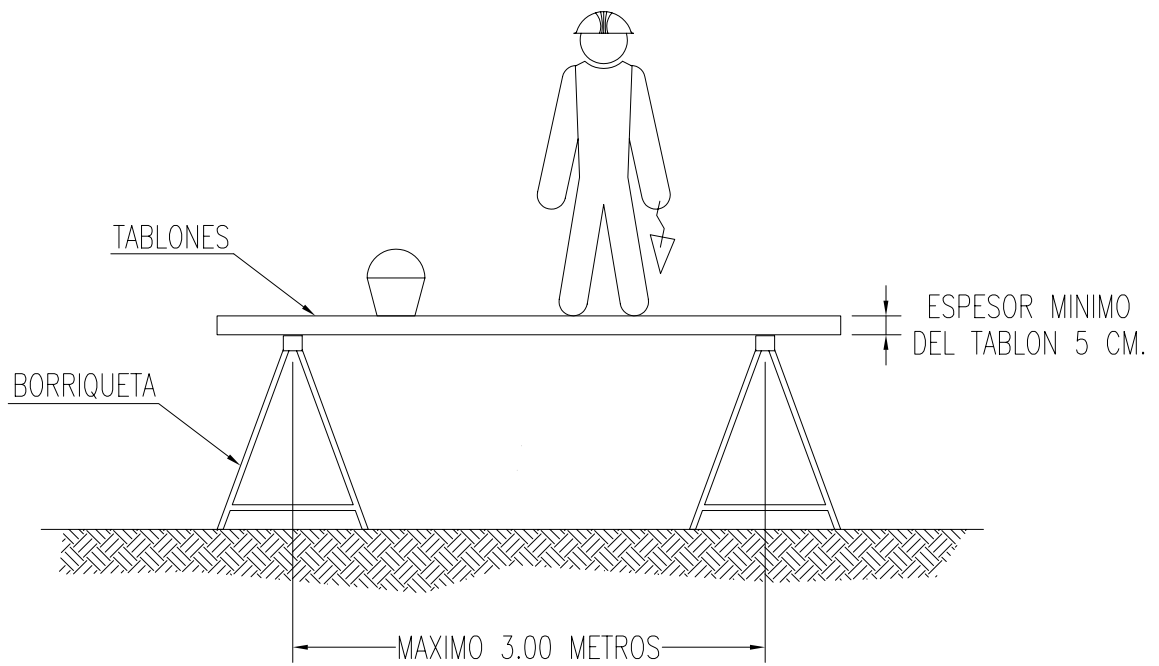

LA ANCHURA MINIMA DE LA PLATAFORMA DEL ANDAMIO SERA DE 60 CENTIMETROS.
 LOS TABLONES DE LA PLATAFORMA IRAN ATADOS O BIEN SUJETOS A LAS BORRIQUETAS.
 EN ALTURAS SUPERIORES A 2 METROS, SE DISPONDRAN BARANDILLAS EN TODO EL PERIMETRO.

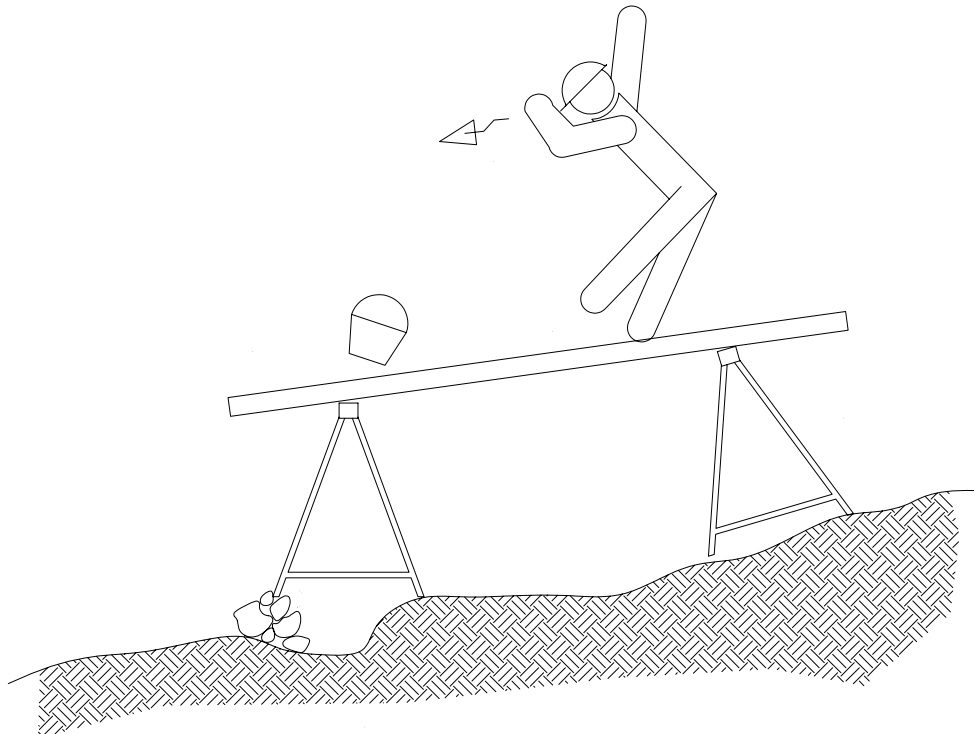

EL CONJUNTO DEBERA SER RESISTENTE Y ESTABLE.

ANDAMIOS DE BORRIQUETAS.

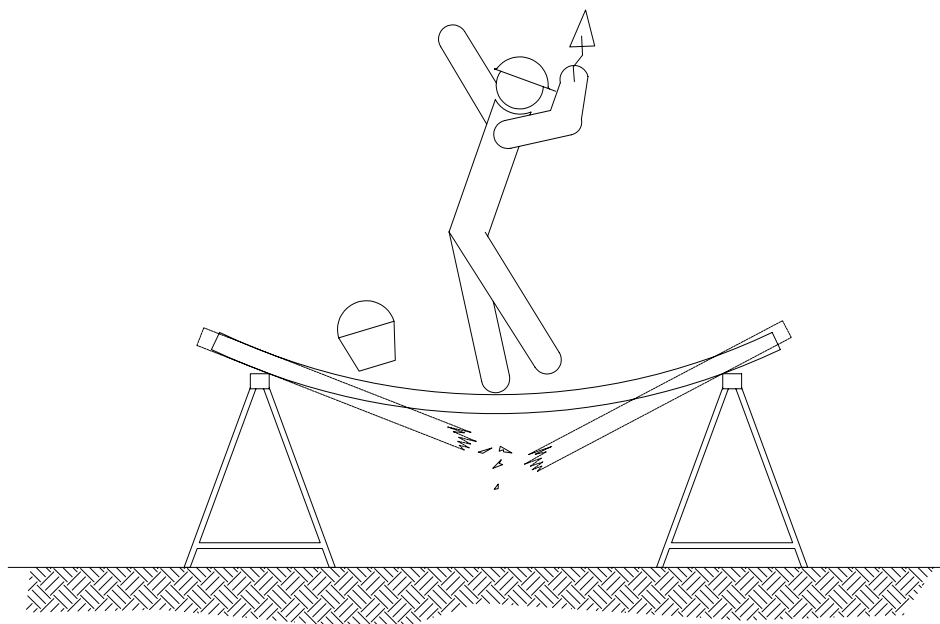

SI LA DISTANCIA ENTRE BORRIQUETAS ES MAYOR DE 3 METROS, EXISTE EL PELIGRO QUE LOS TABLONES DE LA PLATAFORMA PUEDAN FLECHAR O INCLUSO LLEGAR A ROMPERSE.

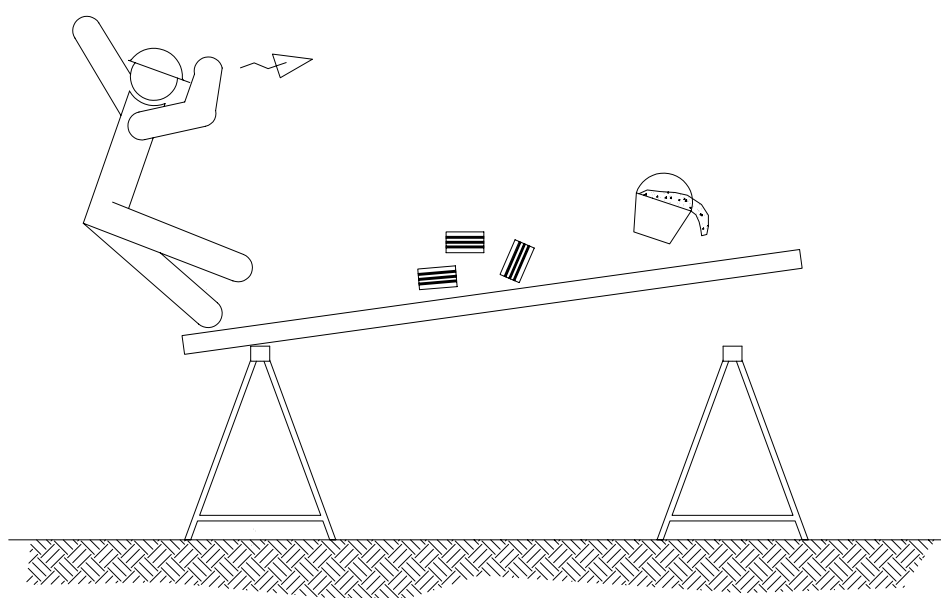

NO APOYARSE EN EL CONJUNTO EN NINGUNO DE SUS EXTREMOS.

ANDAMIOS DE BORRIQUETAS.

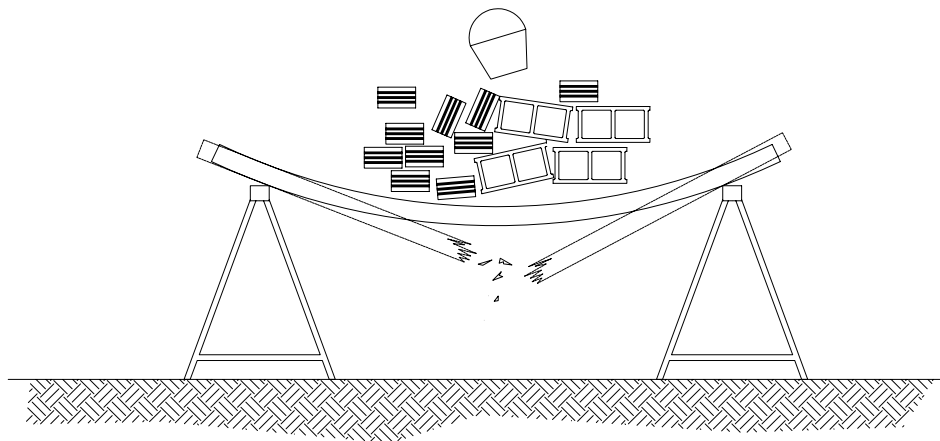

NO SOBRECARGAR LOS TABLONES CON EXCESIVA CANTIDAD DE MATERIALES CONCENTRADOS EN UN MISMO PUNTO QUE PODRIA DESEQUILBRAR O INCLUSO LLEGAR A PARTIR LOS TABLONES REPARTIE EL PESO DE MANERA UNIFORME Y SIN CARGAS EXCESIVAS.

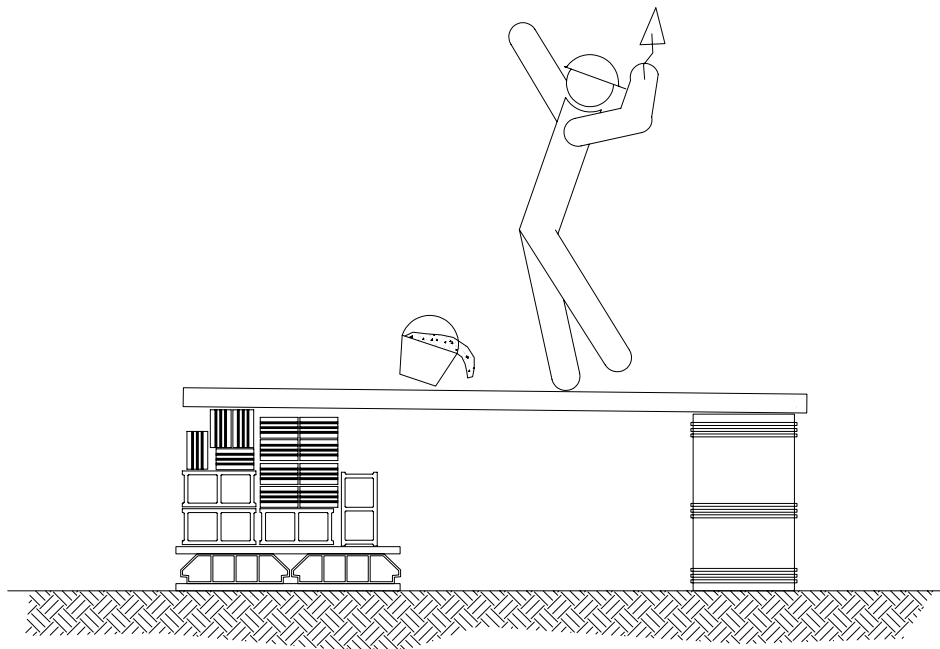

NO UTILIZAR PARA EL APOYO DE LOS TABLONES, OTRO ELEMENTO DISTINTO DE LAS BORRIQUETAS.

ANDAMIOS DE BORRIQUETAS.

ALTURAS MÁXIMAS Y CARGAS ADMISIBLES EN TORRES O CASTILLETES

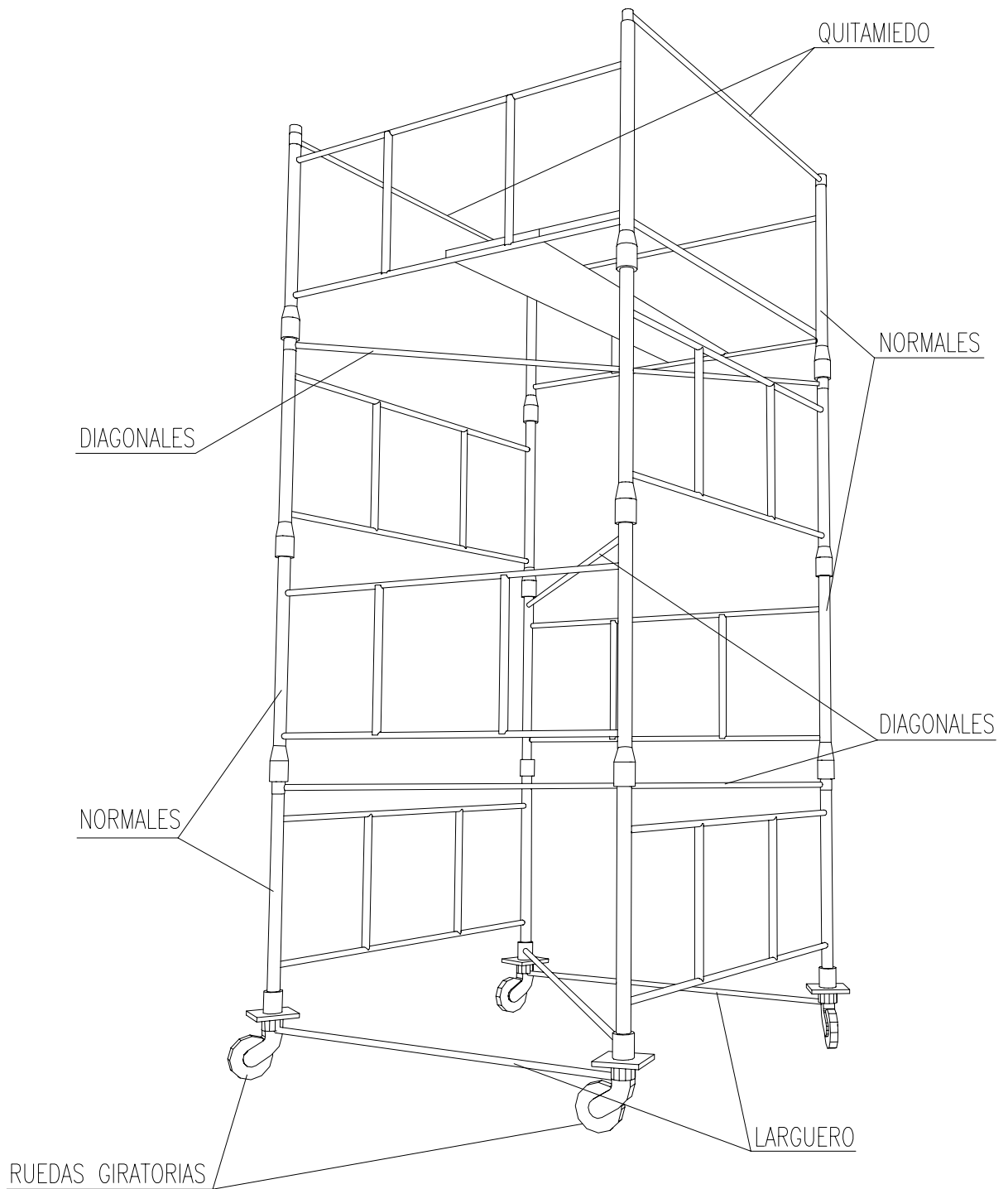

CARGAS ADMISIBLES	
2400 Kg.	Para castilletes o torres fijas (incluido su peso propio).
2000 Kg.	Para castilletes o torres móviles sobre ruedas de hierro (incluido su peso propio).
1000 Kg.	Para castilletes o torres móviles sobre ruedas de goma (incluido su peso propio).
ALTURAS MÁXIMAS DE TRABAJO	
4 Veces	Para castilletes o torres fijas (incluido su peso propio).
3 Veces	Para castilletes o torres móviles sobre ruedas de hierro (incluido su peso propio).

ANDAMIOS METÁLICOS

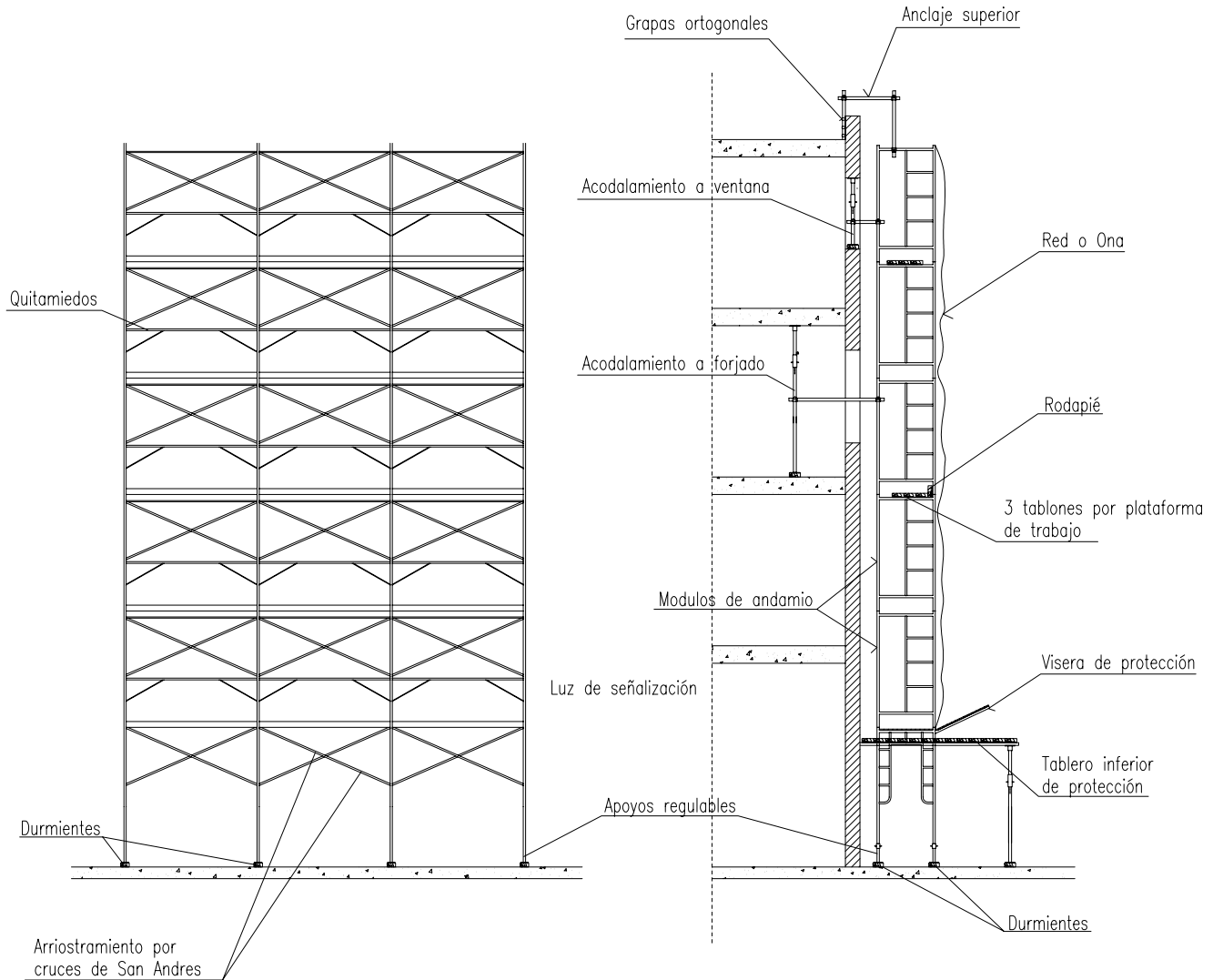

ALZADO

PERFIL

NO

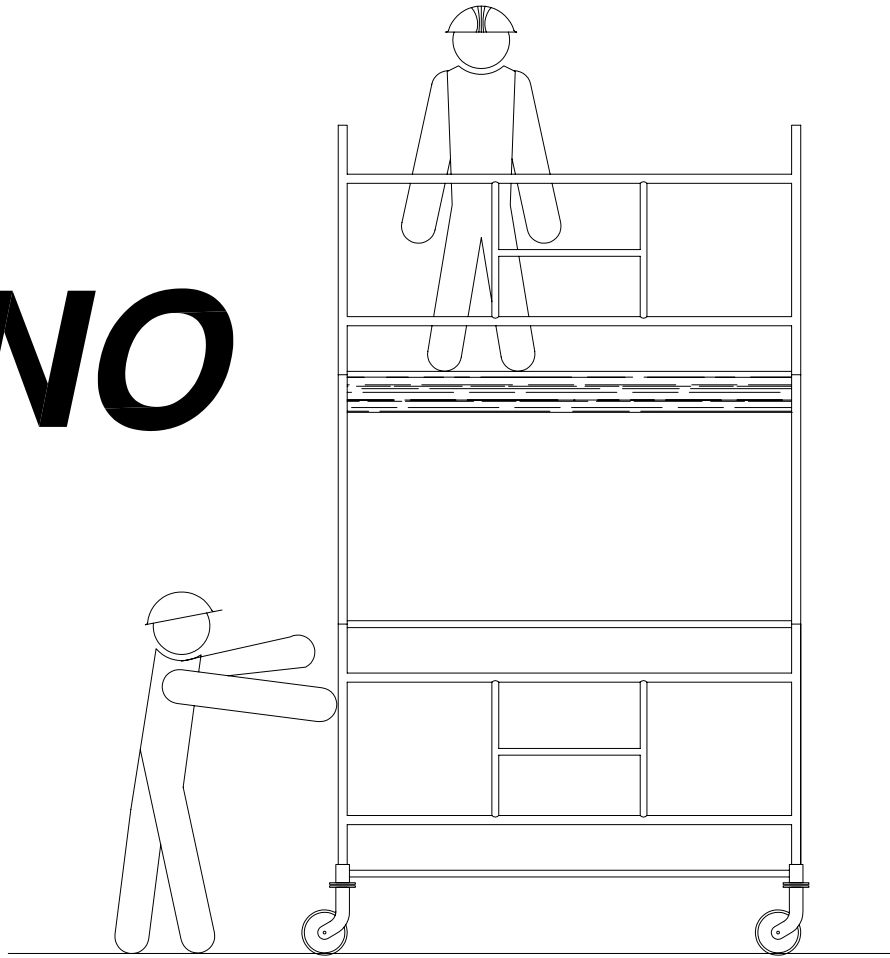

TORRES MÓVILES

SI



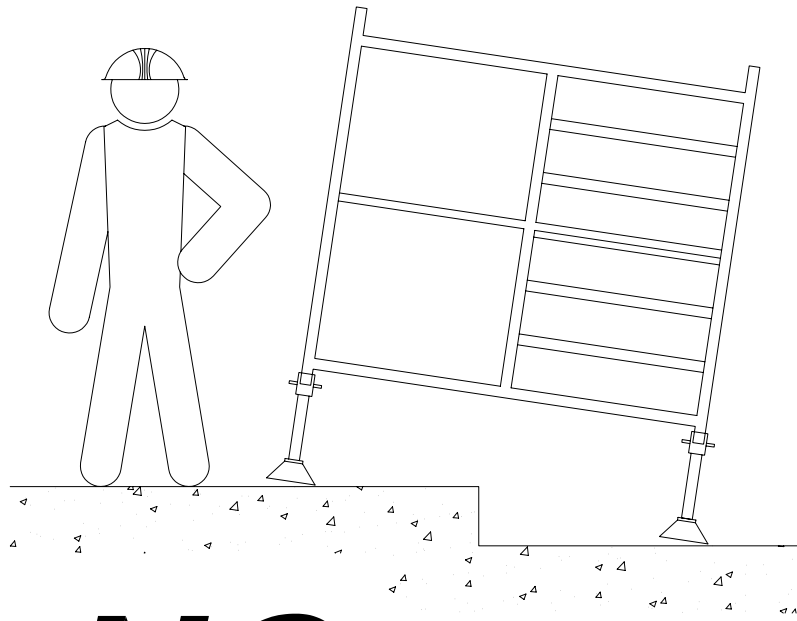

NO

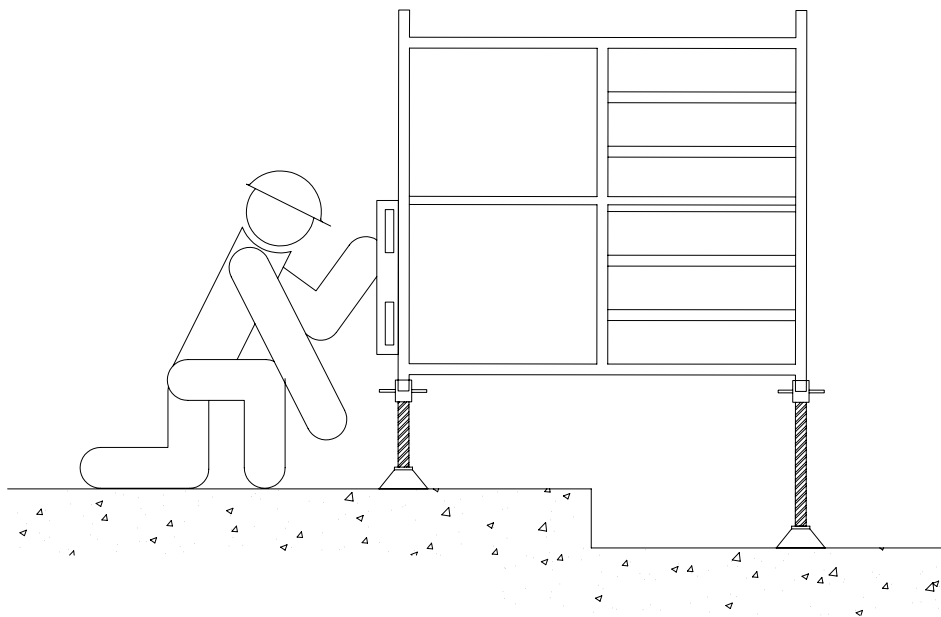

SI

NO

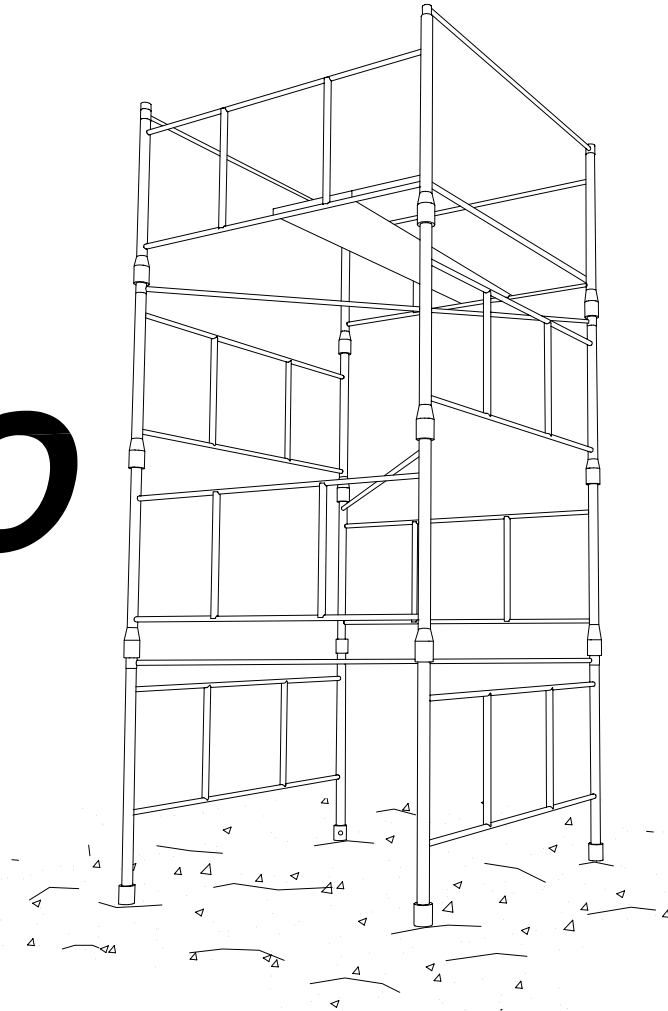

SI

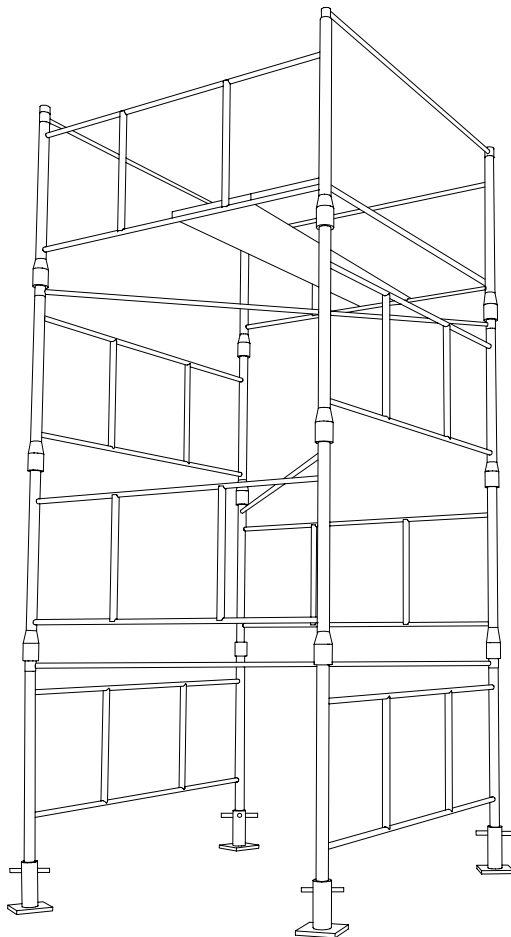

POSICIONES INCORRECTAS DE ESCALERAS DE MANO

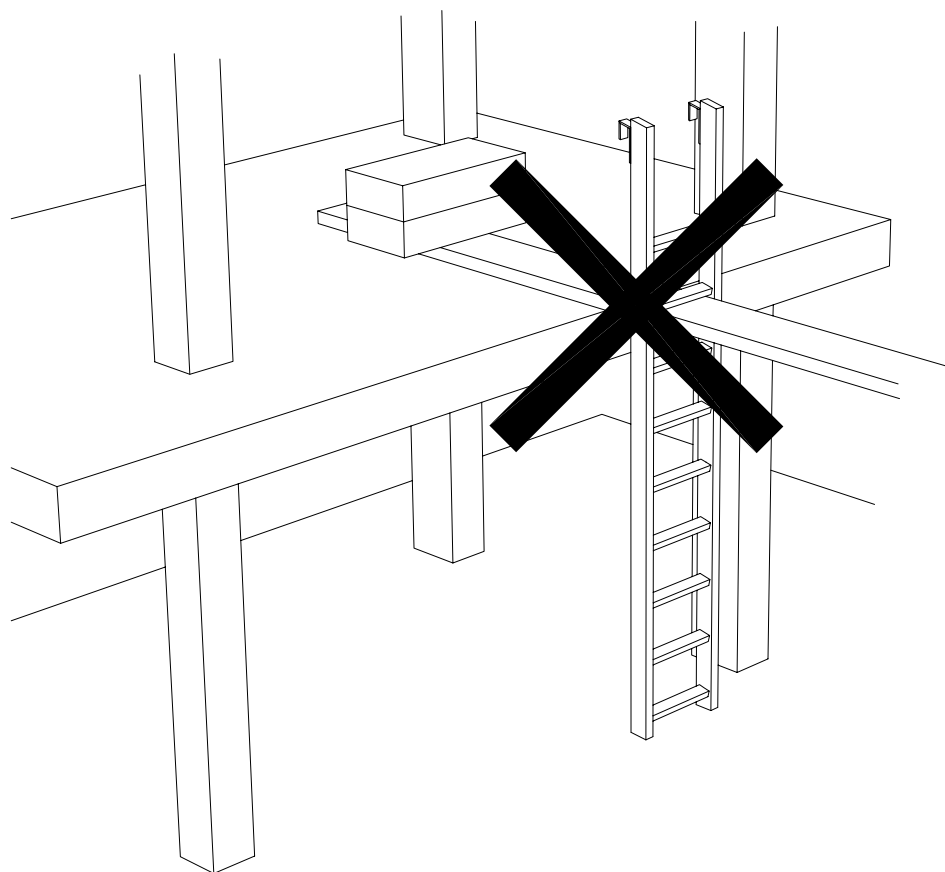
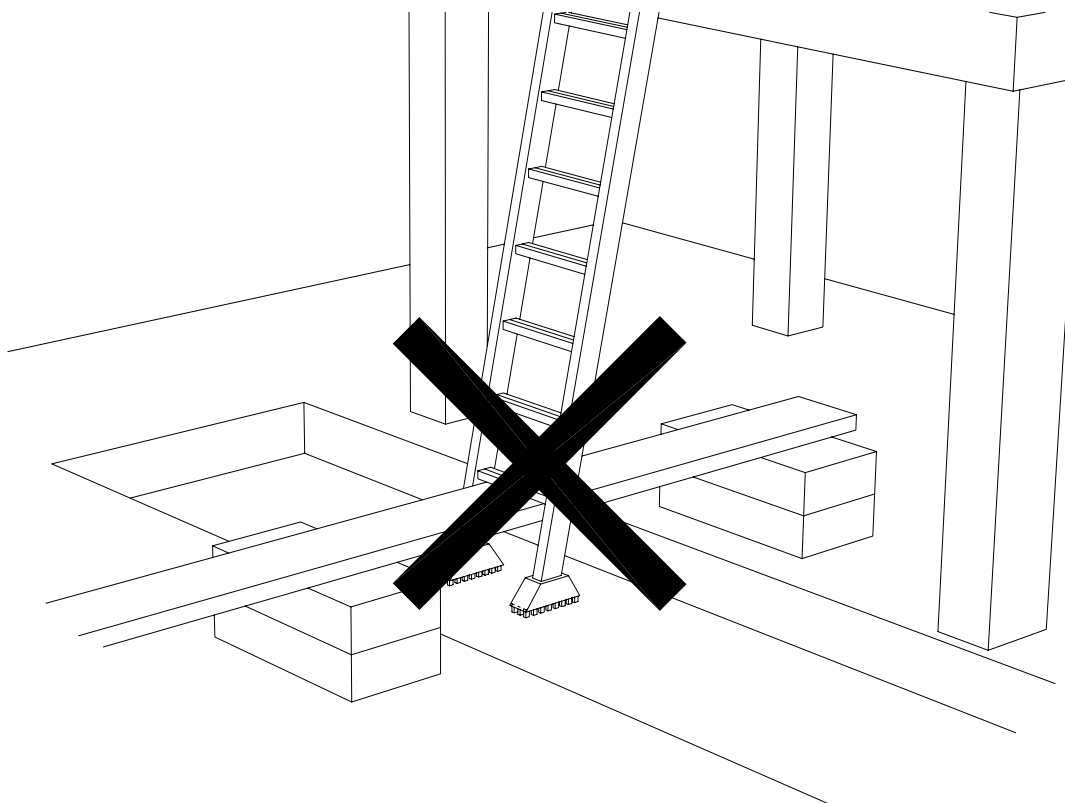

POSICION CORRECTA DE ESCALERAS DE MANO

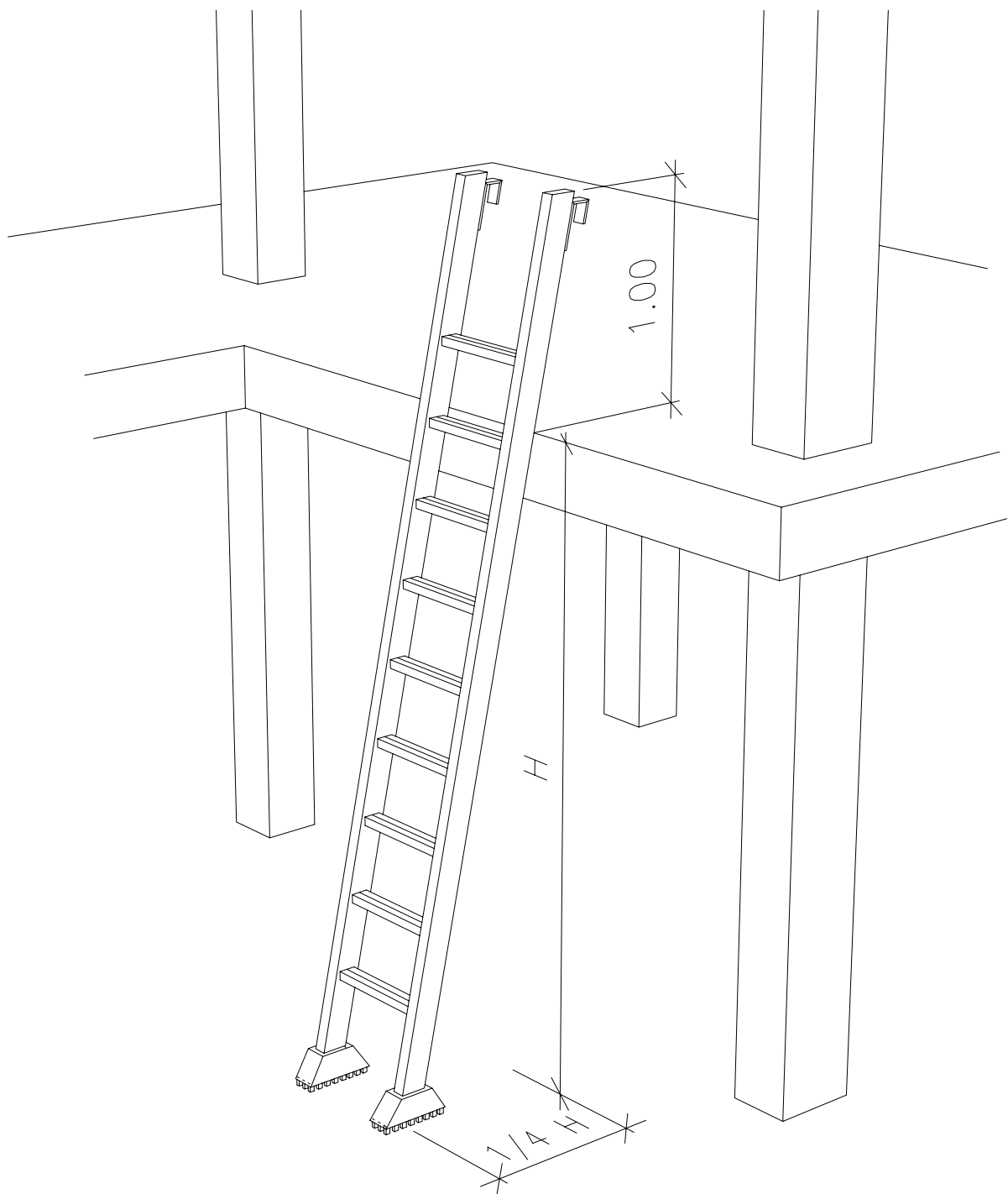

PRECAUCIONES EN EL USO DE ESCALERAS DE MANO

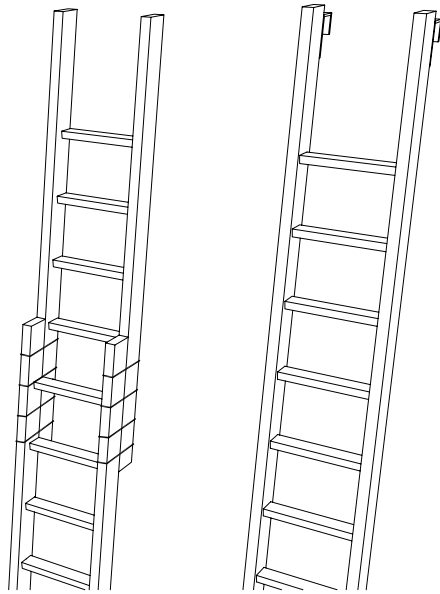

NO SE DEBE REALIZAR NUNCA EL EMPALME IMPROVISADO DE DOS ESCALERAS.

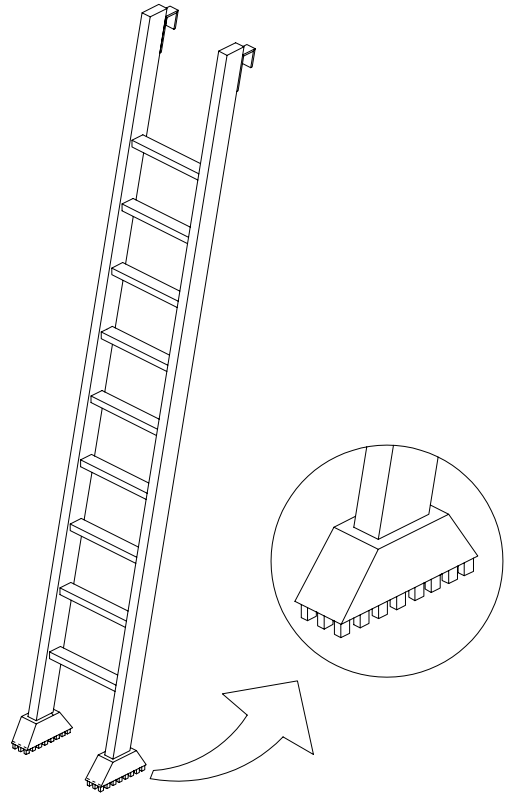

EQUIPAR LAS ESCALERAS PORTATILES CON BASES ANTIRRESBALADIZAS PARA UNA MEJOR ESTABILIDAD.

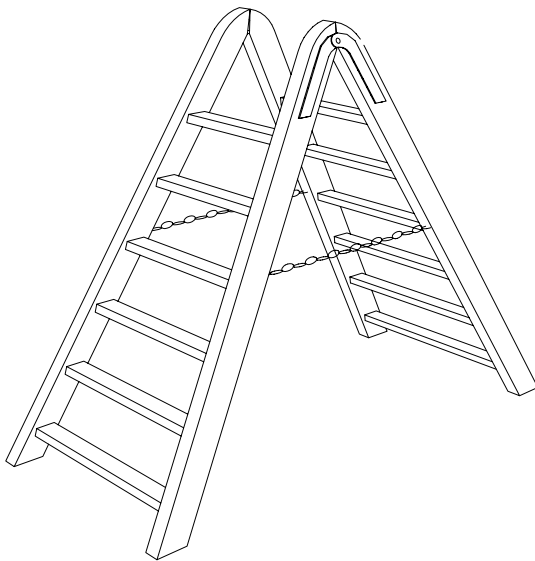

TOPE Y CADENA PARA IMPEDIR LA APERTURA.

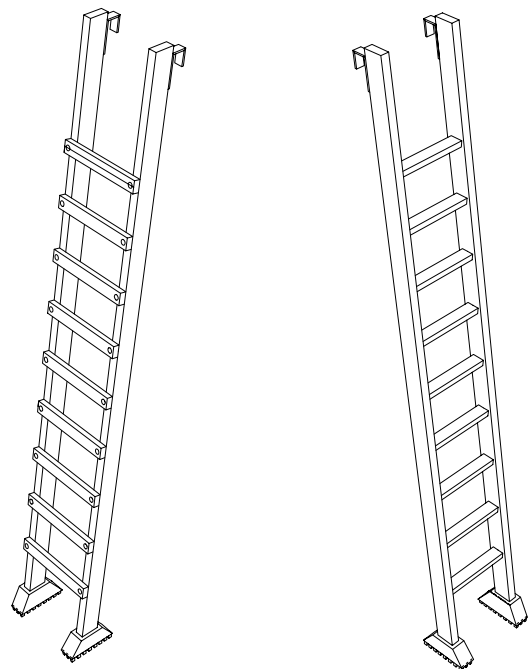

LOS LARGEROS SERAN DE UNA SOLA PIEZA Y LOS PELDANOS ESTARAN BIEN ENSAMBLADOS Y NO CLABADOS.

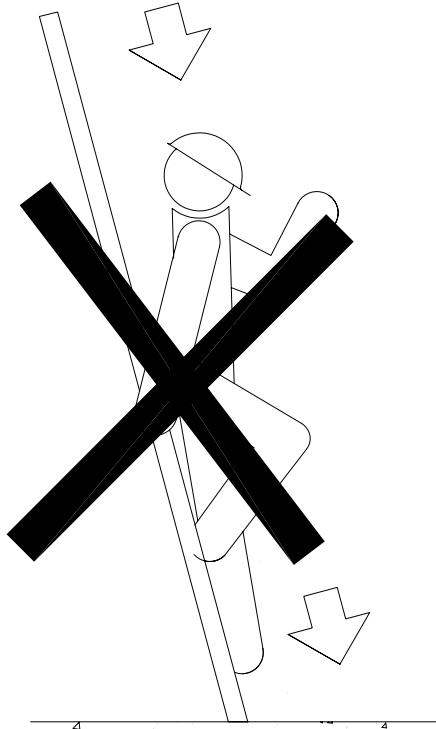

NO

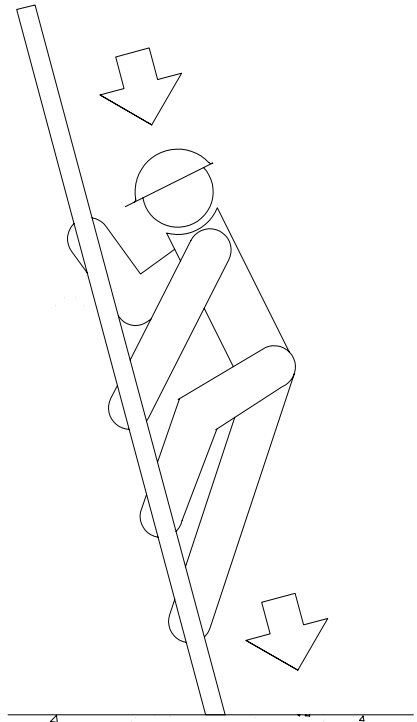

SI

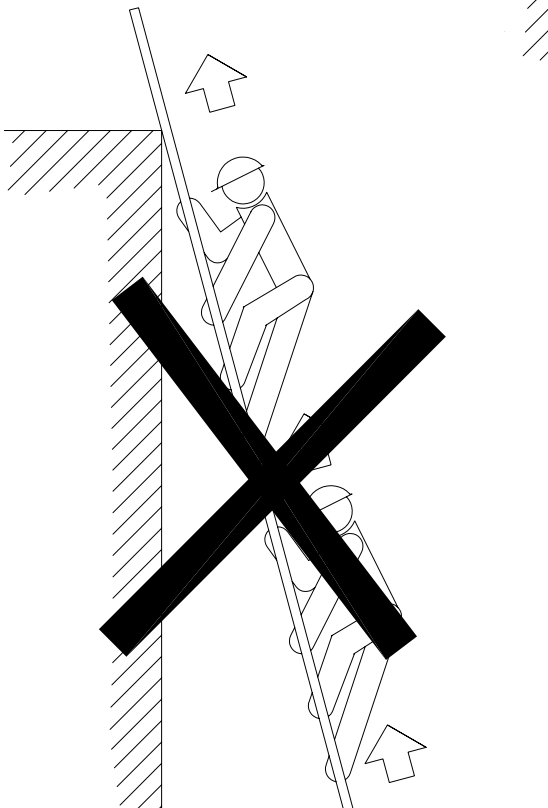

NO

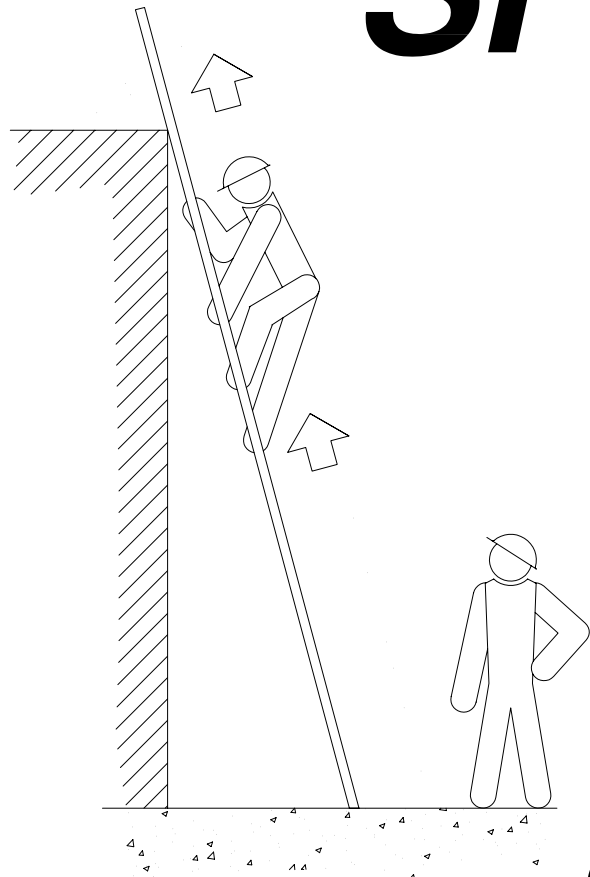

SI

ESCALERAS DE MANO
(PRECAUCIONES A TENER EN CUENTA
EN SU SUBIDA Y BAJADA)

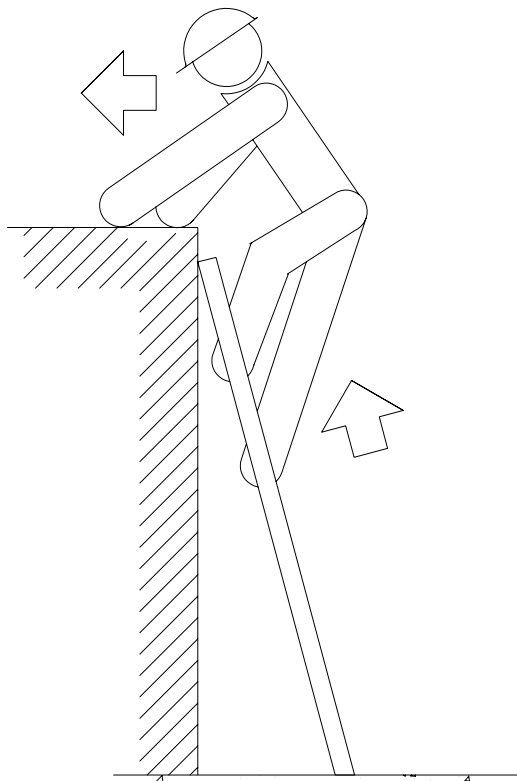

NO

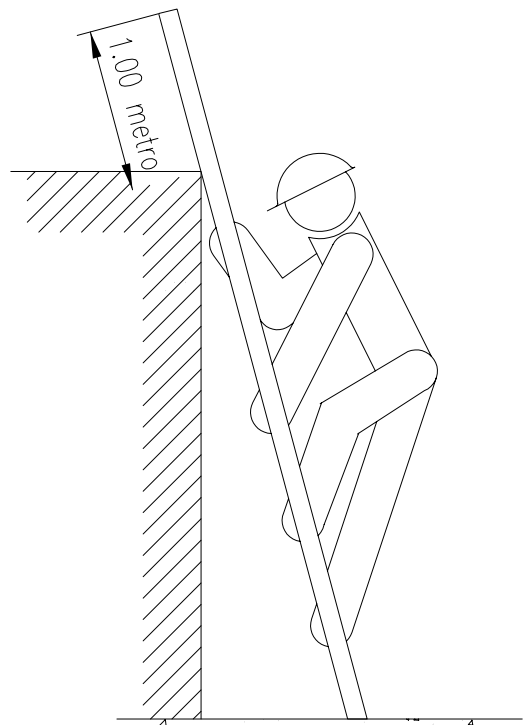

SI

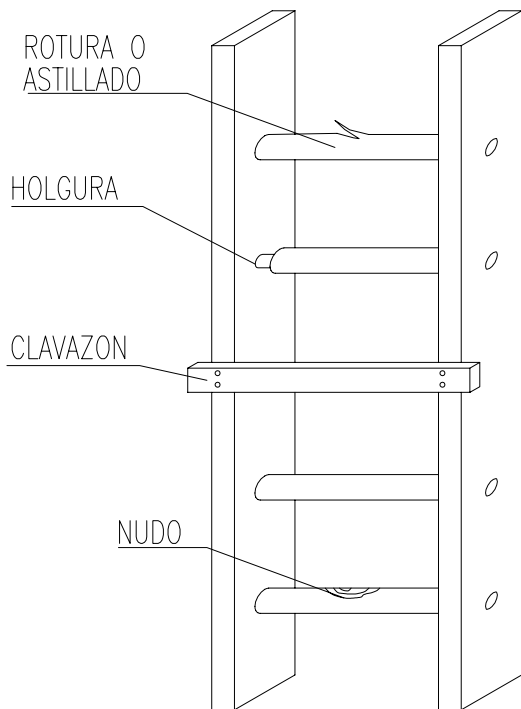

NO

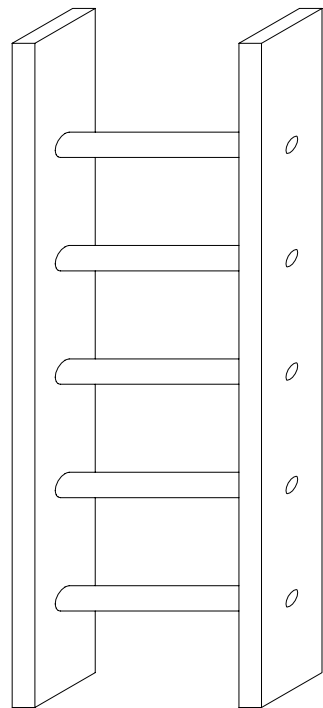

SI

ESCALERAS DE MANO
(PRECAUCIONES A TENER EN CUENTA)

VALLA DE POSTES Y MALLA GALVANIZADA

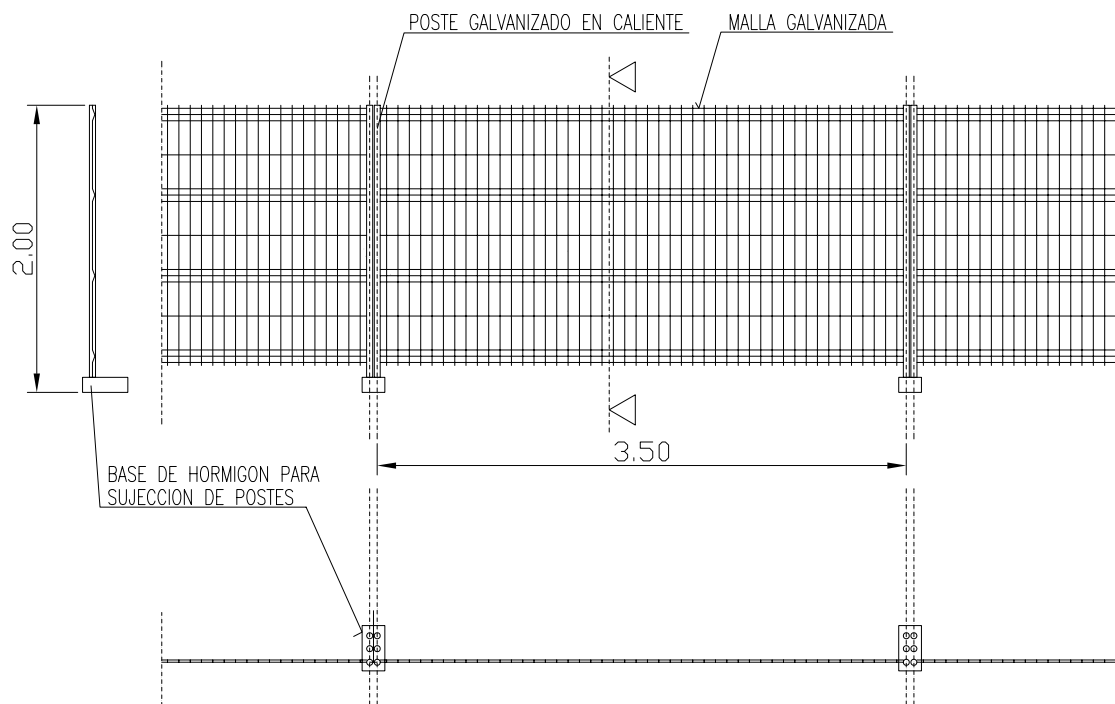

ALAMBRE HORIZONTAL ϕ 4'5 mm.
ALAMBRE VERTICAL ϕ 3'5 mm.
POSTES ϕ 40 mm.

LAS UNIONES ENTRE POSTES SE REALIZARA MEDIANTE ACCESORIOS DE FIJACION INCORPORADOS



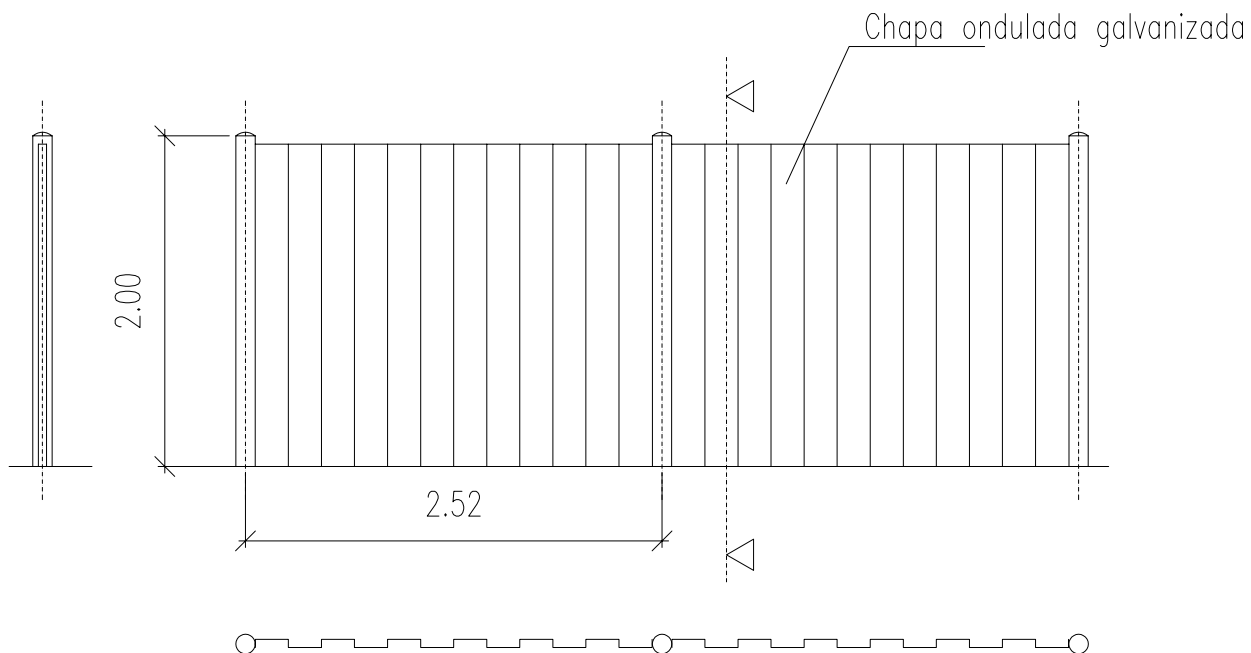



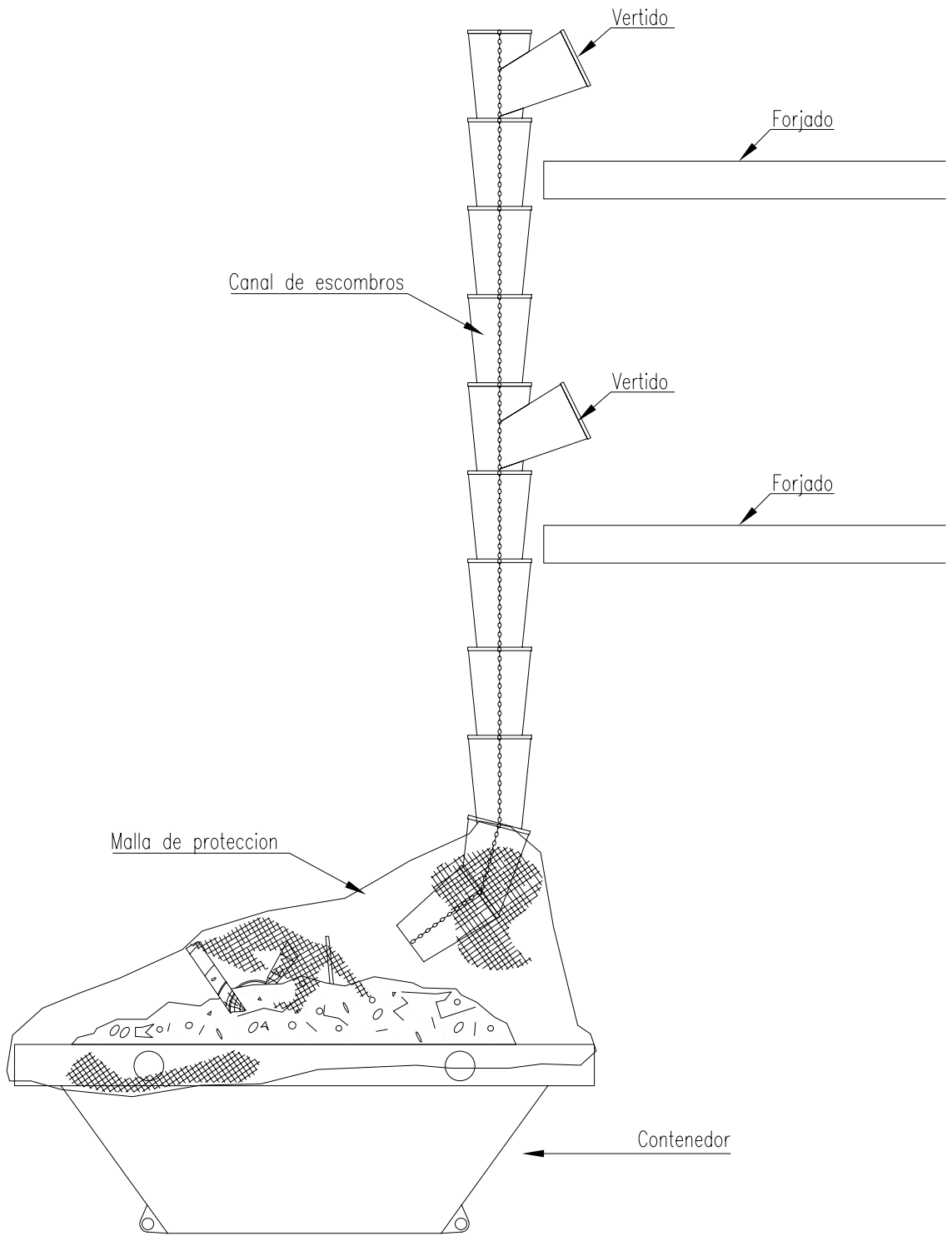



VALLA CON POSTES Y CHAPA GALVANIZADA

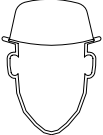
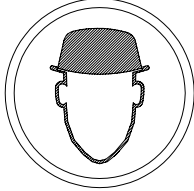

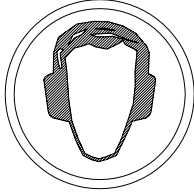
VERTIDO DE ESCOMBROS

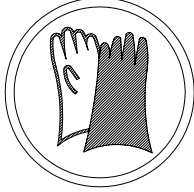

SEÑALES DE OBLIGACION (I)





SIGNIFICADO DE LA SEÑAL	SIMBOLO	COLORES			SEÑAL DE SEGURIDAD
		DEL SIMBOLO	DE SEGURIDAD	DE CONTRASTE	
PROTECCION OBLIGATORIA DE VIAS RESPIRATORIAS		BLANCO	AZUL	BLANCO	
PROTECCION OBLIGATORIA DE LA CABEZA		BLANCO	AZUL	BLANCO	
PROTECCION OBLIGATORIA DEL OIDO		BLANCO	AZUL	BLANCO	
PROTECCION OBLIGATORIA DE LA VISTA		BLANCO	AZUL	BLANCO	
PROTECCION OBLIGATORIA DE LAS MANOS		BLANCO	AZUL	BLANCO	
PROTECCION OBLIGATORIA DE LOS PIES		BLANCO	AZUL	BLANCO	

Establecimiento de las dimensiones de una señal hasta una distancia de 50 metros:

$$S \geq \frac{L^2}{2000}$$

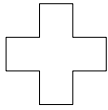
Siendo L la distancia en metros desde donde se puede ver la se?al y S la superficie en metros de la se?al

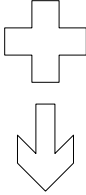
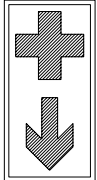
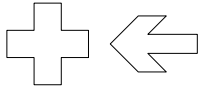
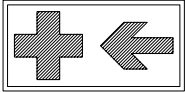
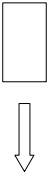
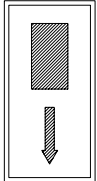
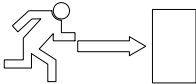
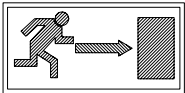
SEÑALES DE SALVAMENTO











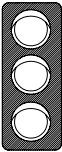



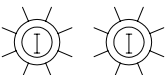

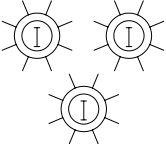
SIGNIFICADO DE LA SEÑAL	SIMBOLO	COLORES			SEÑAL DE SEGURIDAD
		DEL SIMBOLO	DE SEGURIDAD	DE CONTRASTE	
EQUIPO DE PRIMEROS AUXILIOS		BLANCO	VERDE	BLANCO	
LOCALIZACION DE PRIMEROS AUXILIOS		BLANCO	VERDE	BLANCO	
DIRECCION HACIA PRIMEROS AUXILIOS		BLANCO	VERDE	BLANCO	
LOCALIZACION SALIDA DE SOCORRO		BLANCO	VERDE	BLANCO	
DIRECCION HACIA SALIDA DE SOCORRO		BLANCO	VERDE	BLANCO	
LOCALIZACION DUCHA DE SOCORRO		BLANCO	VERDE	BLANCO	

Establecimiento de las dimensiones de una se?al hasta una distancia de 50 metros:

$$S \geq \frac{L^2}{2000}$$

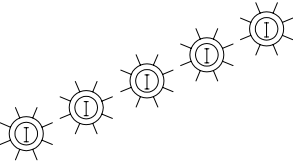
Siendo L la distancia en metros desde donde se puede ve la se?al y SD la superficie en metros de la se?al.

ELEMENTOS LUMINOSOS

SIGNIFICADO DE LA SEÑAL	SIMBOLO	COLORES			ELEMENTO DE SEÑALIZACION
		DEL SIMBOLO	DE SEGURIDAD	DE CONTRASTE	
SEMAFORO (TRICOLOR)		ROJO AMBAR VERDE	ROJO AMBAR VERDE	NEGRO	
LUZ AMBAR INTERMITENTE		AMBAR	AMBAR	NEGRO	
LUZ AMBAR ALTERNATIVAMENTE INTERMITENTE		AMBAR	AMBAR	AMBAR	
TRIPLE LUZ AMBAR INTERMITENTE		AMBAR	AMBAR	AMBAR	
DISCO LUMINOSO MANUAL DE PASO PERMITIDO		BLANCO	AZUL	BLANCO	
DISCO LUMINOSO MANUAL DE STOP O PASO PERMITIDO	STOP	BLANCO	ROJO	BLANCO	
LINEA DE LUCES AMARILLAS FIJAS		AMBAR	AMBAR	AMBAR	
CASCADA LUMINOSA		AMBAR	AMBAR	AMBAR	
LUZ AMARILLA FIJA		AMBAR	AMBAR	AMBAR	
LUZ ROJA FIJA		ROJO	ROJO	ROJO	

TELEFONOS DE EMERGENCIA

DIRECCION DE LA OBRA



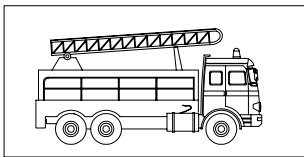

BOMBEROS

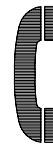

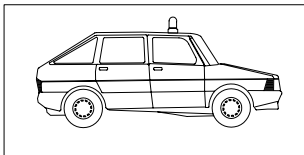

POLICIA
NACIONAL

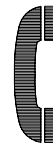

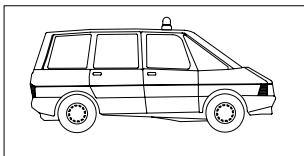

GUARDIA
CIVIL

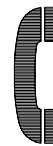

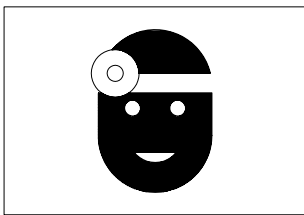

CENTRO DE SALUD
C/ _____

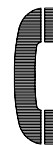

CENTRO DE ASISTENCIA
PRIMARIA
C/ _____



AMBULANCIAS

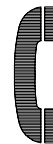

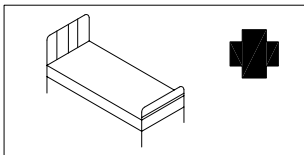

HOSPITALES

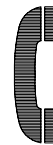

PLIEGO DE CONDICIONES

antonio lópez díaz

arquitecto

Pliego de condiciones

Adaptado al Real Decreto 1627/97 por el que se establecen las disposiciones mínimas de seguridad y de salud en las obras de construcción

Identificación del Estudio: RESTAURACION DE LAS CUBIERTAS DE LA IGLESIA DE SAN MARTIN, EN

BONILLA DE LA SIERRA (AVIAL)

ANTONIO LOPEZ DIAZ

12 de septiembre de 2014

Capítulo 1

Datos obra

1.1 Datos generales

Tipo de pliego: Estudio

Tipo de obra: Construcción

Descripción de la obra:

RESTAURACION DE LAS CUBIERTAS DE LA IGLESIA DE SAN MARTIN, EN BONILLA DE LA SIERRA (AVILA)

Capítulo 2

Condiciones generales

2.1 Condiciones generales de las obras

- El presente Pliego de Condiciones técnicas particulares de seguridad y salud, es un documento contractual de esta obra que tiene por objeto:

A.) Exponer todas las obligaciones en materia de SEGURIDAD Y SALUD en el TRABAJO, de la Empresa Contratista adjudicataria del proyecto de , con respecto a este ESTUDIO de SEGURIDAD y SALUD.

B.) Concretar la calidad de la PREVENCIÓN decidida.

C.) Exponer las ACTIVIDADES PREVENTIVAS de obligado cumplimiento en los casos determinados por el PROYECTO constructivo y exponer las ACTIVIDADES PREVENTIVAS que serán propias de la Empresa Contratista.

D.) Fijar unos determinados niveles de calidad de toda la PREVENCIÓN que se prevé utilizar con el fin de garantizar su éxito.

E.) Definir las formas de efectuar el control de la puesta en obra de la PREVENCIÓN decidida y su administración.

F.) Establecer un determinado programa formativo en materia de SEGURIDAD Y SALUD que sirva para implantar con éxito la PREVENCIÓN diseñada.

Todo eso con el objetivo global de conseguir la obra: RESTAURACION DE LAS CUBIERTAS DE LA IGLESIA DE SAN MARTIN, EN BONILLA DE LA SIERRA (AVILA), sin accidentes ni enfermedades profesionales, al cumplir los objetivos fijados en la memoria de SEGURIDAD Y SALUD, y que han de entenderse como a transcritos a norma fundamental de este documento contractual.

Capítulo 3

Condiciones legales

3.1 Normativa legal para obras

- La ejecución de la obra objeto de este Pliego de Seguridad y Salud estará regulada por la Normativa de obligada aplicación que a continuación se cita.

- Esta relación de textos legales no es exclusiva ni excluyente respecto de otra Normativa específica que pudiera encontrarse en vigor.

- Real Decreto 1627/1997, de 24 de octubre, por el que se establecen disposiciones mínimas de Seguridad y Salud en las obras de construcción en el marco de la Ley 31/1995 de 8 de noviembre de Prevención de Riesgos Laborales.

Este Real Decreto define las obligaciones del Promotor, Proyectista, Contratista, Subcontratista y Trabajadores Autónomos e introduce las figuras del Coordinador en materia de seguridad y salud durante la elaboración del proyecto y durante la ejecución de las obras.

El Real Decreto establece mecanismos específicos para la aplicación de la Ley de Prevención de Riesgos Laborales y del Real Decreto 39/1997 de 17 de enero, por el que se aprueba el Reglamento de los Servicios de Prevención.

- Ley 31/1995, de 8 de noviembre, de Prevención de Riesgos Laborales, que tiene por objeto promover la Seguridad y la Salud de los trabajadores, mediante la aplicación de medidas y el desarrollo de las actividades necesarias para la prevención de riesgos derivados del trabajo. El art. 36 de la Ley 50/1998 de acompañamiento a los presupuestos modifica los artículos. 45, 47, 48 y 49 de esta Ley.

A tales efectos esta Ley establece los principios generales relativos a la prevención de los riesgos profesionales para la protección de la seguridad y salud, la eliminación o disminución de los riesgos derivados del trabajo, la información, la consulta, la participación equilibrada y la formación de los trabajadores en materia preventiva, en los términos señalados en la presente disposición.

Para el cumplimiento de dichos fines, la presente Ley, regula las actuaciones a desarrollar por las Administraciones Públicas, así como por los empresarios, los trabajadores y sus respectivas organizaciones representativas.

- Se tendrá especial atención a:

CAPÍTULO I

Objeto, ámbito de aplicaciones y definiciones.

CAPÍTULO III

Derecho y obligaciones, con especial atención a:

Art. 14. Derecho a la protección frente a los riesgos laborales.

Art. 15. Principios de la acción preventiva.

Art. 16. Evaluación de los riesgos.

Art. 17. Equipos de trabajo y medios de protección.

Art. 18. Información, consulta y participación de los trabajadores.

Art. 19. Formación de los trabajadores.

Art. 20. Medidas de emergencia.

Art. 21. Riesgo grave e inminente.

Art. 22. Vigilancia de la salud.

Art. 23. Documentación.

Art. 24. Coordinación de actividades empresariales.

Art. 25. Protección de trabajadores especialmente sensibles a determinados riesgos.

Art. 29. Obligaciones de los trabajadores en materia de prevención de riesgos.

CAPÍTULO IV

Servicios de prevención

Art. 30.- Protección y prevención de riesgos profesionales.

Art. 31.- Servicios de prevención.

CAPÍTULO V

Consulta y participación de los trabajadores.

Art. 33.- Consulta a los trabajadores.

Art. 34.- Derechos de participación y representación.

Art. 35.- Delegados de Prevención.

Art. 36.- Competencias y facultades de los Delegados de Prevención.

Art. 37.- Garantías y sigilo profesional de los Delegados de Prevención.

Art. 38.- Comité de Seguridad y Salud.

Art. 39.- Competencias y facultades del Comité de Seguridad y Salud.

Art. 40.- Colaboración con la Inspección de Trabajo y Seguridad Social.

CAPÍTULO VII

Responsabilidades y sanciones.

Art. 42.- Responsabilidades y su compatibilidad.

Art. 43.- Requerimientos de la Inspección de Trabajo y Seguridad Social.

Art. 44.- Paralización de trabajos.

Art. 45.- Infracciones administrativas.

Art. 46.- Infracciones leves.

Art. 47.- Infracciones graves.

Art. 48.- Infracciones muy graves.

Art. 49.- Sanciones.

Art. 50.- Reincidencia.

Art. 51.- Prescripción de las infracciones.

Art. 52.- Competencias sancionadoras.

Art. 53.- Suspensión o cierre del centro de trabajo.

Art. 54.- Limitaciones a la facultad de contratar con la Administración.

- Real Decreto 39/1997, de 17 de enero, por el que se aprueba el Reglamento de los Servicios de Prevención, que desarrolla la ley anterior en su nueva óptica en torno a la planificación de la misma a partir de la evaluación inicial de los riesgos inherentes al trabajo y la consiguiente adopción de las medidas adecuadas a la naturaleza de los riesgos detectados. La necesidad de que tales aspectos reciban tratamiento específico por la vía normativa adecuada aparece prevista en el Artículo 6 apartado 1, párrafos d y e de la Ley de Prevención de Riesgos Laborales. Especial atención al siguiente articulado del Real Decreto:

CAPÍTULO I: Disposiciones Generales.

CAPÍTULO II: Evaluación de los riesgos y planificación de la acción preventiva.

CAPÍTULO III: Organización de recursos para las actividades preventivas.

- Orden de 27 de junio de 1997, por el que se desarrolla el Real Decreto 39/1997 de 17 de enero en relación con las condiciones de acreditación de las entidades especializadas como Servicios de Prevención ajenos a la Empresa; de autorización de las personas o entidades especializadas que pretendan desarrollar la actividad de auditoría del sistema de prevención de las empresas; de autorización de las entidades Públicas o privadas para desarrollar y certificar actividades formativas en materia de Prevención de Riesgos laborales.

- Ley 54/2003 de 12 de diciembre, de reforma del marco normativo de la prevención de riesgos laborales (BOE del 13 de diciembre del 2003), y en especial a :

Capítulo II Artículo décimo puntos Seis y Siete.

- Real Decreto 171/2004, de 30 de enero, por el que se desarrolla el artículo 24 de la Ley 31/1995 de 8 de noviembre, de Prevención de Riesgos Laborales, en materia de coordinación de actividades empresariales.

- Real Decreto 2177/2004 de 12 de noviembre, por el que se modifica el Real Decreto 1215/1997 de 18 de Julio, por el que se establecen las disposiciones mínimas de seguridad y salud para la utilización por los trabajadores de los equipos de trabajo, en materia de trabajos temporales en altura.

En todo lo que no se oponga a la legislación anteriormente mencionada:

- Real Decreto 485/1997, de 14 de abril, sobre disposiciones mínimas en materia de señalización en Seguridad y Salud en el trabajo.

- Real Decreto 486/1997, de 14 de abril, sobre disposiciones mínimas de Seguridad y Salud en los lugares de trabajo (Anexo 1, Apdo. A, punto 9 sobre escaleras de mano) según Real Decreto 1627/1997 de 24 de octubre Anexo IV.

- Real Decreto 487/1997, de 14 de abril, sobre manipulación manual de cargas que entrañe riesgos, en particular dorso-lumbares para los trabajadores.

- Real Decreto 773/1997, de 30 de mayo, sobre disposiciones mínimas de Seguridad y Salud relativas a la utilización de Equipos de Protección Individual.

- Real Decreto 949/1997, de 20 de junio, sobre Certificado profesional de Prevencionistas de riesgos laborales.

- Real Decreto 1215/1997, de 18 de julio, por el que se establecen las disposiciones mínimas de Seguridad y Salud para la utilización por los trabajadores de equipos de trabajo.

- Real Decreto 833/1998, sobre residuos tóxicos y peligrosos.
- Estatuto de los Trabajadores. Real Decreto Legislativo 1/1995.
- Real Decreto 842/2002, de 2 de Agosto, por el que se aprueba el Reglamento Electrotécnico de Baja Tensión y sus instrucciones técnicas complementarias que lo desarrollan.

En especial a la ITC-BT-33 : - Instalaciones provisionales y temporales de obras -.

- Real Decreto 255/2003 de 28 de febrero por el que se aprueba el Reglamento sobre clasificación, envasado y etiquetado de preparados peligrosos.
- Reglamento de los servicios de la empresa constructora.
- Ordenanza General de Seguridad e Higiene en el Trabajo de 9 de marzo de 1971, con especial atención a:

PARTE II

- Condiciones generales de los centros de trabajo y de los mecanismos y medidas de protección (cuando no sea de aplicación el RD 486/1997 por tratarse de obras de construcción temporales o móviles).

Art. 17.- Escaleras fijas y de servicio.

Art. 19.- Escaleras de mano.

Art. 20.- Plataformas de trabajo.

Art. 21.- Aberturas de pisos.

Art. 22.- Aberturas de paredes.

Art. 23.- Barandillas y plintos.

Art. 24.- Puertas y salidas.

Art. 25 a 28.- Iluminación.

Art. 31.- Ruidos, vibraciones y trepidaciones.

Art. 36.- Comedores

Art. 38 a 43.- Instalaciones sanitarias y de higiene.

Art. 44 a 50.- Locales provisionales y trabajos al aire libre.

Tener presente en los artículos siguientes la disposición derogativa única de la Ley 31/1995 de 8 de Noviembre.

Art. 51.- Protecciones contra contactos en las instalaciones y equipos eléctricos.

Art. 52.- Inaccessibilidad a las instalaciones eléctricas.

Art. 54.- Soldadura eléctrica.

Art. 56.- Máquinas de elevación y transporte.

Art. 58.- Motores eléctricos.

Art. 59.- Conductores eléctricos.

Art. 60.- Interruptores y cortocircuitos de baja tensión.

Art. 61.- Equipos y herramientas eléctricas portátiles.

Art. 62.- Trabajos en instalaciones de alta tensión.

Art. 67.- Trabajos en instalaciones de baja tensión.

Art. 69.- Redes subterráneas y de tierra.

Art. 70.- Protección personal contra la electricidad.

Hasta que no se aprueben las normas específicas correspondientes, se mantendrá en vigor los capítulos siguientes para los lugares de trabajo excluidos del ámbito de aplicación de la Norma Básica de la Edificación «NBE-CPI/96: condiciones de protección contra incendios en los edificios», aprobada por R.D. 2177/1996, 4 octubre.

Art. 71 a 82.- Medios de prevención y extinción de incendios.

- Ordenanza de trabajo para las Industrias de la Construcción, Vidrio y Cerámica de 28 de agosto de 1.970, con especial atención a:

Art. 165 a 176.- Disposiciones generales.

Art. 183 a 291.- Construcción en general.

Art. 334 a 341.- Higiene en el trabajo.

- Orden de 20 de mayo de 1952 (BOE 15 de junio), por el que se aprueba el Reglamento de Seguridad del Trabajo en la industria de la Construcción (El capítulo III ha sido derogado por el RD 2177/2004).

- Real Decreto 1495/1986, de 26 de mayo (BOE del 27 de julio - rectificado en el BOE de 4 de octubre-), por el que se aprueba el Reglamento de seguridad en las máquinas. Modificado por los RRDD 590/1989, de 19 de mayo (BOE de 3 junio) y 830/1991, de 24 de mayo (BOE del 31). Derogado por el RD 1849/2000, de 10 de noviembre (BOE 2 de diciembre).

- Real Decreto 1435/1992, de 27 de noviembre (BOE de 11 de diciembre), por el que se dictan disposiciones de aplicación de la Directiva 89/392/CEE, relativa a la aproximación de las legislaciones de los Estados miembros sobre máquinas. Modificado por RD 56/1995, de 20 de enero (BOE de 8 de febrero).

- Real Decreto 1407/1992, de 20 de noviembre (BOE del 28 de diciembre -rectificado en el BOE de 24 de febrero de 1993-), por el que se regulan las condiciones para la comercialización y libre circulación intracomunitaria de los equipos de protección individual.

- Real Decreto 159/1995, de 3 de febrero (BOE de 8 de marzo -rectificado en el BOE 22 de marzo-), por el que se modifica el R.D. 1407/1992, de 20 de noviembre, por el que se regula las condiciones para la comercialización y libre circulación intracomunitaria de los equipos de de los equipos de protección individual.

- Resolución de 30 de abril de 1998 (BOE del 4 de junio -rectificada en BOE de 27 de julio-), por la que se dispone la inscripción en el registro y publicación del Convenio Colectivo General del Sector de la Construcción.

- Ley 38/1999 de 5 de Noviembre. Ordenación de la edificación.

- Real decreto 374/2001 de 6 de abril sobre la protección de la salud y seguridad de los trabajadores contra los riesgos relacionados con los agentes químicos durante el trabajo.

- Real decreto 379/2001 de 6 de abril por el que se aprueba el Reglamento de almacenamiento de productos químicos y sus instrucciones técnicas complementarias MIE-APQ-1 a la MIE-APQ-7.

- Real decreto 614/2001 de 8 de junio sobre disposiciones mínimas para la protección de la salud y seguridad de los trabajadores frente al riesgo eléctrico.

- Real Decreto 255/2003 de 28 de febrero por el que se aprueba el Reglamento sobre clasificación, envasado y etiquetado de preparados peligrosos.

- Real Decreto 836/2003 de 27 de junio (BOE de 7 de julio), por el que se aprueba una nueva Instrucción Técnica complementaria MIE-AEM-2 del Reglamento de Aparatos de elevación y manutención referente a grúas torre para obras y otras aplicaciones.

- Convenio Colectivo del Grupo de Construcción y Obras Públicas que sean de aplicación.

- Capítulo IV.- Seguridad e Higiene en el Trabajo.

- Pliego de Condiciones Técnicas de la Dirección General de Arquitectura.
- Convenio Colectivo General del Sector de la Construcción, aprobado por resolución de 4 de mayo de 1992 de la Dirección General de Trabajo, en todo lo referente a Seguridad y Salud en el trabajo.
- Pliego General de Condiciones Técnicas de la Dirección General de Arquitectura.
- Resto de disposiciones técnicas ministeriales cuyo contenido o parte del mismo esté relacionado con la seguridad y salud.
- Ordenanzas municipales que sean de aplicación.

3.2 Obligaciones

- El Real Decreto 1627/1997 de 24 de octubre se ocupa de las obligaciones del Promotor (Empresario titular del centro de trabajo según el RD 171/2004), reflejadas en los Artículos 3 y 4; Contratista (Empresario principal según el RD 171/2004), en los Artículos 7, 11, 15 y 16; Subcontratistas (Empresas concurrentes según el RD 171/2004), en el Artículo 11, 15 y 16 y Trabajadores Autónomos en el Artículo 12.
- El autor del encargo adoptará las medidas necesarias para que el Estudio de Seguridad y Salud quede incluido como documento integrante del Proyecto de Ejecución de Obra. Dicho Estudio de Seguridad y Salud será visado en el Colegio profesional correspondiente.
- El Real Decreto 1627/1997 indica que cada contratista deberá elaborar un Plan de Seguridad y Salud en el Trabajo.
- El Plan de Seguridad y Salud que analice, estudie, desarrolle y complemente este Estudio de Seguridad y Salud constará de los mismos apartados, así como la adopción expresa de los sistemas de producción previstos por el constructor, respetando fielmente el Pliego de Condiciones. Las propuestas de medidas alternativas de prevención incluirán la valoración económica de las mismas, que no podrán implicar disminución del importe total ni de los niveles de protección. La aprobación expresa del Plan quedará plasmada en acta firmada por el Coordinador en materia de seguridad y salud durante la ejecución de la obra y el representante de la empresa constructora con facultades legales suficientes o por el propietario con idéntica calificación legal.
- La Empresa Constructora (empresa principal según el RD 171/2004) cumplirá las estipulaciones preventivas del Plan de Seguridad y Salud que estará basado en este Estudio de Seguridad y Salud, respondiendo solidariamente de los daños que se deriven de la infracción del mismo por su parte o de los posibles subcontratistas o empleados.
- Se abonará a la Empresa Constructora (empresa principal según el RD 171/2004), previa certificación del Coordinador en materia de seguridad y salud durante la ejecución de la obra, las partidas incluidas en el documento Presupuesto del Plan de Seguridad y Salud. Si se implantasen elementos de seguridad no incluidos en el Presupuesto, durante la realización de la obra, éstos se abonarán igualmente a la Empresa Constructora, previa autorización del Coordinador en materia de seguridad y salud durante la ejecución de la obra.
- El Promotor vendrá obligado a abonar al Coordinador en materia de seguridad y salud durante la ejecución de la obra los honorarios devengados en concepto de aprobación del Plan de Seguridad y Salud, así como los de control y seguimiento del Plan de Seguridad y Salud.
- Para aplicar los principios de la acción preventiva, el empresario designará uno o varios trabajadores para ocuparse de dicha actividad, constituirá un Servicio de Prevención o concertará dicho servicio a una entidad especializada ajena a la Empresa.
- La definición de estos Servicios así como la dependencia de determinar una de las opciones que hemos indicado para su desarrollo, está regulado en la Ley de Prevención de Riesgos Laborales 31/95

en sus artículos 30 y 31, así como en la Orden del 27 de junio de 1997 y Real Decreto 39/1997 de 17 de enero.

- El incumplimiento por los empresarios de sus obligaciones en materia de prevención de riesgos laborales dará lugar a las responsabilidades que están reguladas en el artículo 42 de dicha Ley.
- El empresario deberá elaborar y conservar a disposición de la autoridad laboral la documentación establecida en el Artículo 23 de la Ley 31/1995, de Prevención de Riesgos Laborales.
- El empresario deberá consultar a los trabajadores la adopción de las decisiones relacionadas en el Artículo 33 de la Ley 31/1995, de Prevención de Riesgos Laborales.
- La obligación de los trabajadores en materia de prevención de riesgos está regulada en el Artículo 29 de la Ley 31/1995, de Prevención de Riesgos Laborales.
- Los trabajadores estarán representados por los Delegados de Prevención ateniéndose a los Artículos 35 y 36 de la Ley 31/1995, de Prevención de Riesgos Laborales.
- Se deberá constituir un Comité de Seguridad y Salud según se dispone en los Artículos 38 y 39 de la Ley 31/1995, de Prevención de Riesgos Laborales.

CONDICIONES PARTICULARES

A) EL COMITÉ DE SEGURIDAD Y SALUD

- Si el número de trabajadores no excede de 50, no es necesaria la constitución de un Comité de Seguridad y Salud en el trabajo, no obstante se recomienda su constitución conforme a lo dispuesto en el artículo 38 de la Ley 31/1995, de 8 de noviembre, de Prevención de Riesgos Laborales, con las competencias y facultades que le reconoce el artículo 39.

B) DELEGADOS DE PREVENCIÓN (Artículo 35 de la Ley 31/1995).

Los Delegados de Prevención son los representantes de los trabajadores con funciones específicas en materia de prevención de riesgos en el trabajo.

Los Delegados de Prevención serán designados por y entre los representantes del personal, en el ámbito de los órganos de representación previstos en las normas a que se refiere el artículo 34 de esta Ley, con arreglo a la siguiente escala:

De 50 a 100 trabajadores 2 Delegados de Prevención.

De 101 a 500 trabajadores 3 Delegados de Prevención.

De 501 a 1.000 trabajadores 4 Delegados de Prevención.

De 1.001 a 2.000 trabajadores 5 Delegados de Prevención.

De 2.001 a 3.000 trabajadores 6 Delegados de Prevención.

De 3.001 a 4.000 trabajadores 7 Delegados de Prevención.

De 4.001 en adelante 8 Delegados de Prevención.

En las empresas de hasta treinta trabajadores el Delegado de Prevención será el Delegado de Personal. En las empresas de treinta y uno a cuarenta y nueve trabajadores habrá un Delegado de Prevención que será elegido por y entre los Delegados de Personal.

A efectos de determinar el número de Delegados de Prevención se tendrán en cuenta los siguientes criterios:

- a) Los trabajadores vinculados por contratos de duración determinada superior a un año se computarán como trabajadores fijos de plantilla.
- b) Los contratados por término de hasta un año se computarán según el número de días trabajados en el período de un año anterior a la designación. Cada doscientos días trabajados o fracción se computarán como un trabajador más.

Según el Art.36. de la Ley 31/1995 de Prevención de Riesgos Laborales son competencias de los Delegados de Prevención :

- a) Colaborar con la dirección de la empresa en la mejora de la acción preventiva.
- b) Promover y fomentar la cooperación de los trabajadores en la ejecución de la normativa sobre prevención de riesgos laborales.
- c) Ser consultados por el empresario, con carácter previo a su ejecución, acerca de las decisiones a que se refiere el artículo 33 de la presente Ley.
- d) Ejercer una labor de vigilancia y control sobre el cumplimiento de la normativa de prevención de riesgos laborales.

En las empresas que, de acuerdo con lo dispuesto en el apartado 2 del artículo 38 de esta Ley, no cuenten con Comité de Seguridad y Salud por no alcanzar el número mínimo de trabajadores establecido al efecto, las competencias atribuidas a aquél en la presente Ley serán ejercidas por los Delegados de Prevención.

2. En el ejercicio de las competencias atribuidas a los Delegados de Prevención, éstos estarán facultados para:

- a) Acompañar a los técnicos en las evaluaciones de carácter preventivo del medio ambiente de trabajo, así como, en los términos previstos en el artículo 40 de esta Ley, a los Inspectores de Trabajo y Seguridad Social en las visitas y verificaciones que realicen en los centros de trabajo para comprobar el cumplimiento de la normativa sobre prevención de riesgos laborales, pudiendo formular ante ellos las observaciones que estimen oportunas.
- b) Tener acceso, con las limitaciones previstas en el apartado 4 del artículo 22 de esta Ley, a la información y documentación relativa a las condiciones de trabajo que sean necesarias para el ejercicio de sus funciones y, en particular, a la prevista en los artículos 18 y 23 de esta Ley. Cuando la información está, sujeta a las limitaciones reseñadas, sólo podrá ser suministrada de manera que se garantice el respeto de la confidencialidad.
- c) Ser informados por el empresario sobre los daños producidos en la salud de los trabajadores una vez que aquél hubiese tenido conocimiento de ellos, pudiendo presentarse, aun fuera de su jornada laboral, en el lugar de los hechos para conocer las circunstancias de los mismos.
- d) Recibir del empresario las informaciones obtenidas por éste procedentes de las personas u órganos encargados de las actividades de protección y prevención en la empresa, así como de los organismos competentes para la seguridad y la salud de los trabajadores, sin perjuicio de lo dispuesto en el artículo 40 de esta Ley en materia de colaboración con la Inspección de Trabajo y Seguridad Social.
- e) Realizar visitas a los lugares de trabajo para ejercer una labor de vigilancia y control del estado de las condiciones de trabajo, pudiendo, a tal fin, acceder a cualquier zona de los mismos y comunicarse durante la jornada con los trabajadores, de manera que no se altere el normal desarrollo del proceso productivo.
- f) Recabar del empresario la adopción de medidas de carácter preventivo y para la mejora de los niveles de protección de la seguridad y la salud de los trabajadores, pudiendo a tal fin efectuar propuestas al empresario, así como al Comité de Seguridad y Salud para su discusión en el mismo.
- g) Proponer al órgano de representación de los trabajadores la adopción del acuerdo de paralización de actividades a que se refiere el apartado 3 del artículo 21.
- h) Realizar visitas a los lugares de trabajo para ejercer una labor de vigilancia y control del estado de las condiciones de trabajo, pudiendo, a tal fin, acceder a cualquier zona de los mismos y comunicarse durante la jornada con los trabajadores, de manera que no se altere el normal desarrollo del proceso productivo.
- i) Recabar del empresario la adopción de medidas de carácter preventivo y para la mejora de los niveles de protección de la seguridad y la salud de los trabajadores, pudiendo a tal fin efectuar propuestas al empresario, así como al Comité de Seguridad y Salud para su discusión en el mismo.

j) Proponer al órgano de representación de los trabajadores la adopción del acuerdo de paralización de actividades a que se refiere el apartado 3 del artículo 21.

3. Los informes que deban emitir los Delegados de Prevención a tenor de lo dispuesto en la letra c) del apartado 1 de este artículo deberán elaborarse en un plazo de quince días, o en el tiempo imprescindible cuando se trate de adoptar medidas dirigidas a prevenir riesgos inminentes. Transcurrido el plazo sin haberse emitido el informe, el empresario podrá poner en práctica su decisión.

4. La decisión negativa del empresario a la adopción de las medidas propuestas por el Delegado de Prevención a tenor de lo dispuesto en la letra f) del apartado 2 de este artículo deberá ser motivada.

En las empresas que, de acuerdo con lo dispuesto en el apartado 2 del artículo 38 de esta Ley, no cuenten con Comité de Seguridad y Salud por no alcanzar el número mínimo de trabajadores establecido al efecto, las competencias atribuidas a aquél en la presente Ley serán ejercidas por los Delegados de Prevención.

C) LOS SERVICIOS DE PREVENCIÓN (Artículos 30 y 31 de la Ley 31/1995)

1. En cumplimiento del deber de prevención de riesgos profesionales, el empresario designará uno o varios trabajadores para ocuparse de dicha actividad, constituirá un servicio de prevención o concertará dicho servicio con una entidad especializada ajena a la empresa.

2. Los trabajadores designados deberán tener la capacidad necesaria, disponer del tiempo y de los medios precisos y ser suficientes en número, teniendo en cuenta el tamaño de la empresa, así como los riesgos a que están expuestos los trabajadores y su distribución en la misma, con el alcance que se determine en las disposiciones a que se refiere la letra e) del apartado 1 del artículo 6 de la presente Ley.

Los trabajadores a que se refiere el párrafo anterior colaborarán entre sí y, en su caso, con los servicios de prevención.

3. Para la realización de la actividad de prevención, el empresario deberá facilitar a los trabajadores designados el acceso a la información y documentación a que se refieren los artículos 18 y 23 de la presente Ley.

4. Los trabajadores designados no podrán sufrir ningún perjuicio derivado de sus actividades de protección y prevención de los riesgos profesionales en la empresa. En el ejercicio de esta función, dichos trabajadores gozarán, en particular, de las garantías que para los representantes de los trabajadores establecen las letras a), b) y c) del artículo 68 y el apartado 4 del artículo 56 del texto refundido de la Ley del Estatuto de los Trabajadores.

Esta garantía alcanzará también a los trabajadores integrantes del servicio de prevención, cuando la empresa decida constituirlo de acuerdo con lo dispuesto en el artículo siguiente.

Los trabajadores a que se refieren los párrafos anteriores deberán guardar sigilo profesional sobre la información relativa a la empresa a la que tuvieran acceso como consecuencia del desempeño de sus funciones.

5. En las empresas de menos de seis trabajadores, el empresario podrá asumir personalmente las funciones señaladas en el apartado 1, siempre que desarrolle de forma habitual su actividad en el centro de trabajo y tenga la capacidad necesaria, en función de los riesgos a que estén expuestos los trabajadores y la peligrosidad de las actividades, con el alcance que se determine en las disposiciones a que se refiere la letra e) del apartado 1 del artículo 6 de la presente Ley.

6. El empresario que no hubiere concertado el Servicio de prevención con una entidad especializada ajena a la empresa deberá someter su sistema de prevención al control de una auditoría o evaluación externa, en los términos que reglamentarios establecidos.

Los Servicios de prevención ajenos, según Artículo 19 del Real Decreto 39/1997 deberán asumir directamente el desarrollo de las funciones señaladas en el apartado 3 del artículo 31 de la Ley de Prevención de Riesgos Laborales que hubieran concertado, teniendo presente la integración de

la prevención en el conjunto de actividades de la empresa y en todos los niveles jerárquicos de la misma, sin perjuicio de que puedan subcontratar los servicios de otros profesionales o entidades cuando sea necesario para la realización de actividades que requieran conocimientos especiales o instalaciones de gran complejidad.

Por otro lado el apartado 3 del Artículo 31 de la Ley de Prevención de Riesgos Laborales establece :

3. Los servicios de prevención deberán estar en condiciones de proporcionar a la empresa el asesoramiento y apoyo que precise en función de los tipos de riesgo en ella existentes y en lo referente a:

- a) El diseño, aplicación y coordinación de los planes y programas de actuación preventiva.
- b) La evaluación de los factores de riesgo que puedan afectar a la seguridad y la salud de los trabajadores en los términos previstos en el artículo 16 de esta Ley.
- c) La determinación de las prioridades en la adopción de las medidas preventivas adecuadas y la vigilancia de su eficacia.
- d) La información y formación de los trabajadores.
- e) La prestación de los primeros auxilios y planes de emergencia.
- f) La vigilancia de la salud de los trabajadores en relación con los riesgos derivados del trabajo.

D) FUNCIONES QUE DEBERÁN REALIZAR LOS RECURSOS PREVENTIVOS EN ESTA OBRA

Conforme se establece en el Capítulo IV, artículo 32 bis (añadido a la Ley 31/1995 por las modificaciones introducidas por la Ley de reforma del marco normativo de la prevención de riesgos laborales), estos deberán :

- a) Tener la capacidad suficiente
- b) Disponer de los medios necesarios
- c) Ser suficientes en número

Deberán vigilar el cumplimiento de las actividades preventivas, debiendo permanecer en el centro de trabajo durante el tiempo que se mantenga la situación que determine su presencia.

La presencia de los recursos preventivos en esta obra servirá para garantizar el estricto cumplimiento de los métodos de trabajo y, por lo tanto, el control del riesgo.

En el documento de la Memoria de este Estudio de Seguridad y Salud se especifican detalladamente aquellas unidades de esta obra en las que desde el proyecto se considera que puede ser necesaria su presencia por alguno de estos motivos :

- a) Porque los riesgos pueden verse agravados o modificados en el desarrollo del proceso o la actividad, por la concurrencia de operaciones diversas que se desarrollan sucesiva o simultáneamente y que hagan preciso el control de la correcta aplicación de los métodos de trabajo.
- b) Porque se realizan actividades o procesos que reglamentariamente son considerados como peligrosos o con riesgos especiales.

Serán trabajadores de la empresa designados por el contratista, que poseerán conocimientos, cualificación y experiencia necesarios en las actividades o procesos por los que ha sido necesaria su presencia y contarán con la formación preventiva necesaria y correspondiente, como mínimo a las funciones de nivel básico.

3.3 Seguros

SEGURO DE RESPONSABILIDAD CIVIL Y TODO RIESGO DE CONSTRUCCIÓN Y MONTAJE.

- Será preceptivo en la obra, que los técnicos responsables dispongan de cobertura de responsabilidad civil profesional; asimismo el Empresario Principal (Contratista) debe disponer de cobertura de responsabilidad civil en el ejercicio de su actividad industrial, cubriendo el riesgo inherente a su actividad como constructor por los daños a terceras personas de los que pueda resultar responsabilidad civil extracontractual a su cargo, por hechos nacidos de culpa o negligencia; imputables al mismo o a personas de las que debe responder; se entiende que esta responsabilidad civil debe quedar ampliada al campo de la responsabilidad civil patronal.

- La Empresa Principal (Contratista) viene obligado a la contratación de su cargo en la modalidad de todo riesgo a la construcción durante el plazo de ejecución de la obra con ampliación de un período de mantenimiento de un año, contado a partir de la fecha de terminación definitiva de la obra.

Capítulo 4

Condiciones facultativas

4.1 Obligaciones en relación con la seguridad

La Empresa contratista con la ayuda de colaboradores, cumplirá y hará cumplir las obligaciones de Seguridad y Salud, y que son de señalar las siguientes obligaciones:

- a) Cumplir y hacer cumplir en la obra, todas las obligaciones exigidas por la legislación vigente.
- b) Transmitir las consideraciones en materia de seguridad y prevención a todos los trabajadores propios, a las empresas subcontratistas y los trabajadores autónomos de la obra, y hacerla cumplir con las condiciones expresadas en los documentos de la Memoria y Pliego, en los términos establecidos en este apartado.
- c) Entregar a todos los trabajadores de la obra independientemente de su afiliación empresarial, subcontratada o autónoma, los equipos de protección individual especificados en la Memoria, para que puedan utilizarse de forma inmediata y eficaz, en los términos establecidos en este mismo apartado.
- d) Montar a su debido tiempo todas las protecciones colectivas establecidas, mantenerlas en buen estado, cambiarlas de posición y retirarlas solo cuando no sea necesaria, siguiendo el protocolo establecido.
- e) Montar a tiempo las instalaciones provisionales para los trabajadores, mantenerles en buen estado de confort y limpieza, hacer las reposiciones de material fungible y la retirada definitiva. Estas instalaciones podrán ser utilizadas por todos los trabajadores de la obra, independientemente de si son trabajadores propios, subcontratistas o autónomos.
- f) Establecer un riguroso control y seguimiento en obra de aquellos trabajadores menores de 18 años.
- g) Observar una vigilancia especial con aquellas mujeres embarazadas que trabajen en obra.
- h) Cumplir lo expresado en el apartado actuaciones en caso de accidente laboral.
- i) Informar inmediatamente a la Dirección de Obra de los accidentes, tal como se indica en el apartado comunicaciones en caso de accidente laboral.
- j) Disponer en la obra de un acopio suficiente de todos los artículos de prevención nombrados en la Memoria y en las condiciones expresadas en la misma.
- k) Establecer los itinerarios de tránsito de mercancías y señalizarlos debidamente.
- l) Colaborar con la Dirección de Obra para encontrar la solución técnico-preventiva de los posibles imprevistos del Proyecto o bien sea motivados por los cambios de ejecución o bien debidos a causas climatológicas adversas, y decididos sobre la marcha durante las obras.

Además de las anteriores obligaciones, la empresa contratista deberá hacerse cargo de :

1º REDACTAR EL PLAN DE SEGURIDAD Y SALUD :

Redactar el Plan de Seguridad, basándose en el Estudio de Seguridad. Una vez finalizado, lo presentará al Coordinador de Seguridad y Salud para su aprobación.

2º INFORMAR A LA DIRECCIÓN GENERAL DE TRABAJO DE LA APERTURA DEL CENTRO Y DEL PLAN DE SEGURIDAD :

Conforme establece el Artículo 19 del RD 1627/97 informará a la autoridad laboral de la apertura del centro.

3º- AVISO PREVIO A LA AUTORIDAD LABORAL :

Realizar el Aviso previo de inicio de obra

4º- COMUNICACIÓN A LAS EMPRESAS CONCURRENTES (SUBCONTRATISTAS) Y TRABAJADORES AUTÓNOMOS DEL PLAN DE SEGURIDAD :

Entregar a las Empresas Subcontratistas el anexo del Plan de Seguridad y Salud que afecte a su actividad, así como las Normas de Seguridad y Salud específicas para los trabajadores que desarrollan dicha actividad.

Se solicitará a todas las empresas subcontratistas la aceptación de las prescripciones establecidas en el Plan de Seguridad para las diferentes unidades de obra que les afecte.

5º - COMUNICACIÓN A LAS EMPRESAS CONCURRENTES (SUBCONTRATISTAS) Y TRABAJADORES AUTÓNOMOS DE LA CONCURRENCIA DE VARIAS EMPRESAS EN UN MISMO CENTRO DE TRABAJO Y DE SUS ACTUACIONES :

Se comunicará a las Empresas concurrentes y Trabajadores Autónomos de las situaciones de concurrencia de actividades empresariales en el centro de trabajo y su participación en tales situaciones en la medida en que repercuta en la seguridad y salud de los trabajadores por ellos representados. En dicha comunicación se solicitará a todas las empresas concurrentes (subcontratistas) información por escrito cuando alguna de las empresas genere riesgos calificados como graves o muy graves.

6º- NOMBRAMIENTO DEL TÉCNICO DE SEGURIDAD Y SALUD :

Nombrará el representante de la Empresa Contratista, en materia de Seguridad y Salud, del Técnico de Seguridad y Salud en ejecución de obra con carácter exclusivo para esta obra

7º- NOMBRAMIENTO POR PARTE DE LAS EMPRESAS CONCURRENTES (SUBCONTRATISTAS) DE SUS REPRESENTANTES DE SEGURIDAD Y SALUD :

Deberá exigir que cada Empresa Subcontratista nombre a su Representante de Seguridad y Salud en ejecución de obra con carácter exclusivo para la misma.

8º-NOMBRAMIENTO DE LOS RECURSOS PREVENTIVOS DE LA OBRA :

Designará a los trabajadores que actuarán como Recursos Preventivos en la obra.

9º-NOMBRAMIENTO DE LA COMISIÓN DE SEGURIDAD Y SALUD EN OBRA :

Formalizará el Nombramiento de la Comisión de Seguridad y Salud en Obra que estará integrada por:

- Técnico de Seguridad y Salud en ejecución de obra designado por la Empresa Contratista
- Recursos Preventivos
- Representantes de Seguridad y Salud designados por las Empresas Subcontratistas o trabajadores Autónomos, y
- Coordinador de Seguridad y Salud en fase de ejecución de la obra nombrado por el Promotor.

Estos miembros se irán incorporando o cesando según se inicie o finalice la actividad de la empresa a la que representan.

10º-CONTROL DE PERSONAL DE OBRA :

Se realizará el Control semanal del Personal de Obra. El objetivo fundamental de la formalización del presente protocolo es conseguir un adecuado control de la situación legal de los trabajadores dentro de las empresas a las que pertenecen, además de dejar constancia documental.

Permite el conocimiento del número de trabajadores presentes en obra, los cuales son los únicos autorizados a permanecer en la misma y a la vez comprobar el dimensionamiento correcto de las instalaciones higiénico-sanitarias de la obra.

El Técnico de Seguridad y Salud de la Empresa Contratista o los Servicios de personal, deberán entregar este documento semanalmente al Coordinador de Seguridad y Salud o Dirección Facultativa.

OBLIGACIONES EN MATERIA DE SEGURIDAD Y SALUD QUE DEBEN DESARROLLAR CADA UNA DE LAS DIFERENTES PERSONAS QUE INTERVIENEN EN EL PROCESO CONSTRUCTIVO :

(Las empresas de prevención, la dirección facultativa, la Administración, la Inspección, los propios subcontratistas, los trabajadores autónomos, etc. dispondrán de esta información.)

A) OBLIGACIONES DEL COORDINADOR DE SEGURIDAD.

El Coordinador de Seguridad y Salud, conforme especifica el R.D. 1627/97 será el encargado de coordinar las diferentes funciones especificadas en el Artículo 9, así como aprobar el Plan de Seguridad.

El Coordinador en materia de seguridad y salud durante la fase de ejecución de obras será designado por el Empresario titular del centro de trabajo (Promotor), conforme se especifica en el Artículo 3 apartado 2 de dicho R.D. 1627/97.

En dicho Artículo 9, quedan reflejadas las "obligaciones del Coordinador en materia de seguridad y salud durante la ejecución de la obra":

a) Coordinar la aplicación de los principios generales de prevención y de seguridad:

1º. Al tomar las decisiones técnicas y de organización con el fin de planificar los distintos trabajos o fases de trabajo que vayan a desarrollarse simultánea o sucesivamente.

2º. Al estimar la duración requerida para la ejecución de estos distintos trabajos o fases de trabajo.

b) Coordinar las actividades de la obra para garantizar que el Empresario Principal (contratista) y en su caso, las empresas concurrentes (subcontratistas) y los trabajadores autónomos apliquen de manera coherente y responsable los principios de la acción preventiva que se recogen en el artículo 15 de la Ley de Prevención de Riesgos Laborales durante la ejecución de la obra y, en particular, en las tareas o actividades a que se refiere el artículo 10 de este Real Decreto.

c) Aprobar el plan de seguridad y salud elaborado por el Empresario Principal (contratista) y, en su caso, las modificaciones introducidas en el mismo. Conforme a lo dispuesto en el último párrafo del apartado 2 del artículo 7, la dirección facultativa asumirá esta función cuando no fuera necesaria la designación de coordinador.

d) Organizar la coordinación de actividades empresariales prevista en el artículo 24 de la Ley de Prevención de Riesgos Laborales y ahora desarrollada por el RD 171/2004.

e) Coordinar las acciones y funciones de control de la aplicación correcta de los métodos de trabajo.

f) Adoptar las medidas necesarias para que sólo las personas autorizadas puedan acceder a la obra. La dirección facultativa asumirá esta función cuando no fuera necesaria la designación de coordinador.

Además de las especificadas en el RD 1627/97, en esta obra, cuando no exista una norma oficial de certificación administrativa de Seguridad, los Equipos de Trabajo deberán disponer de la garantía

escrita del fabricante o suministrador que certifique que los mismos responden a las prestaciones de seguridad requeridas por la reglamentación vigente en nuestro país, en las condiciones de servicio y utilización por él descritas. El Empresario principal (Contratista) elegirá entre los productos del mercado aquel que reúna las condiciones de calidad y seguridad en su utilización según sus prestaciones, exigiendo al fabricante o suministrador los certificados que lo avalen.

Para dicha normalización interna deberá contar con el VºBº del Coordinador en materia de Seguridad y Salud para esta obra.

Además de las especificadas en el RD 1627/97, en esta obra, cuando no exista una norma oficial de certificación administrativa de Seguridad, las Máquinas deberán disponer de la garantía escrita del fabricante o suministrador que certifique que los mismos responden a las prestaciones de seguridad requeridas por la reglamentación vigente en nuestro país, en las condiciones de servicio y utilización por él descritas. El Empresario Principal (Contratista) elegirá entre los productos del mercado aquel que reúna las condiciones de calidad y seguridad en su utilización según sus prestaciones, exigiendo al fabricante o suministrador los certificados que lo avalen.

Para dicha normalización interna deberá contar con el VºBº del Coordinador en materia de Seguridad y Salud para esta obra.

A tenor de lo establecido en el RD 171/2004 por el que se desarrolla el Artículo 24 de la Ley 31/1995 de Prevención de Riesgos Laborales, y según establece el Artículo 3 del RD 171/2004, el Coordinador de actividades empresariales (en la obra Coordinador de Seguridad y Salud según la disposición adicional primera apartado -c- del RD 171/2004) garantizará el cumplimiento de :

- a) La aplicación coherente y responsable de los principios de la acción preventiva establecidos en el artículo 15 de la Ley 31/1995, por las empresas concurrentes en el centro de trabajo.
- b) La aplicación correcta de los métodos de trabajo por las empresas concurrentes en el centro de trabajo.
- c) El control de las interacciones de las diferentes actividades desarrolladas en el centro de trabajo, en particular cuando puedan generarse riesgos calificados como graves o muy graves o cuando se desarrollen en el centro de trabajo actividades incompatibles entre sí por su incidencia en la seguridad y salud de los trabajadores.
- d) La adecuación entre los riesgos existentes en el centro de trabajo que puedan afectar a los trabajadores de las empresas concurrentes y las medidas aplicadas para su prevención.

Conforme se indica en el Artículo 8 del RD 171/2004, deberá dar instrucciones a las empresas concurrentes :

- a) Instrucciones para la prevención de los riesgos existentes en el centro de trabajo que puedan afectar a los trabajadores de las empresas concurrentes y sobre las medidas que deben aplicarse cuando se produzca una situación de emergencia.
- b) Instrucciones suficientes y adecuadas a los riesgos existentes en el centro de trabajo que puedan afectar a los trabajadores de las empresas concurrentes y las medidas para prevenir tales riesgos.
- c) Proporcionar las instrucciones antes del inicio de las actividades, y cuando se produzca un cambio en los riesgos existentes en el centro de trabajo que puedan afectar a los trabajadores de las empresas concurrentes que sea relevante a efectos preventivos.
- d) Facilitar las instrucciones por escrito cuando los riesgos existentes en el centro de trabajo que puedan afectar a los trabajadores de las empresas concurrentes sea calificado como graves o muy graves.

También el Coordinador de Seguridad y Salud, conforme establece el Artículo 14 del RD 171/2004 :

1. Se encargará de las funciones de la coordinación de las actividades preventivas :

- a) Favorecer el cumplimiento de los objetivos establecidos en el Artículo 3 - puntos a), b), c) y d) expuestos antes -.

b) Servir de cauce para el intercambio de las informaciones que, en virtud de lo establecido en el RD 171/2004, deben intercambiarse las empresas concurrentes en el centro de trabajo.

c) Cualesquiera otras encomendadas por el Empresario titular del centro de trabajo (Promotor).

2. Para el ejercicio adecuado de sus funciones, el Coordinador de Seguridad y Salud estará facultado para :

a) Conocer las informaciones que, en virtud de lo establecido en el RD 171/2004, deben intercambiarse las empresas concurrentes en el centro de trabajo, así como cualquier otra documentación de carácter preventivo que sea necesaria para el desempeño de sus funciones.

b) Acceder a cualquier zona del centro de trabajo.

c) Impartir a las empresas concurrentes las instrucciones que sean necesarias para el cumplimiento de sus funciones.

d) Proponer a las empresas concurrentes la adopción de medidas para la prevención de los riesgos existentes en el centro de trabajo que puedan afectar a los trabajadores presentes.

3. El Coordinador de actividades empresariales (Coordinador de Seguridad) deberá estar presente en el centro de trabajo durante el tiempo que sea necesario para el cumplimiento de sus funciones.

Todas estas funciones tienen como objetivo - enriquecer la normativa específica del RD 1627/97 por lo establecido en el RD 171/2004 - , recogiendo de este modo el espíritu reflejado en el Preámbulo de dicho RD 171/2004.

B) OBLIGACIONES DEL TÉCNICO DE SEGURIDAD.

El representante de la Empresa Contratista, en materia de Seguridad y Salud, será el Técnico de Seguridad y Salud en ejecución de obra. Las funciones específicas del Técnico de Seguridad y Salud en ejecución de obra, las cuales comprenderán como mínimo:

Intermediar entre la Empresa Contratista y el Coordinador de Seguridad y Salud en fase de ejecución de la obra o Dirección Facultativa de la misma.

Cumplir las especificaciones del Plan de Seguridad y Salud, y hacerlas cumplir.

Programar y Coordinar las medidas de prevención a instalar en obra según la marcha de la misma. Todo ello con el Coordinador de Seguridad y Salud.

Cumplimentar y hacer cumplimentar la documentación, controles y actas del sistema organizativo implantado en obra.

Formar parte como miembro y presidente de la Comisión de Seguridad y Salud en obra y participar en las reuniones mensuales de la misma.

Realizar el control y seguimiento de las medidas de prevención de riesgos laborales afectas a la obra.

Para poder ejercer de Técnico de Seguridad y Salud se deberá contar con la titulación de Director de ejecución de obras (Arquitecto Técnico), así como contar con la suficiente formación y práctica en materia de Seguridad y Salud, realizando las funciones a pie de obra.

El Técnico de Seguridad y Salud en ejecución de obra remitirá una copia de la Autorización del uso de Protecciones colectivas (Acta número : 8) y de la Autorización del uso de Medios Auxiliares (Acta número : 9), del reconocimiento médico (Acta número : 13) a:

- el Coordinador de Seguridad y Salud ó Dirección Facultativa,
- la Empresa Subcontratista,
- los Servicios de Prevención de la Empresa Contratista, y
- a la Comisión de Seguridad y Salud en obra.

C) OBLIGACIONES DE LOS REPRESENTANTES DE SEGURIDAD.

Cada empresa Subcontratista nombrará a su Representante de Seguridad y Salud en ejecución de obra con carácter exclusivo para la misma, las funciones específicas del Representante de Seguridad y Salud en ejecución de obra, las cuales comprenderán como mínimo:

Intermediar entre el Técnico de Seguridad y Salud de la Empresa Contratista y la suya propia en materia de Seguridad y Salud.

Cumplir y hacer cumplir las especificaciones del Plan de Seguridad que afectaran a los trabajadores de su empresa en su especialidad.

Atender los requerimientos e instrucciones dados por el Coordinador de Seguridad y Salud o Dirección Facultativa.

Cumplimentar la documentación, controles y actas requeridas por el Técnico de Seguridad y Salud de la Empresa Contratista.

Formar parte como miembro de la Comisión de Seguridad y Salud en obra y participar en las reuniones mensuales de la misma.

Realizar el control y seguimiento de las medidas de prevención de riesgos laborales afectas a su especialidad.

Fomentar entre sus compañeros la mentalización y cumplimiento de las medidas de protección personales y colectivas.

Para poder asumir o ejercer el cargo de Representante de Seguridad y Salud en ejecución de obras, deberá ser el encargado o jefe de colla, disponer de suficiente formación y práctica en materia de Seguridad y Salud, y realizar sus funciones con presencia a pie de obra.

D) OBLIGACIONES DE LA COMISIÓN DE SEGURIDAD.

La Comisión de Seguridad y Salud de obra comprenderán como mínimo las siguientes funciones :

Control y Seguimiento de las especificaciones del Plan de Seguridad y Salud de la obra.

Participación en la programación de las medidas de Prevención a implantar según la marcha de los trabajos.

Expresar su opinión sobre posibles mejoras en los sistemas de trabajo y prevención de riesgos previstos en el Plan.

Recibir y entregar la documentación establecida en el sistema organizativo de Seguridad y Salud de la obra.

Recibir de los Servicios de Prevención de la Empresa Contratista la información periódica que proceda con respecto a su actuación en la obra.

Analizar los accidentes ocurridos en obra, así como las situaciones de riesgo reiterado o peligro grave.

Cumplir y hacer cumplir las medidas de seguridad adoptadas.

Fomentar la participación y colaboración del personal de obra para la observancia de las medidas de prevención.

Comunicar cualquier riesgo advertido y no anulado en obra.

Se reunirán mensualmente, elaborando un Acta de Reunión mensual (Acta número : 5)

F) OBLIGACIONES QUE DEBERÁ REALIZAR LA EMPRESA PRINCIPAL (CONTRATISTA) Y LAS EMPRESAS CONCURRENTES (SUBCONTRATAS) DE ESTA OBRA EN MATERIA DE SEGURIDAD Y SALUD

1. El Empresario Principal (contratista principal) elaborará un Plan de Seguridad y Salud, en el que incluirá las unidades de obra realizadas. Para ello se tendrá presente por un lado el Estudio de

Seguridad proporcionado por el Empresario titular del centro de trabajo (Promotor),y por otro lado la propia evaluación inicial de Riesgos de esta Empresa Principal.

El empresario Principal antes del inicio de la actividad en su centro de trabajo, está obligado a exigir formalmente (Artículo 10 RD 171/2004) a las empresas Concurrentes y trabajadores autónomos, acreditación por escrito de que disponen de la evaluación de los riesgos y de planificación de la actividad preventiva y si dichas empresas han cumplido sus obligaciones de formación e información a los trabajadores.

A estos efectos, las subcontratas y trabajadores autónomos desarrollarán el apartado correspondiente al Plan de Seguridad de sus respectivas unidades de obra, partiendo igualmente por un lado del Estudio de Seguridad proporcionado por el Empresario titular del centro de trabajo (Promotor),y por otro lado de la propia evaluación inicial de Riesgos de cada empresa o actividad.

El Plan de Seguridad y Salud, del empresario principal se modificará en su caso adaptándolo, en virtud de las propuestas y documentación presentadas por cada Empresa Concurrente y trabajador autónomo. De este modo el Plan de Seguridad y Salud recogerá y habrá tenido cuenta :

- a) La información recibida del empresario Titular por medio del Estudio de Seguridad o Estudio Básico.
- b) La evaluación inicial de riesgos del empresario Principal.
- c) La evaluación inicial de riesgos de los empresarios concurrentes y trabajadores autónomos.
- d) Los procedimientos de trabajo adaptados a las características particularizadas de la obra de cada empresa concurrente y trabajador autónomo extraídos de sus respectivas evaluaciones iniciales de riesgos.

Así pues, el Plan de Seguridad y Salud de esta obra constituirá una verdadera evaluación de riesgos adaptada a la realidad de la obra y servirá como instrumento básico para la ordenación de la actividad preventiva de la obra.

2. Conforme establece el Artículo 11 del RD 1627/97, los contratistas y subcontratistas (es decir Empresa Principal y Empresas Concurrentes según la Ley 171/2004) deberán :

- a) Aplicar los principios de la acción preventiva que se recogen en el artículo 15 de la Ley de Prevención de Riesgos Laborales, en particular al desarrollar las tareas o actividades indicadas en el artículo 10 del presente Real Decreto.
- b) Cumplir y hacer cumplir a su personal lo establecido en el plan de seguridad y salud al que se refiere el artículo 7.
- c) Cumplir la normativa en materia de prevención de riesgos laborales, teniendo en cuenta, en su caso, las obligaciones sobre coordinación de actividades empresariales previstas en el artículo 24 de la Ley de Prevención de Riesgos Laborales, así como cumplir las disposiciones mínimas establecidas en el anexo IV del presente Real Decreto, durante la ejecución de la obra.
- d) Informar y proporcionar las instrucciones adecuadas a los trabajadores autónomos sobre todas las medidas que hayan de adoptarse en lo que se refiere a su seguridad y salud en la obra.
- e) Atender las indicaciones y cumplir las instrucciones del coordinador en materia de seguridad y de salud durante la ejecución de la obra o, en su caso, de la dirección facultativa.

3. A tenor de lo dispuesto en el Artículo 4 de la Ley 171/2004, cuando en un mismo centro de trabajo desarrollen actividades trabajadores de dos o más empresas, éstas deberán cooperar en la aplicación de la normativa de prevención de riesgos laborales :

- a) Deberán informarse recíprocamente sobre los riesgos específicos de las actividades que desarrollen en el centro de trabajo que puedan afectar a los trabajadores de las otras empresas concurrentes en el centro, en particular sobre aquellos que puedan verse agravados o modificados por circunstancias derivadas de la concurrencia de actividades. La información deberá ser suficiente y habrá de proporcionarse antes del inicio de las actividades, cuando se produzca un cambio en las actividades

concurrentes que sea relevante a efectos preventivos y cuando se haya producido una situación de emergencia. La información se realizará por escrito cuando alguna de las empresas genere riesgos calificados como graves o muy graves.

b) Cuando, como consecuencia de los riesgos de las actividades concurrentes, se produzca un accidente de trabajo, el empresario deberá informar de aquél a los demás empresarios presentes en el centro de trabajo.

c) Cuando en un mismo centro de trabajo desarrollen actividades trabajadores de dos o más empresas, los empresarios deberán comunicarse de inmediato toda situación de emergencia susceptible de afectar a la salud o la seguridad de los trabajadores de las empresas presentes en el centro e trabajo.

d) Deberán informarse recíprocamente sobre los riesgos específicos de las actividades que desarrollen en el centro de trabajo que puedan afectar a los trabajadores de las otras empresas concurrentes en el centro, debiendo ser tenida en cuenta por los diferentes empresarios concurrentes en la evaluación de los riesgos y en la planificación de su actividad preventiva, considerando los riesgos que, siendo propios de cada empresa, surjan o se agraven precisamente por las circunstancias de concurrencia en que las actividades se desarrollan.

e) Cada empresario deberá informar a sus trabajadores respectivos de los riesgos derivados de la concurrencia de actividades empresariales en el mismo centro de trabajo.

4. Conforme establece el Artículo 9 del RD 171/2004, los empresarios Concurrentes incluido el Empresario Principal deberán :

- Tener en cuenta la información recibida del empresario Titular del centro de trabajo (Promotor), es decir tener presente el Estudio de Seguridad y Salud proporcionado por el promotor para determinar la evaluación de los riesgos en la elaboración de sus respectivos Planes de Seguridad y Salud o parte que le corresponda del Plan de Seguridad, así como para la Planificación de su actividad preventiva en las que evidentemente también habrá tenido en cuenta la Evaluación inicial de Riesgos de su propia empresa.

- Tener en cuenta las instrucciones impartidas por el Coordinador de Seguridad y Salud.

- Comunicar a sus trabajadores respectivos la información e instrucciones recibidas del Coordinador de Seguridad y Salud.

5. El Empresario Principal (contratista principal) deberá vigilar el cumplimiento de la normativa de prevención de riesgos laborales por parte de las empresas contratista y subcontratistas.

6. Los contratistas y los subcontratistas (es decir Empresa Principal y Empresas Concurrentes según la Ley 171/2004) serán responsables de la ejecución correcta de las medidas preventivas fijadas en el plan de seguridad y salud en lo relativo a las obligaciones que les correspondan a ellos directamente o, en su caso, a los trabajadores autónomos por ellos contratados.

Además, los contratistas y los subcontratistas (es decir Empresa Principal y Empresas Concurrentes según la Ley 171/2004) responderán solidariamente de las consecuencias que se deriven del incumplimiento de las medidas previstas en el plan, en los términos del apartado 2 del artículo 42 de la Ley de Prevención de Riesgos Laborales.

7. Las responsabilidades de los coordinadores, de la dirección facultativa y del Empresario titular del centro de trabajo (promotor) no eximirán de sus responsabilidades a los contratistas y a los subcontratistas (es decir a la Empresa Principal y a las Empresas Concurrentes según la Ley 171/2004).

G) OBLIGACIONES DE LOS TRABAJADORES AUTÓNOMOS.

Conforme establece el Artículo 12 del RD 1627/97, los trabajadores autónomos deberán tener presente :

1. Los trabajadores autónomos estarán obligados a:

- a) Aplicar los principios de la acción preventiva que se recogen en el artículo 15 de la Ley de Prevención de Riesgos Laborales, en particular al desarrollar las tareas o actividades indicadas en el artículo 10 del presente Real Decreto.
- b) Cumplir las disposiciones mínimas de seguridad y salud establecidas en el anexo IV del presente Real Decreto, durante la ejecución de la obra.
- c) Cumplir las obligaciones en materia de prevención de riesgos que establece para los trabajadores el artículo 29, apartados 1 y 2, de la Ley de Prevención de Riesgos Laborales.
- d) Ajustar su actuación en la obra conforme a los deberes de coordinación de actividades empresariales establecidos en el artículo 24 de la Ley de Prevención de Riesgos Laborales, participando en particular en cualquier medida de actuación coordinada que se hubiera establecido.
- e) Utilizar equipos de trabajo que se ajusten a lo dispuesto en el Real Decreto 1215/1997, de 18 de julio, por el que se establecen las disposiciones mínimas de seguridad y salud para la utilización por los trabajadores de los equipos de trabajo, y las modificaciones introducidas por el RD 2177/2004 de 12 de noviembre en materia de trabajos temporales en altura.
- f) Elegir y utilizar equipos de protección individual en los términos previstos en el Real Decreto 773/1997, de 30 de mayo, sobre disposiciones mínimas de seguridad y salud relativas a la utilización por los trabajadores de equipos de protección individual.
- g) Atender las indicaciones y cumplir las instrucciones del coordinador en materia de seguridad y de salud durante la ejecución de la obra o, en su caso, de la dirección facultativa.

2. Los trabajadores autónomos deberán cumplir lo establecido en el plan de seguridad y salud.

3. Conforme establece el Artículo 9 del RD 171/2004, los Trabajadores autónomos deberán :

- Tener en cuenta la información recibida del empresario Titular del centro de trabajo (Promotor), es decir tener presente el Estudio de Seguridad y Salud proporcionado por el promotor para determinar la evaluación de los riesgos en la elaboración de su Planificación de su actividad preventiva en la obra en las que evidentemente también habrá tenido en cuenta su Evaluación inicial de Riesgos que como trabajador autónomo deberá tener.
- Tener en cuenta las instrucciones impartidas por el Coordinador de Seguridad y Salud.
- Comunicar a sus trabajadores respectivos (si los tuviere) la información e instrucciones recibidas del Coordinador de Seguridad y Salud.

4.2 Estudio y estudio básico

- Los Artículos 5 y 6 del Real Decreto 1627/1997 regulan el contenido mínimo de los documentos que forman parte de dichos estudios, así como por quién deben de ser elaborados, los cuales reproducimos a continuación :

Artículo 5. Estudio de seguridad y salud.

El estudio de seguridad y salud a que se refiere el apartado 1 del artículo 4 será elaborado por el técnico competente designado por el promotor (Empresario titular del centro de trabajo según RD 171/2004). Cuando deba existir un coordinador en materia de seguridad y salud durante la elaboración del proyecto de obra, le corresponderá a éste elaborar o hacer que se elabore, bajo su responsabilidad, dicho estudio.

1. El estudio contendrá, como mínimo, los siguientes documentos:

- a) Memoria descriptiva de los procedimientos, equipos técnicos y medios auxiliares que hayan de utilizarse o cuya utilización pueda preverse; identificación de los riesgos laborales que puedan ser evitados, indicando a tal efecto las medidas técnicas necesarias para ello; relación de los

riesgos laborales que no puedan eliminarse conforme a lo señalado anteriormente, especificando las medidas preventivas y protecciones técnicas tendentes a controlar y reducir dichos riesgos y valorando su eficacia, en especial cuando se propongan medidas alternativas.

Asimismo, se incluirá la descripción de los servicios sanitarios y comunes de que deberá estar dotado el centro de trabajo de la obra, en función del número de trabajadores que vayan a utilizarlos.

En la elaboración de la memoria habrán de tenerse en cuenta las condiciones del entorno en que se realice la obra, así como la tipología y características de los materiales y elementos que hayan de utilizarse, determinación del proceso constructivo y orden de ejecución de los trabajos.

b) Pliego de condiciones particulares en el que se tendrán en cuenta las normas legales y reglamentarias aplicables a las especificaciones técnicas propias de la obra de que se trate, así como las prescripciones que se habrán de cumplir en relación con las características la utilización y la conservación de las máquinas, útiles herramientas, sistemas y equipos preventivos.

c) Planos en los que se desarrollarán los gráficos y esquemas necesarios para la mejor definición y comprensión de las medidas preventivas definidas en la memoria, con expresión de las especificaciones técnicas necesarias.

d) Mediciones de todas aquellas unidades o elementos de seguridad y salud en el trabajo que hayan sido definidos o proyectados.

e) Presupuesto que cuantifique el conjunto de gastos previstos para la aplicación y ejecución del estudio de seguridad y salud.

2. Dicho estudio deberá formar parte del proyecto de ejecución de obra o, en su caso, del proyecto de obra, ser coherente con el contenido del mismo y recoger las medidas preventivas adecuadas a los riesgos que conlleve la realización de la obra.

3. El presupuesto para la aplicación y ejecución del estudio de seguridad y salud deberá cuantificar el conjunto de gastos previstos, tanto por lo que se refiere a la suma total como a la valoración unitaria de elementos, con referencia al cuadro de precios sobre el que se calcula. Sólo podrán figurar partidas alzadas en los casos de elementos u operaciones de difícil previsión.

Las mediciones, calidades y valoración recogidas en el presupuesto del estudio de seguridad y salud podrán ser modificadas o sustituidas por alternativas propuestas por el contratista (empresario principal) según el RD 171/2004) en el plan de seguridad y salud a que se refiere el artículo 7, previa justificación técnica debidamente motivada, siempre que ello no suponga disminución del importe total, ni de los niveles de protección contenidos en el estudio. A estos efectos el presupuesto del estudio de seguridad y salud deberá ir incorporado al presupuesto general de la obra como un capítulo más del mismo.

No se incluirán en el presupuesto del estudio de seguridad y salud los costes exigidos por la correcta ejecución profesional de los trabajos, conforme a las normas reglamentarias en vigor y los criterios técnicos generalmente admitidos, emanados de organismos especializados.

4. El estudio de seguridad y salud a que se refieren los apartados anteriores deberá tener en cuenta en su caso, cualquier tipo de actividad que se lleve a cabo en la obra, debiendo estar localizadas e identificadas las zonas en las que se presten trabajos incluidos en uno o varios de los apartados del anexo II, así como sus correspondientes medidas específicas.

5. En todo caso, en el estudio de seguridad y salud se contemplarán también las previsiones y las informaciones útiles para efectuar en su día en las debidas condiciones de seguridad y salud, los previsibles trabajos posteriores.

Artículo 6. Estudio básico de seguridad y salud.

1. El estudio básico de seguridad y salud a que se refiere el apartado 2 del artículo 4 será elaborado por el técnico competente designado por el promotor (Empresario titular del centro de trabajo según RD 171/2004). Cuando deba existir un coordinador en materia de seguridad y salud durante la

elaboración del proyecto de obra, le corresponderá a éste elaborar o hacer que se elabore, bajo su responsabilidad, dicho estudio.

2. El estudio básico deberá precisar las normas de seguridad y salud aplicables a la obra. A tal efecto, deberá contemplar la identificación de los riesgos laborales que puedan ser evitados, indicando las medidas técnicas necesarias para ello; relación de los riesgos laborales que no puedan eliminarse conforme a lo señalado anteriormente, especificando las medidas preventivas y protecciones técnicas tendentes a controlar y reducir dichos riesgos y valorando su eficacia, en especial cuando se propongan medidas alternativas. En su caso, tendrá en cuenta cualquier otro tipo de actividad que se lleve a cabo en la misma, y contendrá medidas específicas relativas a los trabajos incluidos en uno o varios de los apartados del anexo II.

3. En el estudio básico se contemplarán también las previsiones y las informaciones útiles para efectuar en su día, en las debidas condiciones de seguridad y salud, los previsibles trabajos posteriores.

Todos los documentos exigibles y su contenido han sido desarrollados para la obra objeto de este Estudio de Seguridad y forman parte del mismo.

4.3 Información, consulta y participación

- La Empresa Principal (contratista) queda obligada a transmitir las informaciones necesarias a todo el personal que intervenga en la obra, con el objetivo de que todos los trabajadores de la misma tengan un conocimiento de los riesgos propios de su actividad laboral, así como de las conductas a adoptar en determinadas maniobras, y del uso correcto de las protecciones colectivas y de los equipos de protección individual necesarios.

- Independientemente de la información de tipo convencional que reciban los trabajadores, la Empresa les transmitirá la información específica necesaria, que tendrán los siguientes objetivos:

- Conocer los contenidos preventivos establecidos en este documento en materia de Seguridad y Salud.

- Comprender y aceptar su aplicación.

- Crear entre los trabajadores, un auténtico ambiente de prevención de riesgos laborales.

- Esta empresa Principal (contratista) permitirá la participación a los trabajadores, en el marco de todas las cuestiones que afecten a la seguridad y a la salud en el trabajo, recogiendo sugerencias y propuestas de mejoras de los niveles de protección de la seguridad y la salud a los largo de la ejecución de la obra.

1º) ESTABLECIMIENTO DE UN PLAN DE FORMACIÓN :

Se establecerá mediante las Fichas del Procedimiento constructivo de todas las unidades de la obra.

A cada operario deberá entregarse la Ficha de Procedimiento constructivo de las faenas y tareas que desempeña, para que tenga conocimiento y sepa como realizar la práctica habitual de sus funciones dentro de las medidas de seguridad establecidas en la Planificación de la actividad preventiva de la obra.

La Ficha de procedimiento incluye :

- El proceso práctico constructivo de realización de la unidad de obra en cuestión.

- Las medidas preventivas a adoptar para realizar la misma con las debidas garantías de seguridad

- Los medios auxiliares necesarios para la realización de dicha unidad de obra

- Las Protecciones colectivas necesarias

- Los EPIs necesarios

- Incluye así mismo las fichas de la Maquinaria empleada, Talleres, Operadores, etc. que garantizan la información necesaria sobre todo el proceso.

- Al incluir todas las Fichas de Procedimiento necesarias en el proceso constructiva de la obra, estamos estableciendo en definitiva el Plan de Formación., y se establece como ha de llevarse a cabo las operaciones de trabajo y se justifican todas las medidas de seguridad adoptadas.

2º) FORMACIÓN A LOS TRABAJADORES :

A cada operario se entregará para su conocimiento y dentro de las medidas de seguridad establecidas en la Planificación de la actividad preventiva, los manuales siguientes :

- Manual de primeros Auxilios .
- Manual de prevención y extinción de incendios.
- Simulacros.

Estos Manuales permitirán a los operarios tener conocimiento sobre las actuaciones y buenas prácticas en el caso de primeros auxilios o en caso de emergencia.

El simulacro de emergencia incluido en la información, permitirá el entrenamiento del operario para estar preparado a hacer frente a situaciones de emergencia.

La Formación a los trabajadores se justificará en un Acta .

También se informará a las empresas concurrentes (subcontratistas) y trabajadores autónomos sobre las Medidas de Emergencia, las Actuaciones en caso de Riesgo grave e Inminente.

Así mismo se les hará entrega de los Manuales de Primeros Auxilios y del Manual de Emergencia que tendrá vigor durante el desarrollo de la obra.

Cualquier trabajador que se incorpore a obra como mínimo habrá recibido las instrucciones básicas impartidas por los Servicios de Prevención de la Empresa Principal (Contratista) o el Técnico de Seguridad y Salud a pie de obra. Los trabajadores dejarán constancia con su firma en el acta correspondiente.

3º) INFORMACIÓN A LOS TRABAJADORES :

Se reunirá al personal de Obra y se le informará y entregará documentación sobre el proceso constructivo, los Riesgos que entraña, los equipos de protección Individual y Colectivo a utilizar por cada uno.

La empresa Principal (contratista) transmitirá las informaciones necesarias a todo el personal que intervenga en la obra, con el objetivo de que todos los trabajadores de la misma tengan un conocimiento de los riesgos propios de su actividad laboral, así como de las conductas a adoptar en determinadas maniobras, y del uso correcto de las protecciones colectivas y de los equipos de protección individual necesarios.

Cuando los trabajadores se incorporen en la obra se les hará entrega de estas normas, debiendo firmarlas para dejar constancia en el acta correspondiente de esta entrega.

Todo ello realizado con el fin de informar y concienciar a los trabajadores de los riesgos intrínsecos a su actividad y hacerlos partícipes de la seguridad integral de la obra.

Así mismo informará sobre las Medidas de Emergencia, las Actuaciones en caso de Riesgo grave e Inminente.

Hará entrega de los Manuales de Primeros Auxilios y del Manual de Emergencia.

Independientemente de la información de tipo convencional que reciban los trabajadores, la Empresa les transmitirá la información específica necesaria, que tendrán los siguientes objetivos:

a) Conocer los contenidos preventivos establecidos en este documento en materia de Seguridad y Salud.

b) Comprender y aceptar su aplicación

c) Crear entre los trabajadores, un auténtico ambiente de prevención de riesgos laborales.

Independientemente de la información de tipo convencional que reciban los trabajadores de las empresas concurrentes (subcontratistas) y autónomos, la Empresa Principal (contratista) les transmitirá la información específica necesaria, que tendrán los siguientes objetivos:

a) Conocer los contenidos preventivos establecidos en este documento en materia de Seguridad y Salud.

b) Comprender y aceptar su aplicación

c) Crear entre los trabajadores, un auténtico ambiente de prevención de riesgos laborales.

4º) ESTABLECIMIENTO DE UN SISTEMA DE CONSULTA Y PARTICIPACIÓN DE LOS TRABAJADORES :

Aquí se determina como y de qué modo funcional y operativo la empresa Principal (contratista) permite y regula la participación a los trabajadores, en el marco de todas las cuestiones que afecten a la seguridad y a la salud en el trabajo en esta obra, para ello le dará unas - Fichas de sugerencia de mejora - , de tal manera que en ellas el trabajador pueda hacer sugerencias y propuestas de mejoras de los niveles de protección de la seguridad y la salud a lo largo de la ejecución de la obra.

4.4 Vigilancia de la salud

4.4.1 Accidente laboral

Actuaciones

Actuaciones a seguir en caso de accidente laboral :

- El accidente laboral debe ser identificado como un fracaso de la prevención de riesgos. Estos fracasos puede ser debidos a multitud de causas, entre las que destacan las de difícil o nulo control, por estar influidas de manera importante por el factor humano.

- En caso de accidente laboral se actuará de la siguiente manera:

a.- El accidentado es lo más importante y por tanto se le atenderá inmediatamente para evitar la progresión o empeoramiento de las lesiones.

b.- En las caídas a diferente nivel se inmovilizará al accidentado.

c.- En los accidentes eléctricos, se extremará la atención primaria en la obra, aplicando las técnicas especiales de reanimación hasta la llegada de la ambulancia.

d.- Se evitará, siempre que la gravedad del accidentado lo permita según el buen criterio de las personas que le atienden, el traslado con transportes particulares por la incomodidad y riesgo que implica.

NOTIFICACIÓN DE ACCIDENTES :

Al margen de la exigencia Administrativa si la hubiera, se levantará un Acta del Accidente. El objetivo fundamental de la formalización de este documento es dejar constancia documental de los posibles accidentes que puedan ocurrir en la obra.

Deberá ser cumplimentado con la mayor brevedad posible para que forme parte de las diligencias a cumplimentar en caso de accidente con consecuencia de daños personales. En este caso se transcribirán al Libro de Incidencias los hechos acaecidos.

INVESTIGACIÓN DE ACCIDENTES :

Al margen de la exigencia Administrativa si la hubiera, se realizará una Investigación de Accidentes. El objetivo fundamental de la formalización de este documento es dejar constancia documental de la investigación de los posibles accidentes que puedan ocurrir en la obra.

Deberá ser cumplimentado con la mayor brevedad posible.

Comunicaciones

Comunicaciones en caso de accidente laboral :

A.) Accidente leve.

- Al Coordinador de Seguridad y Salud.
- A la Dirección de Obra, para investigar las causas y adoptar las medidas correctoras adecuadas.
- A la Autoridad Laboral según la legislación vigente.

B.) Accidente grave.

- Al Coordinador de seguridad y salud.
- A la Dirección de Obra, para investigar las causas y adoptar las medidas correctoras adecuadas.
- A la Autoridad Laboral según la legislación vigente.

C.) Accidente mortal.

- Al Juzgado de Guardia.
- Al Coordinador de Seguridad y Salud.
- A la Dirección de Obra, para investigar las causas y adoptar las medidas correctoras adecuadas.
- A la Autoridad Laboral según la legislación vigente.

Actuaciones administrativas

Actuaciones administrativas en caso de accidente laboral :

El Jefe de Obra, en caso de accidente laboral, realizará las siguientes actuaciones administrativas:

A.) Accidente sin baja laboral.

Se redactará la hoja oficial de accidentes de trabajo sin baja médica, que se presentará a la entidad gestora o colaboradora dentro del Plazo de los 5 primeros días del mes siguiente.

B.) Accidente con baja laboral.

Se redactará un parte oficial de accidente de trabajo, que se presentará a la entidad gestora o colaboradora dentro del Plazo de 5 días hábiles, contados a partir de la fecha del accidente.

C.) Accidente grave, muy grave o mortal.

Se comunicará a la Autoridad Laboral, por teléfono o fax, dentro del Plazo de 24 horas contadas a partir de la fecha del accidente.

4.4.2 Asistencia médica

La Empresa trabaja con el Centro : PIEDRAHITA que tiene su Centro de asistencia en :

Centro asistencia: PIEDRAHITA
Dirección : CL. NUEVA S/N
teléfono : 920-36-09-46

y que tiene como centro de asistencia primaria :

Centro asistencia primaria : PIEDRAHITA
Dirección centro asist prim : CL. NUEVA S/N
Telef. centro asis prim : 920-36-09-46

El centro de asistencia dispone de un servicio de asistencia las 24:00 h. llamando al teléfono

Telef. asis. 24h :

Las medidas tomadas para realizar en el mínimo tiempo posible la evacuación del accidentado que presente lesiones graves son las siguientes:

- A) En la obra siempre habrá un vehículo para poder hacer el traslado al hospital.
- B) En la caseta de obra existirá un plano de la zona donde se identificaran las rutas a los hospitales más próximos.
- C) Rótulo con todos los teléfonos de emergencia, servicios médicos, bomberos, ambulancias, etc.
- D) Teléfono móvil.
- E) En determinados lugares de la obra debidamente señalizados se dejará un maletín de primeros auxilios con los artículos que se especifiquen a continuación:

Agua oxigenada, alcohol de 96 grados, yodo, mercurocromo o cristalmina, amoníaco, grasa estéril, algodón hidrófilo estéril, esparadrapo antialérgico, torniquetes antihemorrágicos, guantes esterilizados, termómetro clínico, apósitos autoadhesivos, antiespasmódicos, analgésicos, tónico cardíaco de urgencia y agujas.

También se instalarán una serie de rótulos donde se suministre la información necesaria para conocer los centros asistenciales, su dirección, el teléfono de contacto, etc.

4.4.3 Plan vigilancia médica

- Conforme establece el Artículo 22 (Vigilancia médica) de la Ley 31/1995, esta empresa garantizará a los trabajadores (siempre que presten su consentimiento) a su servicio la vigilancia periódica de su estado de salud en función de los riesgos derivados de su trabajo, en los términos y condiciones establecidos en dicho Artículo.

- Así mismo y conforme se establece en el Artículo 16 de la Ley 31/1995, cuando se haya producido un daño para la salud de los trabajadores con ocasión de la vigilancia de la salud prevista en el artículo 22, aparezcan indicios de que las medidas de prevención resultan insuficientes, se llevará a cabo una investigación al respecto, a fin de detectar las causas de estos hechos.

PLAN DE VIGILANCIA DE LA SALUD :

Todos los trabajadores de nueva contratación aportarán el documento que certifique su reconocimiento médico antes de su incorporación a obra y los que dispongan de contratos en vigor justificarán el haberlos realizado.

Las empresas aportarán los certificados de haber realizado los reconocimientos médicos a sus trabajadores y éstos dejarán constancia con su firma en el acta correspondiente.

4.5 Aprobación certificaciones

- El Coordinador en materia de seguridad y salud o la Dirección Facultativa en su caso, serán los encargados de revisar y aprobar las certificaciones correspondientes al Plan de Seguridad y Salud (basado en el Estudio) y serán presentadas a la Propiedad para su abono.
- Una vez al mes la Constructora extenderá la valoración de las partidas que, en materia de Seguridad y Salud se hubiesen realizado en la obra. La valoración se hará conforme al Plan de Seguridad y Salud (basado en el Estudio de Seguridad y Salud) y de acuerdo con los precios contratados por la Propiedad. Esta valoración será visada y aprobada por la Dirección Facultativa y sin este requisito no podrá ser abonada por la propiedad.
- El abono de las certificaciones expuestas en el párrafo anterior se hará conforme se estipule en el contrato de obra.
- Se tendrá en cuenta a la hora de redactar el presupuesto del apartado de seguridad, sólo las partidas que intervienen como medidas de seguridad y salud, haciendo omisión de medios auxiliares, sin los cuales la obra no se podría realizar.
- En caso de plantearse una revisión de precios, el empresario principal (Contratista) comunicará esta proposición a la Propiedad por escrito, habiendo obtenido la aprobación previa del Coordinador en materia de seguridad y salud durante la ejecución de la obra.

4.6 Precios contradictorios

- En el supuesto de aparición de riesgos no evaluados previamente en el documento de la Memoria de Seguridad y Salud que precisaran medidas de prevención con precios contradictorios, para su puesta en la obra, deberán previamente ser autorizados por parte del Coordinador en materia de seguridad y salud durante la ejecución de la obra o por la Dirección Facultativa en su caso.

4.7 Libro incidencias

- El Artículo 13 del Real Decreto 1627/97 regula las funciones de este documento.

Dicho libro será habilitado y facilitado al efecto por el Colegio Profesional al que pertenezca el técnico que aprueba el Plan de Seguridad y Salud.

Las hojas deberán ser presentadas en la Inspección de Trabajo y Seguridad Social de la provincia en que se realiza la obra por el Coordinador en materia de seguridad y salud durante la ejecución de la obra o, en su caso, por la Dirección Facultativa en el plazo de veinticuatro horas desde la fecha de la anotación. Las anotaciones podrán ser efectuadas por la Dirección Facultativa de la obra, el Coordinador en materia de seguridad y salud durante la ejecución de la obra, el Empresario principal (contratistas) y empresas concurrentes (subcontratistas), los trabajadores autónomos, así como las personas u órganos con responsabilidades en materia de prevención en las empresas intervinientes en la obra, los representantes de los trabajadores y los técnicos de los órganos especializados en materia de seguridad y salud en el trabajo de las Administraciones Públicas competentes.

- Las anotaciones estarán, únicamente relacionadas con el control y seguimiento y especialmente con la inobservancia de las medidas, instrucciones y recomendaciones preventivas recogidas en los Planes de Seguridad y Salud respectivos.

4.8 Libro de órdenes

- Las órdenes de Seguridad y Salud, se recibirán de la Dirección de Obra, a través de la utilización del Libro de Órdenes y Asistencias de la obra. Las anotaciones aquí expuestas, tienen categoría de ordenes o comentarios necesarios para la ejecución de la obra.

4.9 Paralización de trabajos

- Sin perjuicio de lo previsto en los apartados 2 y 3 del artículo 21 y en el artículo 44 de la Ley de Prevención de Riesgos Laborales, cuando el Coordinador en materia de seguridad y salud durante la ejecución de la obra o cualquier otra persona integrada en la Dirección Facultativa observase incumplimiento de las medidas de seguridad y salud, advertirá a la Empresa Principal (Contratista) de ello, dejando constancia de tal incumplimiento en el libro de incidencias, cuando éste exista de acuerdo con lo dispuesto en el artículo 13, apartado 1º del Real Decreto 1627/1997, y quedando facultado para, en circunstancias de riesgo grave e inminente para la seguridad y salud de los trabajadores, disponer la paralización de los tajos o, en su caso, de la totalidad de la obra.

- En el supuesto previsto anteriormente, la persona que hubiera ordenado la paralización deberá dar cuenta a los efectos oportunos a la Inspección de Trabajo y Seguridad Social correspondiente, a las empresas Concurrentes (contratistas y subcontratistas) afectadas por la paralización, así como a los representantes de los trabajadores de éstos.

Capítulo 5

Condiciones técnicas

5.1 Servicios de higiene y bienestar

La Empresa pondrá conforme se especifica en la Memoria, una caseta a pié de obra que dispondrá de lo siguiente:

A) Vestuarios dotados con percheros, sillas y calefacción : La superficie de los vestuarios ha sido estimada alrededor de 2 m^2 por trabajador que deba utilizarlos simultáneamente.

- Para cubrir las necesidades se instalarán tantos módulos como sean necesarios.
- La altura libre a techo será de 2,30 metros.
- Se habilitará un tablón conteniendo el calendario laboral, Ordenanza General de Seguridad e Higiene en el Trabajo, Ordenanza Laboral de la Construcción, Vidrio y Cerámica y las notas informativas de régimen interior que la Dirección Técnica de la obra proporcione.
- La obra dispondrá de cuartos de vestuarios y de aseo para uso del personal, debidamente separados para los trabajadores de uno u otro sexo.
- Los cuartos vestuarios o los locales de aseo dispondrán de un lavabo de agua corriente, provisto de jabón, por cada diez empleados o fracción de esta cifra y de un espejo de dimensiones adecuadas por cada veinticinco trabajadores o fracción de esta cifra que finalicen su jornada de trabajo simultáneamente.

B) Servicios higiénicos dotados de lavamanos, ducha, inodoro, espejos y calefacción.

- Dispondrá de agua caliente en duchas y lavabos.
- Los suelos, techos y paredes serán lisos e impermeables, permitiendo la limpieza necesaria; asimismo dispondrán de ventilación independiente y directa.
- La altura libre de suelo a techo no deberá ser inferior a 2,30 metros, teniendo cada uno de los retretes una superficie de 1 x 1,20 metros.
- La obra dispondrá de abastecimiento suficiente de agua potable en proporción al número de trabajadores, fácilmente accesible a todos ellos y distribuidos en lugares próximos a los puestos de trabajo.
- En los retretes que hayan de ser utilizados por mujeres se instalarán recipientes especiales y cerrados.
- Existirá al menos un inodoro por cada 25 hombres y otro por cada 15 mujeres o fracciones de estas cifras que trabajen la misma jornada.

C) Comedor que dispondrá de mesa, sillas, calentador de comidas y recipientes para basuras, aunque debido a la proximidad de restaurantes en los alrededores, se aconsejará al trabajador por motivos de comodidad y relajación, que el personal de la obra coma en el Restaurante : La superficie del comedor ha sido estimada alrededor de 1,20 m² por cada trabajador que deba utilizarlo simultáneamente.

- Los suelos, paredes y techos serán lisos e impermeables, permitiendo la limpieza necesaria.
- Dispondrán de iluminación natural y artificial adecuada.
- Tendrán ventilación suficiente, independiente y directa.

D) Botiquín, cuyo contenido mínimo será: Agua oxigenada, Alcohol de 96°, Tintura de yodo, Mercurocromo, Amoniaco, Algodón hidrófilo, Gasa estéril, Vendas, Esparadrappo, Antiespasmódicos, Banda elástica para torniquete, guantes esterilizados, Jeringuillas desechables, termómetro clínico, Apósitos adhesivos, Paracetamol, Acido acetil salicílico, Tijeras, Pinzas.

- Se dispondrá de un cartel claramente visible en el que se indiquen todos los teléfonos de urgencia de los centros hospitalarios más próximos; médicos, ambulancias, bomberos, policía, etc.
- En la obra se dispondrá de un botiquín con los medios para efectuar las curas de urgencia en caso de accidente.
- Los botiquines estarán a cargo de personas capacitadas designadas por la empresa.
- Se revisará mensualmente su contenido y se repondrá inmediatamente lo usado.

CONDICIONES GENERALES APLICABLES A LOS SERVICIOS DE HIGIENE Y BIENESTAR

- Todas las dotaciones estarán en número suficiente, de acuerdo con las especificadas en las mediciones del Presupuesto de Seguridad adjunto a este Pliego y que excepto el Comedor, que podrá ser compartido por hombres y mujeres, los demás servicios deberán estar separados.
- La empresa se comprometerá a que estas instalaciones estén en funcionamiento antes de empezar la obra.
- Para la limpieza y conservación de las instalaciones se dispondrá de un trabajador con la dedicación necesaria.
- Se dispondrá la colocación en la obra de contenedores para recogida de las basuras y desperdicios que periódicamente se llevarán a un basurero controlado.
- La conexión de estas Casetas de Obra al servicio eléctrico se realizará al iniciar la obra, pero antes que se realice la oportuna conexión del servicio eléctrico de la misma, se conseguirá mediante la puesta en funcionamiento de un grupo electrógeno generador trifásico, accionado por un motor de gasoil.
- La conexión del servicio de agua potable, se realizará a la cañería del suministro actual.

5.2 Equipos de protección individual

- El Real Decreto 773/1997, de 30 de mayo, establece en el marco de la Ley 31/1995 de 8 de noviembre de Prevención de Riesgos laborales, en sus Artículos 5, 6 y 7, las disposiciones mínimas de seguridad y salud para la elección, utilización por los trabajadores en el trabajo y mantenimiento de los equipos de protección individual (EPI's).
- Los EPI's deberán utilizarse cuando existen riesgos para la seguridad o salud de los trabajadores que no hayan podido evitarse o limitarse suficientemente por medios técnicos de protección colectiva o mediante medidas, métodos o procedimientos de organización del trabajo.
- El Anexo III del Real Decreto 773/1997 relaciona una -Lista indicativa y no exhaustiva de actividades y sectores de actividades que pueden requerir la utilización de equipos de protección individual-.

- El Anexo I del Real Decreto 773/1997 detalla una -Lista indicativa y no exhaustiva de equipos de protección individual-.

- En el Anexo IV del Real Decreto 773/1997 se relaciona las -Indicaciones no exhaustivas para la evaluación de equipos de protección individual-.

- El Real Decreto 1407/1992, de 20 de noviembre, establece las condiciones mínimas que deben cumplir los equipos de protección individual (EPI's), el procedimiento mediante el cual el Organismo de Control comprueba y certifica que el modelo tipo de EPI cumple las exigencias esenciales de seguridad requeridas en este Real Decreto, y el control por el fabricante de los EPI's fabricados, todo ello en los Capítulos II, V y VI de este Real Decreto.

- El Real Decreto 159/1995, de 3 de febrero, del Ministerio de Presidencia. Seguridad e Higiene en el Trabajo - Comunidad Europea, modifica algunos artículos del Real Decreto 1407/1992.

- Respecto a los medios de protección individual que se utilizarán para la prevención de los riesgos detectados, se deberán de cumplir las siguientes condiciones:

A.) Las protecciones individuales deberán estar homologadas.

- El equipo debe poseer la marca CE -según R.D. 1407/1992, de 20 de noviembre-.

B.) Los equipos de protección individual que cumplan las indicaciones del apartado anterior, tienen autorizado su uso durante el periodo de vigencia.

C.) De entre los equipos autorizados, se utilizarán los más cómodos y operativos, con la finalidad de evitar las negativas a su uso por parte de los trabajadores.

D.) Se investigaran los abandonos de los equipos de protección, con la finalidad de razonar con el usuario y hacer que se den cuenta de la importancia que realmente tienen para ellos.

E.) Cualquier equipo de protección individual en uso que esté deteriorado o roto, será sustituido inmediatamente, quedando constancia en la oficina de obra del motivo del cambio así como el Nombre de la Empresa y de la persona que recibe el nuevo equipo, con el fin de dar la máxima seriedad posible a la utilización de estas protecciones.

F.) Un vez los equipos hayan llegado a su fecha de caducidad se dejarán en un acopio ordenado, que será revisado por la Dirección de obra para que autorice su eliminación de la obra.

ENTREGA DE EPIS :

Se hará entrega de los EPIS a los trabajadores. Se normalizará y sistematizará el control de los Equipos de Protección Individual para acreditar documentalmente la entrega de los mismos .

El objetivo fundamental de este protocolo es dejar constancia documental de la entrega de acuse de recibo del equipamiento individual de protección (E.P.I.) que cada Empresa Concurrente (Subcontratista) está obligada a facilitar al personal a su cargo.

5.3 Equipos de protección colectiva

- El Real Decreto 1627/97, de 24 de octubre, en su Anexo IV regula las disposiciones mínimas de seguridad y salud que deberán aplicarse en las obras, dentro de tres apartados.

Disposiciones mínimas generales relativas a los lugares de trabajo en las obras.

Disposiciones mínimas específicas a los puestos de trabajo en las obras en el interior de los locales.

Disposiciones mínimas específicas relativas a los puestos de trabajo en las obras en el exterior de los locales.

- La Ordenanza de Trabajo de Construcción, Vidrio y Cerámica, de 28 de agosto de 1970, regula las características y condiciones de los andamios en los Artículos 196 a 245.

- Directiva 89/392/CEE modificada por la 91/368/CEE para la elevación de cargas y por la 93/44/CEE para la elevación de personas sobre los andamios suspendidos.
- Orden 2988/1998 de la Comunidad de Madrid, sobre requisitos mínimos exigibles para el montaje, uso, mantenimiento y conservación de los andamios tubulares utilizados en las obras de construcción.

MANTENIMIENTO DE LOS EQUIPOS DE PROTECCIÓN COLECTIVA.

Las protecciones colectivas requieren de una vigilancia en su mantenimiento que garantice la idoneidad de su funcionamiento para el fin que fueron instaladas. Esta tarea debe de ser realizada por el Delegado de Prevención, apartado -d-, artículo 36 de la Ley de Prevención de Riesgos Laborales, quien revisará la situación de estos elementos con la periodicidad que se determine en cada caso y que como pauta general se indica a continuación.

- Elementos de redes y protecciones exteriores, en general, barandillas, antepechos, etc. (semanalmente).
- Elementos de andamiaje, apoyos, anclajes, arriostramientos, plataformas, etc. (semanalmente).
- Estado del cable de las grúas torre independientemente de la revisión diaria del gruista (semanalmente).
- Instalación provisional de electricidad, situación de cuadros auxiliares de plantas, cuadros secundarios, clavijas, etc. (semanalmente).
- Extintores, almacén de medios de protección personal, botiquín, etc. (mensualmente).
- Limpieza de dotaciones de las casetas de servicios higiénicos, vestuarios, etc. (semanalmente).

CONDICIONES PARTICULARES DE LAS PROTECCIONES COLECTIVAS.

A) Visera de protección acceso a obra :

- La protección del riesgo existente en los accesos de los operarios a la obra se realizará mediante la utilización de viseras de protección.
- La utilización de la visera de protección se justifica en el artículo 190 de la Ordenanza Laboral de la Construcción, Vidrio y Cerámica.
- Estarán formadas por una estructura metálica como elemento sustentante de los tablones, de anchura suficiente para el acceso del personal, prolongándose hacia el exterior del borde de forjado 2'5 m. y señalizándose convenientemente.
- Los tablones que forman la visera de protección deberán formar una superficie perfectamente cuajada.

B) Instalación eléctrica provisional de obra :

a) Red eléctrica :

- La instalación provisional de obra estará de acuerdo con la ITC-BT-33 e instrucciones complementarias.
- Todos los conjuntos de aparamenta empleados en las instalaciones de obras deben cumplir las prescripciones de la norma UNE-EN 60.349 -4.
- En los locales de servicios (oficinas, vestuarios, locales sanitarios, etc) serán aplicables las prescripciones técnicas recogidas en la ITC-BT-24
- Durante la fase de realización de la instalación, así como durante el mantenimiento de la misma, los trabajos se efectuarán sin tensión en las líneas verificándose esta circunstancia con un comprobador de tensión.

b) Toma de tierra :

- Las tomas de tierra podrán estar constituidas por placas o picas verticales.

- Las placas de cobre tendrán un espesor mínimo de 2 mm. y la de hierro galvanizado serán de 2.5 mm.

- Las picas de acero galvanizado serán de 25 mm. de diámetro como mínimo, las de cobre de 14 mm. de diámetro como mínimo y los perfiles de acero galvanizado de 60 mm. de lado como mínimo.

C) Cables de sujeción de cinturón de seguridad y anclajes :

- Los cables de seguridad, una vez montados en la obra y antes de su utilización, serán examinados y probados con vistas a la verificación de sus características y a la seguridad del trabajo de los mismos.

- Estas pruebas se repetirán cada vez que éstos sean objetos de traslado, modificaciones o reparaciones de importancia.

- Tendrán suficiente resistencia para soportar los esfuerzos a que puedan ser sometidos de acuerdo con su función protectora.

D) Marquesinas :

Deberán cumplir las siguientes características:

a) Longitud mínima de volado 2,5 metros desde el borde del forjado.

b) Separación máxima entre mordazas de 2 metros.

c) Resistencia a un impacto sobre su superficie, igual o menor de 600 kg/ m^2 .

- Las marquesinas estarán formadas por plataformas de tablones de 50 mm de espesor, separados ligeramente entre ellos, de forma que en caso de lluvia impidan que se formen acumulaciones de agua en su superficie, pero al mismo tiempo tendrán que impedir que la herramienta material que impacta en ella, pueda colocarse entre los intersticios de los tablones de la plataforma.

- Para que ésta protección cumpla con lo programado, su longitud deberá ser igual a la fachada (exterior y/o interior) del edificio en construcción.

E) Redes :

- La Norma UNE-EN 1263 Partes 1 y 2, establece las características, tipos y requisitos generales que han de satisfacer las redes de seguridad utilizadas en determinados lugares de trabajo para proteger a las personas expuestas a los riesgos derivadas de caída de altura.

- La protección del riesgo de caída al vacío por el borde perimetral se hará mediante la utilización de redes sobre pescantes tipo horca. Así mismo se protegerá el desencofrado mediante redes, ancladas al perímetro de los forjados.

- Las redes utilizadas serán de poliamida, de 100 x 100 mm., con soportes tipo horca colocadas a 4,50 m., salvo que el replanteo no lo permita. En ningún caso los pescantes rebasarán los 5,00 m. de separación.

- Llevarán cuerda perimetral de cerco anudada a la malla y para realizar los empalmes, así como para el arriostamiento de los tramos de malla a las pértigas, y será mayor de 8 mm.

- El extremo inferior de la red se amarrará a horquillas metálicas embebidas en el forjado separadas como máximo 1,00 m., el atado de los módulos entre sí será con cuerda de poliamida de diámetro 3 mm.

- Los tramos de malla se coserán entre ellos con el mismo tipo de cuerda de poliamida y nunca con alambres o cable, de forma que no dejen huecos.

F) Mallazos :

- Los huecos horizontales interiores se protegerán con mallas electrosoldadas de resistencia y malla adecuada, siendo indicado cuando estos son de reducido tamaño (normalmente menor de 2 m^2).

- En obra disponemos de mallas de acero electrosoldado, en diferentes elementos estructurales, por lo que es un elemento común.

- Las mallas se componen de dos sistemas de alambre o barras paralelos, de acero estirado en frío, o trefilado, formando retícula ortogonal y unidos mediante soldadura eléctrica en sus puntos de contacto.

- Por su condición de resistencia a esfuerzos cortantes de cada nudo soldado, es ideal para la retención de materiales y objetos en la protección de huecos de forjados.

- Las ventajas que pueden obtenerse con el empleo de mallas electrosoldadas son: fácil colocación en obra, ahorro de trabajo, buen anclaje al forjado porque forma parte de él, supresión de ganchos, etc.

G) Vallado de obra :

- Deberá realizarse el vallado del perímetro de la obra, según planos y antes del inicio de la obra.

- Tendrán al menos 2 metros de altura.

- Dispondrán de portón para acceso de vehículos de 4 metros de anchura y puerta independiente para acceso de personal.

- Esta deberá mantenerse hasta la conclusión de la obra o en su caso a su sustitución por el vallado definitivo.

H) Plataformas de Entrada/Salida de materiales :

- Se utilizará este tipo de plataformas para la recepción de los materiales en planta.

- Se colocarán en todas las plantas de los forjados, estando perfectamente apuntaladas para garantizar su estabilidad.

- El ancho de la plataforma será al menos de 60 cm. e irá provista de barandillas que impidan la caída de los trabajadores.

I) Protección contra incendios :

- En los centros de trabajo se observarán las normas que, para prevención y extinción de incendios, establecen los siguientes apartados de éste capítulo y en el Plan de Emergencia que acompaña a este Pliego de Seguridad y Salud. Asimismo, en las industrias o trabajos con riesgo específico de incendio, se cumplirán las prescripciones impuestas por los reglamentos técnicos generales o especiales, dictados por la Presidencia del Gobierno, o por otros departamentos ministeriales, en el ámbito de sus respectivas competencias, así como las correspondientes ordenanzas municipales.

- Los extintores serán de polvo polivalente, revisándose periódicamente tal como establece el Plan de emergencia.

J) Encofrados continuos :

- La protección efectiva del riesgo de caída en esta obra de los operarios desde un forjado en ejecución al forjado inferior se realizará mediante la utilización de encofrados continuos.

- Se justifica la utilización de éste método de trabajo en base a que el empleo de otros sistemas como la utilización de plataformas de trabajo inferiores, pasarelas superiores o el empleo del arnés de seguridad en base a lo dispuesto en los artículos 192 y 193 de la ordenanza laboral de la construcción, son a todas luces inviables.

- La empresa constructora deberá por medio del Plan de Seguridad, justificar la elección de un determinado tipo de encofrado continuo entre la oferta comercial existente.

- Cumplirán lo dispuesto en el apartado 11 de la parte C del anexo IV del Real Decreto 1627/1997.

K) Tableros :

- La protección de los riesgos de caída al vacío por los huecos existentes en el forjado se realizará mediante la colocación de tableros de madera.

- Estos huecos se refieren a los que se realizan en obra para el paso de ascensores, montacargas y pequeños huecos para conductos de instalaciones.

- La utilización de éste medio de protección se justifica en el artículo 21 de la Ordenanza General de Seguridad e Higiene en el Trabajo.

- Los tableros de madera deberán tener la resistencia adecuada y estarán formados por un cuajado de tablones de madera de 7 x 20 cm. sujetos inferiormente mediante tres tablones transversales, tal como se indica en los Planos.

L) Pasillos de seguridad :

a) Porticados :

- Podrán realizarse los pórticos con pies derechos y dintel de tablones embridados, firmemente sujetos al terreno y cubierta cuajada de tablones. Estos elementos también podrán ser metálicos (los pórticos con tubo o perfiles y la cubierta de chapa).

- Serán capaces de soportar el impacto de los objetos que se prevea puedan caer (600 Kg/ m^2), pudiendo colocar elementos amortiguadores sobre la cubierta.

b) Pasarelas :

- Se utilizarán las pasarelas como elementos de protección colectiva para navegar con seguridad por zanjas de cimentación, cimentaciones, forjados en construcción y en general por aquellos sitios o lugares en los que la circulación de las personas no se realice sobre suelo uniforme y estable.

- Las pasarelas utilizadas en esta obra serán de 60 cm. de ancho.

M) Barandillas :

- Se colocarán barandillas en el perímetro de todas las plantas del inmueble, así como en los huecos interiores del mismo que represente un riesgo potencial de caída, a medida que se van realizando los forjados.

- Así mismo se colocarán barandillas en el perímetro de la zona de excavación y en todos aquellos puntos de la obra donde exista un potencial riesgo de caída.

- Deberán tener la suficiente resistencia para garantizar la retención de personas (150 Kg/ml).

- Tendrán listón intermedio, rodapié de 20 cm. y pasamanos, con la resistencia adecuada para la retención de personas.

- Así mismo las escaleras estarán todas ellas con barandillas tanto en las rampas como en las mesetas.

- La altura será al menos de 90 cm., siendo recomendable la utilización de barandillas con altura de 1,00 metros.

CRITERIOS GENERALES DE UTILIZACIÓN DE LAS PROTECCIONES COLECTIVAS :

Respecto a los medios de protección colectiva que se utilizarán para la prevención de los riesgos detectados en la Memoria de Seguridad, se deberán cumplir las siguientes condiciones:

A.) La protección colectiva ha sido diseñada en función de la tipología concreta de la obra, teniendo una atención especial a la señalización.

B.) Las protecciones colectivas de esta obra, estarán disponibles para su uso inmediato antes de la fecha decidida para su montaje, según lo previsto en el plan de ejecución de la obra.

C.) Las protecciones colectivas serán nuevas, a estrenar, si sus componentes tienen caducidad de uso reconocida.

D.) Las protecciones colectivas serán instaladas previamente antes de iniciar cualquier trabajo que requiera su montaje. Queda prohibido el comienzo de un trabajo o actividad que requiera protección colectiva, hasta que esta esté montada completamente dentro del ámbito del riesgo que neutraliza o elimina.

E.) Para al montaje de las protecciones colectivas, se tendrá en cuenta las directrices de la Dirección de obra.

F.) Se desmontará inmediatamente, toda protección colectiva que se esté utilizando, en la que se observen deterioramientos con disminución efectiva de su calidad real. Se sustituirá a continuación el componente deteriorado y se volverá a montar la protección colectiva una vez resuelto el problema.

G.) Durante la realización de la obra, puede ser necesario variar el modo o la disposición de la instalación de la protección colectiva prevista. De todas formas, se adoptaran las medidas apropiadas en cada caso con el visto bueno de la Dirección de obra.

H.) Las protecciones colectivas proyectadas en estos trabajo, están destinadas a la protección de los riesgos de todos los trabajadores de la obra. Es decir, trabajadores de la empresa principal, los de las empresas concurrentes (subcontratadas), empresas colaboradoras, trabajadores autónomos, visitas de los técnicos de la dirección de obra o de la propiedad y visitas de las inspecciones de organismos oficiales o de invitados por diferentes causas.

I.) La empresa Principal (contratista) realizará el montaje, mantenimiento y retirada de la protección colectiva por sus medios o mediante subcontratación, respondiendo delante de la Dirección de obra, según las cláusulas penalizadoras del contrato de adjudicación de obra y del Pliego de Condiciones Técnicas Particulares del Proyecto.

J.) El montaje y uso correcto de la protección colectiva definida, es preferible al uso de equipos de protección individual para defenderse de un riesgo idéntico.

K.) En caso de accidente a alguna persona por el fallo de las protecciones colectivas, se procederá según las normas legales vigentes, avisando además sin retardo, a la Dirección de obra.

L.) La Empresa Principal (contratista) mantendrá en la posición de uso previsto y montadas, las protecciones colectivas que fallen por cualquier causa, hasta que se realice la investigación pertinente del fallo, con la asistencia expresa de la Dirección.

AUTORIZACIÓN PARA UTILIZACIÓN DE LAS PROTECCIONES COLECTIVAS :

Se revisará y posteriormente se autorizará la utilización de las Protecciones Colectivas. El objetivo fundamental de la formalización del presente protocolo es dejar constancia documental del estado y uso de las protecciones colectivas a utilizar en la obra.

Será necesaria la previa autorización del Coordinador de Seguridad y Salud o Dirección Facultativa para la utilización de las protecciones.

Mensualmente se revisarán todas las protecciones colectivas presentes en obra para su autorización de uso.

5.4 Señalización

- Los medios a adoptar en la organización de esta obra son los encaminados a la señalización visual. Los camiones y máquinas suelen disponer de bocinas y señales acústicas, ciertos productos pueden emanar mal olor, pero suelen llegar a la obra con las señalizaciones montadas. Los medios utilizados frecuentemente están tipificados y el mercado ofrece una amplia gama de productos que cubren perfectamente las demandas en los siguientes grupos de medios de señalización:

1) **BALIZAMIENTO:** Se utilizará en esta obra para hacer visibles los obstáculos u objetos que puedan provocar accidentes. En particular, se usará en la implantación de pequeños trabajos temporales como para abrir un pozo, colocar un poste, etc.

2) **ETIQUETAS, CINTAS, GUIRNALDAS, LUMINOSOS Y DESTELLANTES:** En esta obra se utilizarán las señales que se estimen oportunas, acompañadas con frases que se pueden redactar en colores distintos, llamativos, que especifiquen peligros ó indicaciones de posición, situación, advertencia, utilización o modo de uso del producto contenido en los envases.

3) **SEÑALES:** Las que se utilizarán en esta obra responderán a convenios internacionales y se ajustarán a la normativa actual. El objetivo es que sean conocidas por todos.

3.1) Señalización de obra.

- Esta señalización cumplirá con el contenido del Real Decreto 485 de 14 de abril de 1.997 que desarrolle los preceptos específicos sobre señalización de riesgos en el trabajo según la Ley 31 de 8 de Noviembre de 1.995 de prevención de riesgos laborales.

3.2) Señalización vial.

- Esta señalización cumplirá con el nuevo -Código de Circulación- y la Instrucción de Carreteras 8.3-IC.

CARACTERÍSTICAS TÉCNICAS DE LAS SEÑALES.

- Se utilizarán señales nuevas y normalizadas según la Instrucción de Carreteras 8.3-IC.

- En el montaje de las señales deberá tenerse presente :

a) Se ha de tener en cuenta tanto el riesgo de ser atropellado por los vehículos que circulen por la zona de las obras como el riesgo de caer desde una determinada altura mientras se instala una señal.

b) Se tendrá siempre presente, que normalmente la señalización vial se monta y desmonta con la zona de las obras abierta al tráfico rodado, y que los conductores que no saben que se encontraran con esta actividad circulen confiadamente, por tanto es una operación crítica con un alto riesgo tanto para a los operarios que trabajen como para a los usuarios de la vía que se pueden ver sorprendidos inesperadamente.

5.5 Útiles y herramientas portátiles

- La Ordenanza de Seguridad e Higiene en el Trabajo de 9 de marzo de 1971 regula las características y condiciones de estos elementos en sus artículos 94 a 99.

- El Real Decreto 1215/1997 de 18 de julio establece las disposiciones mínimas de seguridad y salud para la utilización por los trabajadores de los equipos de trabajo.

- El Real Decreto 2177/2004 de 12 de noviembre, por el que se modifica el Real Decreto 1215/1997 de 18 de julio, por el que se establecen las disposiciones mínimas de seguridad y salud para la utilización por los trabajadores de los equipos de trabajo, en materia de trabajos temporales en altura.

- Los Reales Decretos 1435/1992 y 56/1995 sobre seguridad en máquinas.

AUTORIZACIÓN DE EQUIPOS DE TRABAJO :

Se revisará y posteriormente se autorizará el uso de equipos de trabajo. El objetivo fundamental es dejar constancia documental de la conformidad de recepción de los Equipos de Trabajo en función del cumplimiento de los requisitos de seguridad establecidos en el R.D. 56/1995, de 20 de enero por el que se modifica el anterior R.D. 1.215/1997, de 18 de junio sobre utilización de Equipos de Trabajo a emplear en los distintos tajos vinculados a esta obra.

Se elegirán los equipos de trabajo más adecuados para garantizar y mantener unas condiciones de trabajo seguras.

Las dimensiones de los equipos de trabajo deberán estar adaptadas a la naturaleza del trabajo y a las dificultades previsibles y deberán permitir la circulación sin peligro.

Los Equipos de Trabajo a utilizar en obra deberán ser nuevos siempre que sea posible. En caso de que estos equipos sean reutilizados y en función de sus tipos deberán disponer de sus proyectos técnicos específicos de instalación y puesta en marcha o los certificados del fabricante o empresa de alquiler en el que se indique que han sido revisados y que se encuentran en perfecto estado de utilización en obra.

No se podrá utilizar ningún equipo de trabajo motorizado que no cumpla con los requisitos indicados en el párrafo anterior, los cuales deberán ser comprobados por el Coordinador de Seguridad y Salud o Dirección Facultativa, quien procederá a dar su visto bueno.

Cuando no exista una norma oficial de certificación administrativa de Seguridad, los Equipos de Trabajo deberán disponer de la garantía escrita del fabricante o suministrador que certifique que los mismos responden a las prestaciones de seguridad requeridas por la reglamentación vigente en nuestro país, en las condiciones de servicio y utilización por él descritas. El Empresario Principal (Contratista) elegirá entre los productos del mercado aquel que reúna las condiciones de calidad y seguridad en su utilización según sus prestaciones, exigiendo al fabricante o suministrador los certificados que lo avalen.

Para dicha normalización interna deberá contar con el VºBº del Coordinador en materia de Seguridad y Salud para esta obra.

Existirá en el almacén una reserva de accesorios y recambios para los equipos de obra, con el fin de garantizar la reposición de los mismos.

En esta previsión se tendrá en cuenta la vida útil de los Equipos de Trabajo y su fecha de caducidad.

El control afectará a todo equipo incluido en el ámbito de aplicación de los Reales Decretos 56/1995, de 20 de enero por el que se modifica el anterior R.D. 1.215/1997, de 18 de junio sobre utilización de Equipos de Trabajo a emplear en los distintos tajos vinculados a esta obra, y se realizará por el empresario responsable del equipo, asegurándose de que han sido comprendidas las condiciones de recepción, montaje, utilización y mantenimiento por parte de sus operadores y usuarios.

AUTORIZACIÓN DE MEDIOS AUXILIARES :

Se revisará y posteriormente se autorizará la utilización de los medios auxiliares de obra. Deberá reflejarse en un acta, cuyo objetivo fundamental de la formalización del documento es dejar constancia documental del estado operativo y uso de los medios auxiliares a utilizar en la obra. En esta obra se entienden por medios auxiliares aquellos elementos no motorizados (Andamios tubulares, plataformas, andamios colgados, torretas de hormigonado, andamios de fachada, plataformas de E/S de materiales, escaleras de mano, etc.). Los elementos motorizados tienen la consideración de máquinas y cumplirán lo establecido en el documento correspondiente.

Los medios auxiliares a utilizar en obra deberán ser nuevos y siempre que sea posible homologados por organismo competente. En caso de ser reutilizados se comprobará su estado, vida útil y se realizará prueba de servicio. Los medios provenientes de empresas dedicadas al alquiler de estos elementos contarán con certificado de revisión, puesta a punto y uso, emitido por ésta.

Será necesaria la previa autorización del Coordinador de Seguridad y Salud o Dirección Facultativa para la utilización de cualquiera de los medios auxiliares utilizados en esta obra.

Especificaciones particulares introducidas por el RD 2177/2004 :

1- Las escaleras de mano se revisarán periódicamente, prohibiendo el uso de escaleras improvisadas o de madera pintadas.

2- Los siguientes tipos de andamios utilizados en esta obra, para ser autorizados deberán disponer de un plan de montaje, de utilización y desmontaje, realizado por persona autorizada :

a) Plataformas suspendidas de nivel variable (de accionamiento manual o motorizadas), y plataformas elevadoras sobre mástil.

b) Andamios constituidos con elementos prefabricados apoyados sobre terreno natural, soleras de hormigón, forjados, voladizos u otros elementos cuya altura, desde el nivel inferior de apoyo hasta la coronación de la andamiada, exceda de seis metros o dispongan de elementos horizontales que salven vuelos y distancias superiores entre apoyos de más de ocho metros. Se exceptúan los andamios de caballetes o borriquetas.

c) Andamios instalados en el exterior, sobre azoteas, cúpulas, tejados o estructuras superiores cuya distancia entre el nivel de apoyo y el nivel del terreno o del suelo exceda de 24 metros de altura.

d) Torres de acceso y torres de trabajo móviles en los que los trabajos se efectúen a más de seis metros de altura desde el punto de operación hasta el suelo.

Sin embargo, cuando se trate de andamios que, a pesar de estar incluidos entre los anteriormente citados, dispongan del marcado CE, por serles de aplicación una normativa específica en materia de comercialización, el citado plan podrá ser sustituido por las instrucciones específicas del fabricante, proveedor o suministrador, sobre el montaje, la utilización y el desmontaje de los equipos, salvo que estas operaciones se realicen de forma o en condiciones o circunstancias no previstas en dichas instrucciones.

3- Los andamios sólo podrán ser montados, desmontados o modificados sustancialmente bajo la dirección de una persona con una formación universitaria o profesional que lo habilite para ello, y por trabajadores que hayan recibido una formación adecuada y específica para las operaciones previstas, que les permita enfrentarse a riesgos específicos de conformidad con las disposiciones del artículo 5 del RD 1215/1997, destinada en particular a:

- a) La comprensión del plan de montaje, desmontaje o transformación del andamio de que se trate.
- b) La seguridad durante el montaje, el desmontaje o la transformación del andamio de que se trate.
- c) Las medidas de prevención de riesgos de caída de personas o de objetos.
- d) Las medidas de seguridad en caso de cambio de las condiciones meteorológicas que pudiesen afectar negativamente a la seguridad del andamio de que se trate.
- e) Las condiciones de carga admisible.
- f) Cualquier otro riesgo que entrañen las mencionadas operaciones de montaje, desmontaje y transformación.

4- Tanto los trabajadores afectados como la persona que supervise dispondrán del plan de montaje y desmontaje mencionado, incluyendo cualquier instrucción que pudiera contener.

5- Cuando no sea necesaria la elaboración de un plan de montaje, utilización y desmontaje, las operaciones previstas en este apartado podrán también ser dirigidas por una persona que disponga de una experiencia certificada por el empresario en esta materia de más de dos años y cuente con la formación preventiva correspondiente, como mínimo, a las funciones de nivel básico, conforme a lo previsto en el apartado 1 del artículo 35 del Reglamento de los Servicios de Prevención, aprobado por el Real Decreto 39/1997, de 17 de enero.

6- Los andamios deberán ser inspeccionados por una persona con una formación universitaria o profesional que lo habilite para ello:

- a) Antes de su puesta en servicio.
- b) A continuación, periódicamente.
- c) Tras cualquier modificación, período de no utilización, exposición a la intemperie, sacudidas sísmicas, o cualquier otra circunstancia que hubiera podido afectar a su resistencia o a su estabilidad.

7- Cuando no sea necesaria la elaboración de un plan de montaje, utilización y desmontaje, las operaciones previstas en este apartado podrán también ser dirigidas por una persona que disponga de una experiencia certificada por el empresario en esta materia de más de dos años y cuente con la formación preventiva correspondiente, como mínimo, a las funciones de nivel básico, conforme a lo previsto en el apartado 1 del artículo 35 del Reglamento de los Servicios de Prevención, aprobado por el Real Decreto 39/1997, de 17 de enero.

5.6 Maquinaria

- La Ordenanza de Seguridad e Higiene en el Trabajo, de 9 de marzo de 1971, regula las características y condiciones de estos elementos en sus artículos 100 a 124.

- Reglamento de Aparatos de Elevación y Manutención de los mismos, Real Decreto 2291/1985, de 8 de noviembre (Grúas torre).
- Instrucción Técnica Complementaria MIE-AEM-2 del Reglamento de Aparatos de Elevación y Manutención referente a grúas torre desmontables para las obras aprobada por Orden de 28 de junio de 1988 y 16 de abril de 1990.
- Instrucción Técnica Complementaria ITC-MIE-AEM-3 del Reglamento de Aparatos de Elevación y Manutención referente a carretillas automotoras aprobada por Orden de 26 de mayo de 1989.
- Reales Decretos 1435/1992 y 56/1995 sobre seguridad en máquinas.
- Reglamento de Seguridad en las Máquinas, Real Decreto 1595/1986, de 26 de mayo, modificado por el Real Decreto 830/1991 de 24 de mayo.
- Aplicación de la Directiva del Consejo 89-392-CEE, Real Decreto 1435/1992, de 27 de noviembre, relativa a la aproximación de las legislaciones de los Estados miembros sobre máquinas.
- Real Decreto 842/2002, de 2 de Agosto, por el que se aprueba el Reglamento Electrotécnico de Baja Tensión y sus instrucciones técnicas complementarias que lo desarrollan.

AUTORIZACIÓN DE UTILIZACIÓN DE MÁQUINAS :

Se revisará y posteriormente se autorizará el uso de máquinas a utilizar en la obra. El objetivo fundamental es dejar constancia documental de la conformidad de recepción de las Máquinas, en función del cumplimiento de los requisitos de seguridad establecidos en el R.D. 1.495/1986, de 26 de mayo, por el que se aprueba el Reglamento de Seguridad en las Máquinas, así como en el R.D. 1.435/1992, de 27 de noviembre, por el que se dictan las disposiciones de aplicación de la Directiva del Consejo 89/392/CEE, relativa a la aproximación de las legislaciones de los Estados miembros sobre máquinas a emplear en los distintos tajos vinculados a esta obra.

Las Máquinas a utilizar en obra deberán ser nuevas siempre que sea posible. En caso de que estos equipos sean reutilizados y en función de sus tipos deberán disponer de sus proyectos técnicos específicos de instalación y puesta en marcha o los certificados del fabricante o empresa de alquiler de maquinaria en el que se indique que han sido revisados y que se encuentran en perfecto estado de utilización en obra.

No se podrá utilizar ninguna máquina motorizada que no cumpla con los requisitos indicados en el párrafo anterior, los cuales deberán ser comprobados por el Coordinador de Seguridad y Salud o Dirección Facultativa, quien procederá a dar su visto bueno.

Cuando no exista una norma oficial de certificación administrativa de Seguridad, las Máquinas deberán disponer de la garantía escrita del fabricante o suministrador que certifique que los mismos responden a las prestaciones de seguridad requeridas por la reglamentación vigente en nuestro país, en las condiciones de servicio y utilización por él descritas. El Empresario Principal (Contratista) elegirá entre los productos del mercado aquel que reúna las condiciones de calidad y seguridad en su utilización según sus prestaciones, exigiendo al fabricante o suministrador los certificados que lo avalen.

Para dicha normalización interna deberá contar con el VºBº del Coordinador en materia de Seguridad y Salud para esta obra.

Existirá en el almacén una reserva de accesorios y recambios para la maquinaria, con el fin de garantizar la reposición de los mismos.

En esta previsión se tendrá en cuenta la vida útil de las Máquinas, su fecha de caducidad.

El control afectará a toda máquina incluida en el ámbito de aplicación de los Reales Decretos 1.495/1986, de 26 de mayo, por el que se aprueba el Reglamento de Seguridad en las Máquinas, así como en el R.D. 1.435/1992, de 27 de noviembre, por el que se dictan las disposiciones de aplicación de la Directiva del Consejo 89/392/CEE, y se realizará por el empresario responsable de la máquina asegurándose de que han sido comprendidas las condiciones de recepción, montaje, utilización y mantenimiento por parte de sus operadores y usuarios.

5.7 Instalaciones provisionales

- Se atenderán a lo dispuesto en el Real Decreto 1627/1997, de 24 de octubre, en su Anexo IV.
- El Real Decreto 486/1997, de 14 de abril, por el que se establecen las disposiciones mínimas de seguridad y salud en los lugares de trabajo.

INSTALACIÓN ELÉCTRICA :

- La instalación eléctrica provisional de obra se realizará siguiendo las pautas señaladas en los apartados correspondientes de la Memoria Descriptiva y de los planos, debiendo ser realizada por empresa autorizada y siendo de aplicación lo señalado en el vigente Reglamento Electrotécnico de Baja Tensión -Real Decreto 842/2002, de 2 de Agosto- y sus instrucciones técnicas complementarias que lo desarrollan.
- El calibre o sección del cableado será el especificado en planos y de acuerdo a la carga eléctrica que ha de soportar en función de la maquinaria e iluminación prevista.
- Los cables a emplear en acometidas e instalaciones exteriores serán de tensión asignada mínima 450/750 V, con cubierta de policloropreno o similar, según UNE 21.027 ó UNE 21.150 y aptos para servicios móviles.
- Para instalaciones interiores los cables serán de tensión asignada mínima 300/500 V, según UNE 21.027 ó UNE 21.031, y aptos para servicios móviles.
- La distribución desde el cuadro general de obra a los cuadros secundarios (o de planta), se efectuará mediante canalizaciones enterradas.
- En caso de efectuarse tendido de cables y mangueras, éste se realizará a una altura mínima de 2 m. en los lugares peatonales y de 5 m. en los de vehículos, medidos sobre el nivel del pavimento.
- El tendido de los cables para cruzar viales de obra, como ya se ha indicado anteriormente, se efectuará enterrado. Su instalación será conforme a lo indicado en ITC-BT-20 e ITC-BT-21. Se señalará el -paso del cable- mediante una cubrición permanente de tabloncillos que tendrán por objeto el proteger mediante reparto de cargas, y señalar la existencia del -paso eléctrico- a los vehículos. La profundidad de la zanja mínima, será entre 40 y 50 cm. ; el cable irá además protegido en el interior de un tubo rígido, bien de fibrocemento, bien de plástico rígido curvable en caliente.
- Todos los cables que presenten defectos superficiales u otros no particularmente visibles, serán rechazados.
- Los conductores de la instalación se identifican por los colores de su aislamiento, a saber:
Azul claro: Para el conductor neutro.
Amarillo/verde: Para el conductor de tierra y protección.
Marrón/negro/gris: Para los conductores activos o de fase.
- En los cuadros, tanto principales como secundarios, se dispondrán todos aquellos aparatos de mando, protección y maniobra para la protección contra sobrecargas (sobrecarga y cortocircuitos) y contra contactos directos e indirectos, tanto en los circuitos de alumbrado como de fuerza.
- Dichos dispositivos se instalaron en los orígenes de los circuitos así como en los puntos en los que la intensidad admisible disminuya, por cambiar la sección, condiciones de instalación, sistemas de ejecución o tipo de conductores utilizados.
- Para la prevención de posibles contactos eléctricos indirectos, el sistema de protección elegido es el de puesta a tierra de las masas y dispositivos de corte por intensidad de defecto (interruptores diferenciales).
- Las medidas generales para la protección contra los choques eléctricos serán las indicadas en la ITC-BT-24, teniendo en cuenta :

a) Medidas de protección contra contactos directos :

Se realizarán mediante protección por aislamiento de las partes activas o por medio de barreras o envolventes.

b) Medidas de protección contra contactos indirectos :

Cuando la protección de las personas contra los contactos indirectos está asegurada por corte automático de la alimentación, según esquema de alimentación TT, la tensión límite convencional no debe ser superior a 24 V de valor eficaz en corriente alterna ó 60 V en corriente continua.

Cada base o grupo de bases de toma de corriente deben estar protegidas por dispositivos diferenciales de corriente diferencial residual asignada igual como máximo a 30 mA; o bien alimentadas a muy baja tensión de seguridad MBTS; o bien protegidas por separación eléctrica de los circuitos mediante un transformador individual.

INSTALACIONES PROVISIONALES PARA LOS TRABAJADORES :

La Empresa pondrá conforme se especifica en la Memoria, una caseta a pié de obra que dispondrá de lo siguiente:

A) Vestuarios dotados con percheros, sillas y calefacción

B) Servicios higiénicos dotados de lavamanos, ducha, inodoro, espejos y calefacción.

C) Comedor que dispondrá de mesa, sillas, calentador de comidas y recipientes para basuras, aunque debido a la proximidad de restaurantes en los alrededores, se aconsejará al trabajador por motivos de comodidad y relajación, que el personal de la obra coma en el Restaurante : La superficie del comedor ha sido estimada alrededor de 1,20 m² por cada trabajador que deba utilizarlo simultáneamente.

D) Botiquín, cuyo contenido mínimo será: Agua oxigenada, Alcohol de 96°, Tintura de yodo, Mercurcromo, Amoniaco, Algodón hidrófilo, Gasa estéril, Vendas, Esparadrapo, Antiespasmódicos, Banda elástica para torniquete, guantes esterilizados, Jeringuillas desechables, termómetro clínico, Apósitos adhesivos, Paracetamol, Acido acetil salicílico, Tijeras, Pinzas.

- Estas instalaciones estarán en funcionamiento antes de empezar la obra.

- Para la limpieza y conservación de las instalaciones se dispondrá de un trabajador con la dedicación necesaria.

- Se prevé la colocación en la obra de contenedores para recogida de las basuras y desperdicios que periódicamente se llevarán a un basurero controlado.

- La conexión del servicio eléctrico se realizará al iniciar la obra, pero antes que se realice la oportuna conexión del servicio eléctrico de la misma, se conseguirá mediante la puesta en funcionamiento de un grupo electrógeno generador trifásico, accionado por un motor de gasoil.

- La conexión del servicio de agua potable, se realizará a la cañería del suministro actual del polígono.

5.8 Otras reglamentaciones aplicables

- Será de aplicación cualquier normativa técnica con contenidos que afecten a la prevención de riesgos labores.

- Entre otras serán también de aplicación:

Real Decreto 53/1992, -Reglamento sobre protección sanitaria contra las radiaciones ionizantes-;

Real Decreto 230/1998, -Reglamento de explosivos-

Real Decreto 1316/1989, -Exposición al ruido-

Real Decreto 664/1997 y Orden 25-3-98, sobre -Protección de los trabajadores contra los riesgos relacionados con la exposición a agentes biológicos durante el trabajo-

Real Decreto 665/1997, -Protección de los trabajadores contra los riesgos relacionados con la exposición a agentes cancerígenos durante el trabajo-

Ley 10/1998, -Residuos-

Orden de 18-7-91, -Almacenamiento de líquidos inflamables y combustibles-

Orden de 21-7-92, sobre -Almacenamiento de botellas de gases a presión-

Real Decreto 1495/1991, sobre -Aparatos a presión simple-

Real Decreto 1513/1991, sobre -Certificados y marcas de cables, cadenas y ganchos-

Real Decreto, 216/1999, -Seguridad y Salud en el ámbito de las empresas del trabajo temporal-

Real Decreto 842/2002, de 2 de Agosto, por el que se aprueba el Reglamento Electrotécnico de Baja Tensión y sus instrucciones técnicas complementarias que lo desarrollan.

CONDICIONES PARTICULARES PARA EL CONTROL Y ESTADÍSTICA DE LA OBRA :

A) ÍNDICES DE CONTROL.

- En esta obra se llevarán los índices siguientes:

1. Índice de incidencia: Es el promedio del número total de accidentes con respecto al número medio de personas expuestas por cada mil personas.

I.I. = $(N^{\circ} \text{ total de accidentes} / N^{\circ} \text{ medio de personas expuestas}) \times 1000$

2. Índice de frecuencia: Para representar la accidentabilidad de la empresa, y corresponde al número de siniestros con baja acaecidos por cada millón de horas trabajadas.

I.F. = $(N^{\circ} \text{ total de accidentes} / N^{\circ} \text{ total de horas trabajadas}) \times 1000000$

Considerando como el número de horas trabajadas :

$N^{\circ} \text{ total de horas trabajadas} = N^{\circ} \text{ trabajadores expuestos al riesgo} \times N^{\circ} \text{ medio horas trabajador}$

3. Índice de gravedad: Representa la gravedad de las lesiones, y corresponde al número de jornadas perdidas por cada mil trabajadas.

I.G. = $(N^{\circ} \text{ jorn. no trabajadas por accidente en jornada de trabajo con baja} / N^{\circ} \text{ total horas trabajadas}) \times 1000$

4. Duración media de incapacidad: Representa el tiempo promedio que han durado los accidentes de la empresa, y corresponde al número de jornadas perdidas por cada accidente con baja.

D.M.I. = $\text{Jornadas no rabajadas} / N^{\circ} \text{ de accidentes}$

B) ESTADÍSTICAS.

a) Los partes de deficiencia se dispondrán debidamente ordenados por fechas desde el origen de la obra hasta su terminación, y se complementarán con las observaciones hechas por el Comité de Seguridad y las normas ejecutivas dadas para subsanar las anomalías observadas.

b) Los partes de accidentes, si los hubiere, se dispondrán de la misma forma que los partes de deficiencias.

c) Los índices de control se llevarán en un estadillo mensual con gráficos de dientes de sierra, que permitan hacerse una idea clara de la evolución de los mismos con una somera inspección visual; en abscisas se colocarán los meses del año y en ordenadas los valores numéricos del índice correspondiente.

Capítulo 6

Condiciones económico administrativas

6.1 Condiciones para obras

- Una vez al mes, esta Constructora extenderá la valoración de las partidas que en materia de seguridad se hubiesen realizado en la obra; la valoración se hará conforme se ha establecido en el Presupuesto y de acuerdo con los precios contratados por la propiedad.
- El abono de las certificaciones expuestas en el párrafo anterior se hará conforme se estipule en el contrato de la obra.
- A la hora de redactar el presupuesto de Seguridad y Salud, se ha tenido en cuenta solo las partidas que intervienen como medidas de Seguridad y Salud, haciendo omisión de medios auxiliares sin los cuales la obra no se podría realizar.
- En caso de ejecutar en la obra unidades no previstas en el presupuesto, se definirán total y correctamente las mismas, y se les adjudicará el precio correspondiente, procediéndose para su abono tal como se indica en los apartados anteriores.
- En caso de plantearse una revisión de precios el Contratista comunicará esta proposición a la propiedad por escrito, procediéndose seguidamente a lo estipulado en las Condiciones de Índole Facultativo.

12 de septiembre de 2014

Fdo: ANTONIO LOPEZ DIAZ

Índice general

1 Datos obra	1
1.1 Datos generales	1
2 Condiciones generales	2
2.1 Condiciones generales de las obras	2
3 Condiciones legales	3
3.1 Normativa legal para obras	3
3.2 Obligaciones	8
3.3 Seguros	12
4 Condiciones facultativas	14
4.1 Obligaciones en relación con la seguridad	14
4.2 Estudio y estudio básico	22
4.3 Información, consulta y participación	24
4.4 Vigilancia de la salud	26
4.5 Aprobación certificaciones	29
4.6 Precios contradictorios	29
4.7 Libro incidencias	29
4.8 Libro de órdenes	30
4.9 Paralización de trabajos	30
5 Condiciones técnicas	31
5.1 Servicios de higiene y bienestar	31
5.2 Equipos de protección individual	32
5.3 Equipos de protección colectiva	33
5.4 Señalización	38
5.5 Útiles y herramientas portátiles	39
5.6 Maquinaria	41
5.7 Instalaciones provisionales	43
5.8 Otras reglamentaciones aplicables	44

6 Condiciones económico administrativas

6.1 Condiciones para obras 46

MEDICIONES Y PRESUPUESTOS

antonio lópez díaz

arquitecto

CUADRO DE MANO DE OBRA

Cuadro de mano de obra

Página 1

Num. Código	Denominación de la mano de obra	Precio	Horas	Total
1 0010A030	Oficial primera	19,450	14,760 h	287,08
2 0010B200	Oficial 1ª electricista	19,040	0,100 h	1,90
3 0010A050	Ayudante	17,320	10,050 h	174,07
4 0010A060	Peón especializado	16,660	0,160 h	2,67
5 0010A070	Peón ordinario	16,530	113,744 h	1.880,19
			Total mano de obra:	2.345,91

CUADRO DE MAQUINARIA

Cuadro de maquinaria

Página 1

Num. Código	Denominación de la maquinaria	Precio	Cantidad	Total
1 M03HH030	Hormigonera 300 l gasolina	3,890	0,141 h	0,55
2 M13AM160	m2. alq. red mosquitera andamios	0,010	25.200,000 d	252,00
			Total maquinaria:	252,55

CUADRO DE MATERIALES

Num.	Código	Denominación del material	Precio	Cantidad	Total
1	P31CE190	Cuadro de obra 63 A. Modelo 3	2.095,230	0,250 u	523,81
2	P31BC220	Transp.150km.entr.y rec.1 módulo	478,920	0,680 u	325,67
3	P31CB030	Tablón madera pino 20x7 cm	236,450	0,036 m3	8,51
4	P31CB035	Tabloncillo madera pino 20x5 cm	231,110	0,012 m3	2,77
5	P31CB040	Tabla madera pino 15x5 cm	220,490	0,141 m3	31,09
6	P31CB121	Puerta chapa galvanizada 1x2 m	204,920	0,200 u	40,98
7	P31BM080	Mesa melamina para 10 personas	188,310	0,333 u	62,71
8	P31BC180	Alq. mes caseta ofic.+aseo 5,98x2,45	158,410	8,000 u	1.267,28
9	P31IS070	Arnés am. dorsal y pectoral + cint.	154,850	1,200 u	185,82
10	P31BA040	Acometida prov. telef. a caseta	136,880	1,000 u	136,88
11	P31BA035	Acometida prov. sane. a caseta en superfic.	125,230	1,000 u	125,23
12	P31IS470	Disp. ant. tb. vert./hor. desliz.+esl.90 cm.	107,130	4,200 u	449,95
13	P31SV100	Panel direc. reflec. 164x45 cm.	106,580	0,800 u	85,26
14	P01CC020	Cemento CEM II/B-P 32,5 N sacos	100,680	0,059 t	5,94
15	P31BM060	Horno microondas 18 l. 700W	99,680	0,200 u	19,94
16	P31BM090	Banco madera para 5 personas	96,820	0,666 u	64,48
17	P31IS350	Cable 6,3mm. 2m. 2-17mm-60mm	88,890	0,500 u	44,45
18	P31BA020	Acometida prov. fonta.a caseta	86,530	1,000 u	86,53
19	P31W050	Costo mens. formación seguridad	78,000	8,000 u	624,00
20	P31IS450	Disp. antic. tb. vert. deslizante+esl. 90 cm.	77,590	1,960 u	152,08
21	P31W060	Reconocimiento médico básico I	72,000	3,000 u	216,00
22	P31CI025	Extintor CO2 2 kg. acero. 34B	56,630	2,000 u	113,26
23	P31BM120	Reposición de botiquín	52,330	1,000 u	52,33
24	P31IS260	Cuerda 12mm. 2m. 2-17mm-17mm	52,080	0,500 u	26,04
25	P31IS120	Cinturón amarre lateral anillas inox.	36,140	0,500 u	18,07
26	P31CW070	Alquiler/mes boca carga bj.esc.PVC.	31,430	1,000 u	31,43
27	P31CW060	Alquiler/mes baj. escombr. PVC 1m.	25,420	4,000 u	101,68
28	P31CM075	Soporte metálico IPN-140	24,280	0,138 u	3,35
29	P31IP025	Par botas de seguridad	24,080	6,000 u	144,48
30	P31BM110	Botiquín de urgencias	23,020	1,000 u	23,02
31	P31IA150	Semi-mascarilla 1 filtro	21,510	1,998 u	42,98
32	P31IC098	Mono de trabajo poliéster-algodón	21,270	6,000 u	127,62
33	P31IC050	Faja protección lumbar	20,470	0,500 u	10,24
34	P01AG060	Gravilla 20/40 mm	16,380	0,366 t	6,00
35	P01AA030	Arena de río 0/6 mm	13,880	0,183 t	2,54
36	P31SV110	Soporte panel direc. metálico	13,530	0,800 u	10,82
37	P31IA105	Casco + pantalla soldador	13,200	0,200 u	2,64
38	P31IS670	Punto de anclaje fijo	11,710	12,000 u	140,52
39	P31CB110	Valla enrejado móvil 3,5x2 m	11,560	40,000 m	462,40
40	P31SV050	Poste galvanizado 80x40x2 de 2 m	11,350	2,000 u	22,70
41	P31IC095	Chaleco de trabajo poliéster-algodón	10,740	2,000 u	21,48
42	P31CB010	Puntal metálico telescópico 3 m	10,340	1,438 u	14,87
43	P31SC030	Panel completo PVC 700x1000 mm.	9,830	2,000 u	19,66
44	P31CM140	Alquiler plataforma metálica de trabajo	9,060	1,980 u	17,94
45	P31IC100	Traje impermeable 2 p. PVC	8,670	6,000 u	52,02
46	P31IA080	Pantalla de mano soldador	8,290	0,200 u	1,66
47	P31IP100	Par rodilleras	6,360	0,666 u	4,24
48	P31IS686	Anclaje cinta con taco metál. L=70cm, 1tr	5,940	6,000 u	35,64
49	P31SV120	Placa informativa PVC 50x30	5,620	2,000 u	11,24
50	P31CB115	Pie de hormigón con 4 agujeros	5,240	66,600 u	348,98
51	P31IM038	Par guantes alta resistencia al corte	5,120	2,000 u	10,24
52	P31IA005	Casco seguridad básico	5,030	6,000 u	30,18
53	P31CB210	Pasamanos tubo D=50 mm	5,020	42,120 m	211,44
54	P31IA140	Gafas antipolvo	2,430	1,998 u	4,86
55	P31CM120	Alquiler consola de hormigonado	2,420	1,980 u	4,79
56	P31SC010	Cartel PVC 220x300mm. Obli., proh., advert.	2,060	6,000 u	12,36
57	P31CE030	Manguera flex. 750 V. 4x4 mm2.	1,880	1,100 m	2,07
58	P31IS600	Cuerda nylon 14 mm.	1,760	92,400 m	162,62
59	P31CR130	Gancho anclaje forjado D=16 mm	1,550	7,980 u	12,37
60	P01DW090	Pequeño material	1,350	2,000 m	2,70
61	P31IM005	Par guantes lona protección estandar	1,340	12,000 u	16,08
62	P01DW050	Agua	1,270	0,041 m3	0,05
63	P31CR150	Mallazo 15x15x5-1.938 kg/m2	1,070	18,000 m2	19,26

Cuadro de materiales

Página 2

Num. Código	Denominación del material	Precio	Cantidad	Total
64 P31SB020	Banderola señalización reflect.	0,480	11,000 m	5,28
65 P31SB010	Cinta balizamiento bicolor 8 cm	0,050	230,000 m	11,50
			Total materiales:	6.835,03

CUADRO DE PRECIOS AUXILIARES

Num.	Código	Ud	Descripción	Total	
1	A03H060	m3	Hormigón de dosificación 225 kg. con cemento CEM II/B-P 32,5 N, arena de río y árido rodado Tmáx. 40 mm., con hormigonera de 300 l., para vibrar y consistencia plástica.		
	O01OA070	0,834 h	Peón ordinario	16,530	13,79
	P01CC020	0,231 t	Cemento CEM II/B-P 32,5...	100,680	23,26
	P01AA030	0,715 t	Arena de río 0/6 mm	13,880	9,92
	P01AG060	1,430 t	Gravilla 20/40 mm	16,380	23,42
	P01DW050	0,161 m3	Agua	1,270	0,20
	M03HH030	0,550 h	Hormigonera 300 l gasol...	3,890	2,14
			Total por m3:		72,730

ANEJO DE JUSTIFICACIÓN DE PRECIOS

Anejo de justificación de precios

Nº	Código	Ud	Descripción	Total
1 INSTALACIONES DE BIENESTAR				
1.1	E28BA010	m	Acometida provisional de electricidad a caseta de obra, desde el cuadro general formada por manguera flexible de 4x4 mm2 de tensión nominal 750 V., incorporando conductor de tierra color verde y amarillo, fijada sobre apoyos intermedios cada 2,50 m. instalada.	
	O01OB200	0,100 h	Oficial 1ª electricista	19,040
	P31CE030	1,100 m	Manguera flex. 750 V. 4x4 mm2.	1,880
		3,000 %	Costes indirectos	3,970
			Precio total por m	4,09
1.2	E28BA030	u	Acometida provisional de fontanería para obra de la red general municipal de agua potable hasta una longitud máxima de 8 m., realizada con tubo de polietileno de 25 mm. de diámetro, de alta densidad y para 10 atmósferas de presión máxima con collarín de toma de fundición, p.p. de piezas especiales de polietileno y tapón roscado, incluso derechos y permisos para la conexión, terminada y funcionando, y sin incluir la rotura del pavimento.	
	P31BA020	1,000 u	Acometida prov. fonta.a caseta	86,530
		3,000 %	Costes indirectos	86,530
			Precio total por u	89,13
1.3	E28BA045	u	Acometida provisional de saneamiento de caseta de obra a la red general municipal (pozo o imbornal), hasta una distancia máxima de 8 m., formada por tubería en superficie de PVC de 110 mm. de diámetro interior, tapado posterior de la acometida con hormigón en masa HM-20/P/20/I, y con p.p. de medios auxiliares.	
	P31BA035	1,000 u	Acometida prov. sane. a caseta en superfic.	125,230
		3,000 %	Costes indirectos	125,230
			Precio total por u	128,99
1.4	E28BA050	u	Acometida provisional de teléfono a caseta de obra, según normas de la C.T.N.E.	
	P31BA040	1,000 u	Acometida prov. telef. a caseta	136,880
		3,000 %	Costes indirectos	136,880
			Precio total por u	140,99
1.5	E28BC180	mes	Mes de alquiler de caseta prefabricada para un despacho de oficina y un aseo con inodoro y lavabo de 5,98x2,45x2,45 m. de 14,65 m2. Estructura y cerramiento de chapa galvanizada pintada, aislamiento de poliestireno expandido autoextinguible, interior con tablero melaminado en color. Cubierta de chapa galvanizada reforzada con perfil de acero; fibra de vidrio de 60 mm., interior con tablex lacado. Divisiones en tablero de melamina. Suelo de aglomerado revestido con PVC continuo de 2 mm., y poliestireno de 50 mm. con apoyo en base de chapa galvanizada de sección trapezoidal. Puerta de 0,8x2 m., de chapa galvanizada de 1 mm., reforzada y con poliestireno de 20 mm., picaporte y cerradura. Ventana aluminio anodizado corredera, contraventana de acero galvanizado. Instalación eléctrica 220 V., toma de tierra, automático, 2 fluorescentes de 40 W., enchufes para 1500 W. y punto luz exterior de 60 W. Con transporte a 150 km.(ida y vuelta). Entrega y recogida del módulo con camión grúa. Según R.D. 486/97.	
	O01OA070	0,085 h	Peón ordinario	16,530
	P31BC180	1,000 u	Alq. mes caseta ofic.+aseo 5,98x2,45	158,410
	P31BC220	0,085 u	Transp.150km.ent.y rec.1 módulo	478,920
		3,000 %	Costes indirectos	200,530
			Precio total por mes	206,55

Anejo de justificación de precios

Nº	Código	Ud	Descripción	Total
1.6	E28BM110	u	Botiquín de urgencia para obra fabricado en chapa de acero, pintado al horno con tratamiento anticorrosivo y serigrafía de cruz. Color blanco, con contenidos mínimos obligatorios, colocado.	
	O01OA070	0,100 h	Peón ordinario	16,530
	P31BM110	1,000 u	Botiquín de urgencias	23,020
	P31BM120	1,000 u	Reposición de botiquín	52,330
		3,000 %	Costes indirectos	77,000
			Precio total por u	79,31
1.7	E28BM080	u	Mesa de melamina para comedor de obra con capacidad para 10 personas, (amortizable en 3 usos).	
	O01OA070	0,100 h	Peón ordinario	16,530
	P31BM080	0,333 u	Mesa melamina para 10 personas	188,310
		3,000 %	Costes indirectos	64,360
			Precio total por u	66,29
1.8	E28BM060	u	Horno microondas de 18 litros de capacidad, con plato giratorio incorporado (amortizable en 5 usos).	
	O01OA070	0,100 h	Peón ordinario	16,530
	P31BM060	0,200 u	Horno microondas 18 l. 700W	99,680
		3,000 %	Costes indirectos	21,590
			Precio total por u	22,24
1.9	E28BM090	u	Banco de madera con capacidad para 5 personas, (amortizable en 3 usos).	
	O01OA070	0,100 h	Peón ordinario	16,530
	P31BM090	0,333 u	Banco madera para 5 personas	96,820
		3,000 %	Costes indirectos	33,890
			Precio total por u	34,91

Anejo de justificación de precios

Nº	Código	Ud	Descripción	Total
2 SEÑALIZACION				
2.1	E28EB010	m	Cinta de balizamiento bicolor rojo/blanco de material plástico, incluso colocación y desmontaje. s/R.D. 485/97.	
	O01OA070	0,050 h	Peón ordinario	16,530
	P31SB010	1,100 m	Cinta balizamiento bicolor 8 cm	0,050
		3,000 %	Costes indirectos	0,890
			Precio total por m	0,92
2.2	E28EB020	m	Banderola de señalización colgante realizada de plástico de colores rojo y blanco, reflectante, amortizable en tres usos, colocación y desmontaje sobre soportes existentes. s/R.D. 485/97.	
	O01OA070	0,050 h	Peón ordinario	16,530
	P31SB020	1,100 m	Banderola señalización reflect.	0,480
		3,000 %	Costes indirectos	1,360
			Precio total por m	1,40
2.3	E28EC030	u	Panel completo serigrafiado sobre planchas de PVC blanco de 0,6 mm. de espesor nominal. Tamaño 700x1000 mm. Válido para incluir hasta 15 símbolos de señales, incluso textos "Prohibido el paso a toda persona ajena a la obra", i/colocación. s/R.D. 485/97.	
	O01OA070	0,100 h	Peón ordinario	16,530
	P31SC030	1,000 u	Panel completo PVC 700x1000 mm.	9,830
		3,000 %	Costes indirectos	11,480
			Precio total por u	11,82
2.4	E28EC010	u	Cartel serigrafiado sobre planchas de PVC blanco de 0,6 mm. de espesor nominal. Tamaño 220x300 mm. Válidas para señales de obligación, prohibición y advertencia i/colocación. s/R.D. 485/97.	
	O01OA070	0,100 h	Peón ordinario	16,530
	P31SC010	1,000 u	Cartel PVC 220x300mm. Obli., proh., advert.	2,060
		3,000 %	Costes indirectos	3,710
			Precio total por u	3,82
2.5	E28ES070	u	Panel direccional reflectante de 165x45 cm., con soporte metálico, amortizable en cinco usos, i/p.p. de apertura de pozo, hormigonado H-100/40, colocación y montaje. s/R.D. 485/97.	
	O01OA070	0,300 h	Peón ordinario	16,530
	P31SV100	0,200 u	Panel direc. reflect. 164x45 cm.	106,580
	P31SV110	0,200 u	Soporte panel direc. metálico	13,530
	A03H060	0,064 m3	HORM. DOSIF. 225 kg /CEMENTO Tmáx.40	72,730
		3,000 %	Costes indirectos	33,640
			Precio total por u	34,65
2.6	E28ES080	u	Placa señalización-información en PVC serigrafiado de 50x30 cm., fijada mecánicamente, amortizable en 2 usos, incluso colocación y desmontaje. s/R.D. 485/97.	
	O01OA070	0,150 h	Peón ordinario	16,530
	P31SV120	0,500 u	Placa informativa PVC 50x30	5,620
		3,000 %	Costes indirectos	5,290
			Precio total por u	5,45

Anejo de justificación de precios

Nº	Código	Ud	Descripción	Total
3 PROTECCIONES COLECTIVAS				
3.1	E28PB105	m	Barandilla protección de 1 m. de altura en aberturas verticales de puertas de ascensor y balcones, formada por módulo prefabricado con tubo de acero D=50 mm. con pasamanos y travesaño intermedio con verticales cada metro (amortizable en 10 usos) y rodapié de madera de pino de 15x5cm. incluso montaje y desmontaje. s/R.D. 486/97.	
	O01OA070	0,200 h	Peón ordinario	16,530
	P31CB210	0,520 m	Pasamanos tubo D=50 mm	5,020
	P31CB040	0,001 m3	Tabla madera pino 15x5 cm	220,490
		3,000 %	Costes indirectos	6,140
			Precio total por m	6,32
3.2	E28PB163	m	Valla metálica móvil de módulos prefabricados de 3,50x2,00 m. de altura, enrejados de 330x70 mm. y D=5 mm. de espesor, batidores horizontales de D=42 mm. y 1,50 mm. de espesor, todo ello galvanizado en caliente, sobre soporte de hormigón prefabricado de 230x600x150 mm., separados cada 3,50 m., accesorios de fijación, considerando 5 usos, incluso montaje y desmontaje. s/R.D. 486/97.	
	O01OA050	0,050 h	Ayudante	17,320
	O01OA070	0,050 h	Peón ordinario	16,530
	P31CB110	0,200 m	Valla enrejado móvil 3,5x2 m	11,560
	P31CB115	0,333 u	Pie de hormigón con 4 agujeros	5,240
		3,000 %	Costes indirectos	5,750
			Precio total por m	5,92
3.3	E28PB176	u	Puerta peatonal de chapa galvanizada trapezoidal de 1,00x2,00 m. para colocación en valla de cerramiento de las mismas características, considerando 5 usos, montaje y desmontaje. s/R.D. 486/97.	
	O01OA050	0,050 h	Ayudante	17,320
	O01OA070	0,050 h	Peón ordinario	16,530
	P31CB121	0,200 u	Puerta chapa galvanizada 1x2 m	204,920
		3,000 %	Costes indirectos	42,680
			Precio total por u	43,96
3.4	E28PE160	u	Cuadro de obra trifásico 63 A, compuesto por armario metálico con revestimiento de poliéster de 600x500 cm. con salida lateral por toma de corriente y salida interior por bornes fijos, soportes, manecilla de sujeción y/o anillos de elevación, con cerradura, MT General de 4x63 A., 3 diferenciales de 2x40 A. 30 mA, 4x63 A. 30 mA y 4x63 A. 300 mA, respectivamente, 6 MT por base, dos de 2x16 A., dos de 4x16 A., uno de 4x32 A. y uno de 4x50 A., incluyendo cableado, rótulos de identificación, 6 bases de salida y p.p. de conexión a tierra, instalado (amortizable en 4 obras) s/ITC-BT-33 del REBT, RD 842/2002 de 02/08/2002 y UNE-EN 60439-4.	
	P31CE190	0,250 u	Cuadro de obra 63 A. Modelo 3	2.095,230
		3,000 %	Costes indirectos	523,810
			Precio total por u	539,52
3.5	E28PF025	u	Extintor de nieve carbónica CO2, de eficacia 34B, con 2 kg. de agente extintor, construido en acero, con soporte y boquilla con difusor, según norma EN-3:1996. Medida la unidad instalada. s/R.D. 486/97.	
	O01OA070	0,100 h	Peón ordinario	16,530
	P31CI025	1,000 u	Extintor CO2 2 kg. acero. 34B	56,630
		3,000 %	Costes indirectos	58,280
			Precio total por u	60,03

Anejo de justificación de precios

Nº	Código	Ud	Descripción	Total
3.6	E28PH010	u	Cubrición de hueco horizontal de 1,00x1,00 m. con mallazo electrosoldado de 15x15 cm. D=5 mm., fijado con conectores al zuncho del hueco y pasante sobre las tabicas y empotrado un metro en la capa de compresión por cada lado, incluso cinta de señalización a 0,90 m. de altura fijada con pies derechos (amortizable en 4 usos). s/R.D. 486/97.	
	O01OA030	0,080 h	Oficial primera	19,450
	O01OA060	0,080 h	Peón especializado	16,660
	P31CR150	9,000 m2	Mallazo 15x15x5-1.938 kg/m2	1,070
	P31SB010	5,000 m	Cinta balizamiento bicolor 8 cm	0,050
	P31SV050	1,000 u	Poste galvanizado 80x40x2 de 2 m	11,350
	P01DW090	1,000 m	Pequeño material	1,350
		3,000 %	Costes indirectos	25,470
			Precio total por u	26,23
3.7	E28PM030	m	Plataforma volada de 1,00 m. de vuelo formada por soporte metálico hasta 2,5 m. de largo (amortizable en 20 usos) y 5 tabloncillos de 0,20x0,07 m., barandilla de protección de 1 m. de altura con pasamanos, travesaño intermedio y rodapié de madera de pino (amortizable en 10 usos), incluso montaje y desmontaje para formación de aleros de cubiertas. s/R.D. 486/97 y R.D. 2177/2004.	
	O01OA030	1,000 h	Oficial primera	19,450
	O01OA070	1,000 h	Peón ordinario	16,530
	P31CM075	0,023 u	Soporte metálico IPN-140	24,280
	P31CB030	0,006 m3	Tablón madera pino 20x7 cm	236,450
	P31CB035	0,002 m3	Tabloncillo madera pino 20x5 cm	231,110
	P31CB010	0,133 u	Puntal metálico telescópico 3 m	10,340
	P31CR130	1,330 u	Gancho anclaje forjado D=16 mm	1,550
		3,000 %	Costes indirectos	41,860
			Precio total por m	43,12
3.8	E28PP070	m	Mes alquiler de pasarela para hormigonar muros de 60 cm de ancho, formada por consolas metálicas sujetas al encofrado con pasadores de seguridad, plataformas metálicas de 3 m. de longitud y barandilla de madera de 15x5 (amortizable en 5 usos) incluso colocación y desmontaje s/R.D 485/97	
	O01OA030	0,100 h	Oficial primera	19,450
	O01OA070	0,100 h	Peón ordinario	16,530
	P31CM120	0,330 u	Alquiler consola de hormigonado	2,420
	P31CM140	0,330 u	Alquiler plataforma metálica de trabajo	9,060
	P31CB040	0,010 m3	Tabla madera pino 15x5 cm	220,490
		3,000 %	Costes indirectos	9,590
			Precio total por m	9,88
3.9	E28PR090	m2	Alquiler / mes de red mosquitera para protección vertical de andamios, i/p.p. de cuerdas de sujeción, colocación y desmontaje. s/R.D. 486/97.	
	O01OA070	0,065 h	Peón ordinario	16,530
	M13AM160	30,000 d	m2. alq. red mosquitera andamios	0,010
		3,000 %	Costes indirectos	1,370
			Precio total por m2	1,41

Anejo de justificación de precios

Nº	Código	Ud	Descripción	Total
3.10	E28PW030	u	Mes de alquiler de bajante de escombros de PVC de D=38-51 cm., i/p.p. de bocas de vertido de PVC, arandelas de sujeción y puntales de acodamiento, colocación y desmontaje.	
	O01OA070	0,400 h	Peón ordinario	16,530
	P31CW060	1,000 u	Alquiler/mes baj. escombr. PVC 1m.	25,420
	P31CW070	0,250 u	Alquiler/mes boca carga bj.esc.PVC.	31,430
	P31CB010	0,160 u	Puntal metálico telescópico 3 m	10,340
		3,000 %	Costes indirectos	41,540
			Precio total por u	42,79

Anejo de justificación de precios

Nº	Código	Ud	Descripción	Total
4 PROTECCIONES INDIVIDUALES				
4.1	E28RA005	u	Casco de seguridad con atalaje provisto de 6 puntos de anclaje, para uso normal y eléctrico hasta 440 V. Certificado CE. s/R.D. 773/97 y R.D. 1407/92.	
	P311A005	1,000 u	Casco seguridad básico	5,030
		3,000 %	Costes indirectos	5,030
			Precio total por u	5,18
4.2	E28RA035	u	Pantalla de mano de seguridad para soldador, de fibra vulcanizada con cristal de 110 x 55 mm. (amortizable en 5 usos). Certificado CE. s/R.D. 773/97 y R.D. 1407/92.	
	P311A080	0,200 u	Pantalla de mano soldador	8,290
		3,000 %	Costes indirectos	1,660
			Precio total por u	1,71
4.3	E28RA050	u	Pantalla de seguridad para soldador de poliamida y cristal de 110 x 55 mm + casco con arnés de cabeza ajustable con rueda dentada, (amortizable en 5 usos). Certificado CE. s/R.D. 773/97 y R.D. 1407/92.	
	P311A105	0,200 u	Casco + pantalla soldador	13,200
		3,000 %	Costes indirectos	2,640
			Precio total por u	2,72
4.4	E28RA090	u	Gafas antipolvo antiempañables, panorámicas, (amortizables en 3 usos). Certificado CE. s/R.D. 773/97 y R.D. 1407/92.	
	P311A140	0,333 u	Gafas antipolvo	2,430
		3,000 %	Costes indirectos	0,810
			Precio total por u	0,83
4.5	E28RA100	u	Semi-mascarilla antipolvo un filtro, (amortizable en 3 usos). Certificado CE. s/R.D. 773/97 y R.D. 1407/92.	
	P311A150	0,333 u	Semi-mascarilla 1 filtro	21,510
		3,000 %	Costes indirectos	7,160
			Precio total por u	7,37
4.6	E28RC010	u	Faja protección lumbar (amortizable en 4 usos). Certificado CE EN385. s/R.D. 773/97 y R.D. 1407/92.	
	P311C050	0,250 u	Faja protección lumbar	20,470
		3,000 %	Costes indirectos	5,120
			Precio total por u	5,27
4.7	E28RC070	u	Mono de trabajo de una pieza de poliéster-algodón (amortizable en un uso). Certificado CE. s/R.D. 773/97 y R.D. 1407/92.	
	P311C098	1,000 u	Mono de trabajo poliéster-algodón	21,270
		3,000 %	Costes indirectos	21,270
			Precio total por u	21,91
4.8	E28RC090	u	Traje impermeable de trabajo, 2 piezas de PVC, (amortizable en un uso). Certificado CE. s/R.D. 773/97 y R.D. 1407/92.	
	P311C100	1,000 u	Traje impermeable 2 p. PVC	8,670
		3,000 %	Costes indirectos	8,670
			Precio total por u	8,93

Anejo de justificación de precios

Nº	Código	Ud	Descripción	Total	
4.9	E28RC060	u	Chaleco de trabajo de poliéster-algodón (amortizable en un uso). Certificado CE. s/R.D. 773/97 y R.D. 1407/92.		
	P311C095	1,000 u	Chaleco de trabajo poliéster-algodón	10,740	10,74
		3,000 %	Costes indirectos	10,740	0,32
			Precio total por u		11,06
4.10	E28RM010	u	Par de guantes de lona protección estándar. Certificado CE. s/R.D. 773/97 y R.D. 1407/92.		
	P311M005	1,000 u	Par guantes lona protección estandar	1,340	1,34
		3,000 %	Costes indirectos	1,340	0,04
			Precio total por u		1,38
4.11	E28RM090	u	Par de guantes alta resistencia al corte. Certificado CE. s/R.D. 773/97 y R.D. 1407/92.		
	P311M038	1,000 u	Par guantes alta resistencia al corte	5,120	5,12
		3,000 %	Costes indirectos	5,120	0,15
			Precio total por u		5,27
4.12	E28RP070	u	Par de botas de seguridad con plantilla y puntera de acero (amortizables en 1 usos). Certificado CE. s/R.D. 773/97 y R.D. 1407/92.		
	P311P025	1,000 u	Par botas de seguridad	24,080	24,08
		3,000 %	Costes indirectos	24,080	0,72
			Precio total por u		24,80
4.13	E28RP150	u	Par de rodilleras ajustables de protección ergonómica (amortizables en 3 usos). Certificado CE. s/R.D. 773/97 y R.D. 1407/92.		
	P311P100	0,333 u	Par rodilleras	6,360	2,12
		3,000 %	Costes indirectos	2,120	0,06
			Precio total por u		2,18
4.14	E28RSA070	u	Arnés de seguridad con amarre dorsal y pectoral, regulación en piernas y hebillas automáticas + cinturón de amarre lateral de doble regulación, fabricados con cinta de nylon de 45 mm. y elementos metálicos de acero inoxidable, amortizable en 5 obras. Certificado CE Norma EN 361 + EN 358. s/R.D. 773/97 y R.D. 1407/92.		
	P311S070	0,200 u	Arnés am. dorsal y pectoral + cint.	154,850	30,97
		3,000 %	Costes indirectos	30,970	0,93
			Precio total por u		31,90
4.15	E28RSB030	u	Cinturón de amarre lateral, fabricado en algodón anti-sudoración con bandas de poliéster, hebillas ligeras de aluminio y argollas de acero inoxidable, amortizable en 4 obras. Certificado CE EN 358. s/R.D. 773/97 y R.D. 1407/92.		
	P311S120	0,250 u	Cinturón amarre lateral anillas inox.	36,140	9,04
		3,000 %	Costes indirectos	9,040	0,27
			Precio total por u		9,31

Anejo de justificación de precios

Nº	Código	Ud	Descripción	Total
4.16	E28RSD010	u	Eslinga anticaída con absorbedor de energía compuesta por cuerda de poliamida de 12 mm. de diámetro y 2 m. de longitud con dos mosquetones de 17 mm. de apertura, amortizable en 4 usos. Certificado CE EN 355. s/R.D. 773/97 y R.D. 1407/92.	
	P31IS260	0,250 u	Cuerda 12mm. 2m. 2-17mm-17mm	52,080
		3,000 %	Costes indirectos	13,020
			Precio total por u	13,41
4.17	E28RSD100	u	Eslinga anticaída con absorbedor de energía compuesta por cable de acero de 6,3 mm. de diámetro y 2 m. de longitud con un mosquetón de 17 mm. de apertura y un gancho de 60 mm. de apertura, amortizable en 4 usos. Certificado CE EN 355. s/R.D. 773/97 y R.D. 1407/92.	
	P31IS350	0,250 u	Cable 6,3mm. 2m. 2-17mm-60mm	88,890
		3,000 %	Costes indirectos	22,220
			Precio total por u	22,89
4.18	E28RSE060	u	Dispositivo de anclaje para sistemas anticaídas, instalado con taco metálico en estructuras de hormigón armado. Se instala a techo o pared y dispone en uno de los extremos de la cinta de una anilla de acero para el enganche del elemento de amarre del arnés anticaídas. Tiene una longitud de 70 cm , siendo adecuado su aplicación para todos aquellos puntos en los que se de el riesgo de caída a distinto nivel, bordes de forjados, etc. Su uso está limitado a un solo trabajador. Certificado según UNE EN795/96.	
	O01OA030	0,050 h	Oficial primera	19,450
	O01OA070	0,100 h	Peón ordinario	16,530
	P31IS686	1,000 u	Anclaje cinta con taco metál. L=70cm, 1tr	5,940
	P31IS670	1,000 u	Punto de anclaje fijo	11,710
		3,000 %	Costes indirectos	20,270
			Precio total por u	20,88
4.19	E28RSG020	m	Línea horizontal de seguridad para anclaje y desplazamiento de cinturones de seguridad con cuerda para dispositivo anticaída, D=14 mm., y anclaje autoblocante de fijación de mosquetones de los cinturones, i/desmontaje.	
	O01OA030	0,100 h	Oficial primera	19,450
	O01OA070	0,100 h	Peón ordinario	16,530
	P31IS470	0,070 u	Disp. ant. tb. vert./hor. desliz.+esl.90 cm.	107,130
	P31IS600	1,050 m	Cuerda nylon 14 mm.	1,760
		3,000 %	Costes indirectos	12,950
			Precio total por m	13,34
4.20	E28RSG010	m	Línea vertical de seguridad para anclaje y desplazamiento de cinturones de seguridad con cuerda para dispositivo anticaída, D=14 mm., y anclaje autoblocante de fijación de mosquetones de los cinturones, i/desmontaje.	
	O01OA030	0,050 h	Oficial primera	19,450
	O01OA070	0,100 h	Peón ordinario	16,530
	P31IS450	0,070 u	Disp. antic. tb. vert. deslizante+esl. 90 cm.	77,590
	P31IS600	1,050 m	Cuerda nylon 14 mm.	1,760
		3,000 %	Costes indirectos	9,900
			Precio total por m	10,20

Anejo de justificación de precios

Nº	Código	Ud	Descripción		Total
4.21	E28RSH030	u	Punto de anclaje fijo, en color, para trabajos en planos verticales, horizontales e inclinados, para anclaje a cualquier tipo de estructura mediante tacos químicos, tacos de barra de acero inoxidable o tornillería. Medida la unidad instalada. Certificado CE EN 795. s/R.D. 773/97 y R.D. 1407/92.		
	O01OA030	0,050 h	Oficial primera	19,450	0,97
	O01OA070	0,100 h	Peón ordinario	16,530	1,65
	P31IS670	1,000 u	Punto de anclaje fijo	11,710	11,71
		3,000 %	Costes indirectos	14,330	0,43
			Precio total por u		14,76
4.22	E28W050	u	Costo mensual de formación de seguridad y salud en el trabajo, considerando una hora a la semana y realizada por un encargado.		
	P31W050	1,000 u	Costo mens. formación seguridad	78,000	78,00
		3,000 %	Costes indirectos	78,000	2,34
			Precio total por u		80,34
4.23	E28W060	u	Reconocimiento médico básico I anual trabajador, compuesto por control visión, audiometría y analítica de sangre y orina con 6 parámetros.		
	P31W060	1,000 u	Reconocimiento médico básico I	72,000	72,00
		3,000 %	Costes indirectos	72,000	2,16
			Precio total por u		74,16

PRESUPUESTO Y MEDICIÓN

Presupuesto parcial nº 1 INSTALACIONES DE BIENESTAR

Nº	Ud	Descripción	Medición			Precio	Importe	
1.1	M	Acometida provisional de electricidad a caseta de obra, desde el cuadro general formada por manguera flexible de 4x4 mm2 de tensión nominal 750 V., incorporando conductor de tierra color verde y amarillo, fijada sobre apoyos intermedios cada 2,50 m. instalada.	Uds.	Largo	Ancho	Alto	Parcial	Subtotal
			1				1,000	
							1,000	1,000
		Total m				1,000	4,09	4,09
1.2	U	Acometida provisional de fontanería para obra de la red general municipal de agua potable hasta una longitud máxima de 8 m., realizada con tubo de polietileno de 25 mm. de diámetro, de alta densidad y para 10 atmósferas de presión máxima con collarín de toma de fundición, p.p. de piezas especiales de polietileno y tapón roscado, incluso derechos y permisos para la conexión, terminada y funcionando, y sin incluir la rotura del pavimento.	Uds.	Largo	Ancho	Alto	Parcial	Subtotal
			1				1,000	
							1,000	1,000
		Total u				1,000	89,13	89,13
1.3	U	Acometida provisional de saneamiento de caseta de obra a la red general municipal (pozo o imbornal), hasta una distancia máxima de 8 m., formada por tubería en superficie de PVC de 110 mm. de diámetro interior, tapado posterior de la acometida con hormigón en masa HM-20/P/20/I, y con p.p. de medios auxiliares.	Uds.	Largo	Ancho	Alto	Parcial	Subtotal
			1				1,000	
							1,000	1,000
		Total u				1,000	128,99	128,99
1.4	U	Acometida provisional de teléfono a caseta de obra, según normas de la C.T.N.E.	Uds.	Largo	Ancho	Alto	Parcial	Subtotal
			1				1,000	
							1,000	1,000
		Total u				1,000	140,99	140,99
1.5	Mes	Mes de alquiler de caseta prefabricada para un despacho de oficina y un aseo con inodoro y lavabo de 5,98x2,45x2,45 m. de 14,65 m2. Estructura y cerramiento de chapa galvanizada pintada, aislamiento de poliestireno expandido autoextinguible, interior con tablero melaminado en color. Cubierta de chapa galvanizada reforzada con perfil de acero; fibra de vidrio de 60 mm., interior con tablex lacado. Divisiones en tablero de melamina. Suelo de aglomerado revestido con PVC continuo de 2 mm., y poliestireno de 50 mm. con apoyo en base de chapa galvanizada de sección trapezoidal. Puerta de 0,8x2 m., de chapa galvanizada de 1 mm., reforzada y con poliestireno de 20 mm., picaporte y cerradura. Ventana aluminio anodizado corredera, contraventana de acero galvanizado. Instalación eléctrica 220 V., toma de tierra, automático, 2 fluorescentes de 40 W., enchufes para 1500 W. y punto luz exterior de 60 W. Con transporte a 150 km.(ida y vuelta). Entrega y recogida del módulo con camión grúa. Según R.D. 486/97.	Uds.	Largo	Ancho	Alto	Parcial	Subtotal
			8				8,000	
							8,000	8,000
		Total mes				8,000	206,55	1.652,40
1.6	U	Botiquín de urgencia para obra fabricado en chapa de acero, pintado al horno con tratamiento anticorrosivo y serigrafía de cruz. Color blanco, con contenidos mínimos obligatorios, colocado.	Uds.	Largo	Ancho	Alto	Parcial	Subtotal
			1				1,000	
							1,000	1,000
		Total u				1,000	79,31	79,31
1.7	U	Mesa de melamina para comedor de obra con capacidad para 10 personas, (amortizable en 3 usos).	Uds.	Largo	Ancho	Alto	Parcial	Subtotal

Presupuesto parcial nº 1 INSTALACIONES DE BIENESTAR

Nº	Ud	Descripción	Medición			Precio	Importe	
			Uds.	Largo	Ancho	Alto	Parcial	Subtotal
			1					
						1,000		
						1,000	1,000	
			Total u:			1,000	66,29	66,29
1.8	U	Horno microondas de 18 litros de capacidad, con plato giratorio incorporado (amortizable en 5 usos).						
			1					
						1,000		
						1,000	1,000	
			Total u:			1,000	22,24	22,24
1.9	U	Banco de madera con capacidad para 5 personas, (amortizable en 3 usos).						
			2					
						2,000		
						2,000	2,000	
			Total u:			2,000	34,91	69,82
Total presupuesto parcial nº 1 INSTALACIONES DE BIENESTAR :							2.253,26	

Presupuesto parcial nº 2 SEÑALIZACION

Nº	Ud	Descripción	Medición			Precio	Importe	
2.1	M	Cinta de balizamiento bicolor rojo/blanco de material plástico, incluso colocación y desmontaje. s/R.D. 485/97.						
			Uds.	Largo	Ancho	Alto	Parcial	Subtotal
			2	70,000			140,000	
			2	30,000			60,000	
							200,000	200,000
			Total m			200,000	0,92	184,00
2.2	M	Banderola de señalización colgante realizada de plástico de colores rojo y blanco, reflectante, amortizable en tres usos, colocación y desmontaje sobre soportes existentes. s/R.D. 485/97.						
			Uds.	Largo	Ancho	Alto	Parcial	Subtotal
			10				10,000	
							10,000	10,000
			Total m			10,000	1,40	14,00
2.3	U	Panel completo serigrafiado sobre planchas de PVC blanco de 0,6 mm. de espesor nominal. Tamaño 700x1000 mm. Válido para incluir hasta 15 símbolos de señales, incluso textos "Prohibido el paso a toda persona ajena a la obra", i/colocación. s/R.D. 485/97.						
			Uds.	Largo	Ancho	Alto	Parcial	Subtotal
			2				2,000	
							2,000	2,000
			Total u			2,000	11,82	23,64
2.4	U	Cartel serigrafiado sobre planchas de PVC blanco de 0,6 mm. de espesor nominal. Tamaño 220x300 mm. Válidas para señales de obligación, prohibición y advertencia i/colocación. s/R.D. 485/97.						
			Uds.	Largo	Ancho	Alto	Parcial	Subtotal
			6				6,000	
							6,000	6,000
			Total u			6,000	3,82	22,92
2.5	U	Panel direccional reflectante de 165x45 cm., con soporte metálico, amortizable en cinco usos, i/p.p. de apertura de pozo, hormigonado H-100/40, colocación y montaje. s/R.D. 485/97.						
			Uds.	Largo	Ancho	Alto	Parcial	Subtotal
			4				4,000	
							4,000	4,000
			Total u			4,000	34,65	138,60
2.6	U	Placa señalización-información en PVC serigrafiado de 50x30 cm., fijada mecánicamente, amortizable en 2 usos, incluso colocación y desmontaje. s/R.D. 485/97.						
			Uds.	Largo	Ancho	Alto	Parcial	Subtotal
			4				4,000	
							4,000	4,000
			Total u			4,000	5,45	21,80
Total presupuesto parcial nº 2 SEÑALIZACION :							404,96	

Presupuesto parcial nº 3 PROTECCIONES COLECTIVAS

Nº	Ud	Descripción	Medición			Precio	Importe	
3.1	M	Barandilla protección de 1 m. de altura en aberturas verticales de puertas de ascensor y balcones, formada por módulo prefabricado con tubo de acero D=50 mm. con pasamanos y travesaño intermedio con verticales cada metro (amortizable en 10 usos) y rodapié de madera de pino de 15x5cm. incluso montaje y desmontaje. s/R.D. 486/97.	Uds.	Largo	Ancho	Alto	Parcial	Subtotal
			1	45,000			45,000	
			1	30,000			30,000	
			1	6,000			6,000	
							81,000	81,000
			Total m			81,000	6,32	511,92
3.2	M	Valla metálica móvil de módulos prefabricados de 3,50x2,00 m. de altura, enrejados de 330x70 mm. y D=5 mm. de espesor, batidores horizontales de D=42 mm. y 1,50 mm. de espesor, todo ello galvanizado en caliente, sobre soporte de hormigón prefabricado de 230x600x150 mm., separados cada 3,50 m., accesorios de fijación, considerando 5 usos, incluso montaje y desmontaje. s/R.D. 486/97.	Uds.	Largo	Ancho	Alto	Parcial	Subtotal
			2	70,000			140,000	
			2	30,000			60,000	
							200,000	200,000
			Total m			200,000	5,92	1.184,00
3.3	U	Puerta peatonal de chapa galvanizada trapezoidal de 1,00x2,00 m. para colocación en valla de cerramiento de las mismas características, considerando 5 usos, montaje y desmontaje. s/R.D. 486/97.	Uds.	Largo	Ancho	Alto	Parcial	Subtotal
			1				1,000	
							1,000	1,000
			Total u			1,000	43,96	43,96
3.4	U	Cuadro de obra trifásico 63 A, compuesto por armario metálico con revestimiento de poliéster de 600x500 cm. con salida lateral por toma de corriente y salida interior por bornes fijos, soportes, manecilla de sujeción y/o anillos de elevación, con cerradura, MT General de 4x63 A., 3 diferenciales de 2x40 A. 30 mA, 4x63 A. 30 mA y 4x63 A. 300 mA, respectivamente, 6 MT por base, dos de 2x16 A., dos de 4x16 A., uno de 4x32 A. y uno de 4x50 A., incluyendo cableado, rótulos de identificación, 6 bases de salida y p.p. de conexión a tierra, instalado (amortizable en 4 obras) s/ITC-BT-33 del REBT, RD 842/2002 de 02/08/2002 y UNE-EN 60439-4.	Uds.	Largo	Ancho	Alto	Parcial	Subtotal
			1				1,000	
							1,000	1,000
			Total u			1,000	539,52	539,52
3.5	U	Extintor de nieve carbónica CO2, de eficacia 34B, con 2 kg. de agente extintor, construido en acero, con soporte y boquilla con difusor, según norma EN-3:1996. Medida la unidad instalada. s/R.D. 486/97.	Uds.	Largo	Ancho	Alto	Parcial	Subtotal
			2				2,000	
							2,000	2,000
			Total u			2,000	60,03	120,06
3.6	U	Cubrición de hueco horizontal de 1,00x1,00 m. con mallazo electrosoldado de 15x15 cm. D=5 mm., fijado con conectores al zuncho del hueco y pasante sobre las tabicas y empotrado un metro en la capa de compresión por cada lado, incluso cinta de señalización a 0,90 m. de altura fijada con pies derechos (amortizable en 4 usos). s/R.D. 486/97.	Uds.	Largo	Ancho	Alto	Parcial	Subtotal
			2				2,000	
							2,000	2,000
			Total u			2,000	26,23	52,46

Presupuesto parcial nº 3 PROTECCIONES COLECTIVAS

Nº	Ud	Descripción	Medición			Precio	Importe	
3.7	M	Plataforma volada de 1,00 m. de vuelo formada por soporte metálico hasta 2,5 m. de largo (amortizable en 20 usos) y 5 tablonos de 0,20x0,07 m., barandilla de protección de 1 m. de altura con pasamanos, travesaño intermedio y rodapié de madera de pino (amortizable en 10 usos), incluso montaje y desmontaje para formación de aleros de cubiertas. s/R.D. 486/97 y R.D. 2177/2004.	Uds.	Largo	Ancho	Alto	Parcial	Subtotal
			6				6,000	
							6,000	6,000
			Total m:			6,000	43,12	258,72
3.8	M	Mes alquiler de pasarela para hormigonar muros de 60 cm de ancho, formada por consolas metálicas sujetas al encofrado con pasadores de seguridad, plataformas metálicas de 3 m. de longitud y barandilla de madera de 15x5 (amortizable en 5 usos) incluso colocación y desmontaje s/R.D 485/97	Uds.	Largo	Ancho	Alto	Parcial	Subtotal
			6				6,000	
							6,000	6,000
			Total m:			6,000	9,88	59,28
3.9	M2	Alquiler / mes de red mosquitera para protección vertical de andamios, i/p.p. de cuerdas de sujeción, colocación y desmontaje. s/R.D. 486/97.	Uds.	Largo	Ancho	Alto	Parcial	Subtotal
			2	30,000	14,000		840,000	
							840,000	840,000
			Total m2:			840,000	1,41	1.184,40
3.10	U	Mes de alquiler de bajante de escombros de PVC de D=38-51 cm., i/p.p. de bocas de vertido de PVC, arandelas de sujeción y puntales de acodamiento, colocación y desmontaje.	Uds.	Largo	Ancho	Alto	Parcial	Subtotal
			4				4,000	
							4,000	4,000
			Total u:			4,000	42,79	171,16
Total presupuesto parcial nº 3 PROTECCIONES COLECTIVAS :							4.125,48	

Presupuesto parcial nº 4 PROTECCIONES INDIVIDUALES

Nº	Ud	Descripción	Medición			Precio	Importe	
4.1	U	Casco de seguridad con atalaje provisto de 6 puntos de anclaje, para uso normal y eléctrico hasta 440 V. Certificado CE. s/R.D. 773/97 y R.D. 1407/92.						
			Uds.	Largo	Ancho	Alto	Parcial	Subtotal
			6				6,000	
							6,000	6,000
			Total u:			6,000	5,18	31,08
4.2	U	Pantalla de mano de seguridad para soldador, de fibra vulcanizada con cristal de 110 x 55 mm. (amortizable en 5 usos). Certificado CE. s/R.D. 773/97 y R.D. 1407/92.						
			Uds.	Largo	Ancho	Alto	Parcial	Subtotal
			1				1,000	
							1,000	1,000
			Total u:			1,000	1,71	1,71
4.3	U	Pantalla de seguridad para soldador de poliamida y cristal de 110 x 55 mm + casco con arnés de cabeza ajustable con rueda dentada, (amortizable en 5 usos). Certificado CE. s/R.D. 773/97 y R.D. 1407/92.						
			Uds.	Largo	Ancho	Alto	Parcial	Subtotal
			1				1,000	
							1,000	1,000
			Total u:			1,000	2,72	2,72
4.4	U	Gafas antipolvo antiempañables, panorámicas, (amortizables en 3 usos). Certificado CE. s/R.D. 773/97 y R.D. 1407/92.						
			Uds.	Largo	Ancho	Alto	Parcial	Subtotal
			6				6,000	
							6,000	6,000
			Total u:			6,000	0,83	4,98
4.5	U	Semi-mascarilla antipolvo un filtro, (amortizable en 3 usos). Certificado CE. s/R.D. 773/97 y R.D. 1407/92.						
			Uds.	Largo	Ancho	Alto	Parcial	Subtotal
			6				6,000	
							6,000	6,000
			Total u:			6,000	7,37	44,22
4.6	U	Faja protección lumbar (amortizable en 4 usos). Certificado CE EN385. s/R.D. 773/97 y R.D. 1407/92.						
			Uds.	Largo	Ancho	Alto	Parcial	Subtotal
			2				2,000	
							2,000	2,000
			Total u:			2,000	5,27	10,54
4.7	U	Mono de trabajo de una pieza de poliéster-algodón (amortizable en un uso). Certificado CE. s/R.D. 773/97 y R.D. 1407/92.						
			Uds.	Largo	Ancho	Alto	Parcial	Subtotal
			6				6,000	
							6,000	6,000
			Total u:			6,000	21,91	131,46
4.8	U	Traje impermeable de trabajo, 2 piezas de PVC, (amortizable en un uso). Certificado CE. s/R.D. 773/97 y R.D. 1407/92.						
			Uds.	Largo	Ancho	Alto	Parcial	Subtotal
			6				6,000	
							6,000	6,000
			Total u:			6,000	8,93	53,58

Presupuesto parcial nº 4 PROTECCIONES INDIVIDUALES

Nº	Ud	Descripción	Medición			Precio	Importe	
4.9	U	Chaleco de trabajo de poliéster-algodón (amortizable en un uso). Certificado CE. s/R.D. 773/97 y R.D. 1407/92.						
			Uds.	Largo	Ancho	Alto	Parcial	Subtotal
			2				2,000	
							2,000	2,000
			Total u:			2,000	11,06	22,12
4.10	U	Par de guantes de lona protección estándar. Certificado CE. s/R.D. 773/97 y R.D. 1407/92.						
			Uds.	Largo	Ancho	Alto	Parcial	Subtotal
			12				12,000	
							12,000	12,000
			Total u:			12,000	1,38	16,56
4.11	U	Par de guantes alta resistencia al corte. Certificado CE. s/R.D. 773/97 y R.D. 1407/92.						
			Uds.	Largo	Ancho	Alto	Parcial	Subtotal
			2				2,000	
							2,000	2,000
			Total u:			2,000	5,27	10,54
4.12	U	Par de botas de seguridad con plantilla y puntera de acero (amortizables en 1 usos). Certificado CE. s/R.D. 773/97 y R.D. 1407/92.						
			Uds.	Largo	Ancho	Alto	Parcial	Subtotal
			6				6,000	
							6,000	6,000
			Total u:			6,000	24,80	148,80
4.13	U	Par de rodilleras ajustables de protección ergonómica (amortizables en 3 usos). Certificado CE. s/R.D. 773/97 y R.D. 1407/92.						
			Uds.	Largo	Ancho	Alto	Parcial	Subtotal
			2				2,000	
							2,000	2,000
			Total u:			2,000	2,18	4,36
4.14	U	Arnés de seguridad con amarre dorsal y pectoral, regulación en piernas y hebillas automáticas + cinturón de amarre lateral de doble regulación, fabricados con cinta de nylon de 45 mm. y elementos metálicos de acero inoxidable, amortizable en 5 obras. Certificado CE Norma EN 361 + EN 358. s/R.D. 773/97 y R.D. 1407/92.						
			Uds.	Largo	Ancho	Alto	Parcial	Subtotal
			6				6,000	
							6,000	6,000
			Total u:			6,000	31,90	191,40
4.15	U	Cinturón de amarre lateral, fabricado en algodón anti-sudoración con bandas de poliéster, hebillas ligeras de aluminio y argollas de acero inoxidable, amortizable en 4 obras. Certificado CE EN 358. s/R.D. 773/97 y R.D. 1407/92.						
			Uds.	Largo	Ancho	Alto	Parcial	Subtotal
			2				2,000	
							2,000	2,000
			Total u:			2,000	9,31	18,62
4.16	U	Eslinga anticaída con absorbedor de energía compuesta por cuerda de poliamida de 12 mm. de diámetro y 2 m. de longitud con dos mosquetones de 17 mm. de apertura, amortizable en 4 usos. Certificado CE EN 355. s/R.D. 773/97 y R.D. 1407/92.						
			Uds.	Largo	Ancho	Alto	Parcial	Subtotal
			2				2,000	
							2,000	2,000
			Total u:			2,000	13,41	26,82

Presupuesto parcial nº 4 PROTECCIONES INDIVIDUALES

Nº	Ud	Descripción	Medición			Precio	Importe	
4.17	U	Eslinga anticaída con absorbedor de energía compuesta por cable de acero de 6,3 mm. de diámetro y 2 m. de longitud con un mosquetón de 17 mm. de apertura y un gancho de 60 mm. de apertura, amortizable en 4 usos. Certificado CE EN 355. s/R.D. 773/97 y R.D. 1407/92.						
			Uds.	Largo	Ancho	Alto	Parcial	Subtotal
			2				2,000	
							2,000	2,000
			Total u			2,000	22,89	45,78
4.18	U	Dispositivo de anclaje para sistemas anticaídas, instalado con taco metálico en estructuras de hormigón armado. Se instala a techo o pared y dispone en uno de los extremos de la cinta de una anilla de acero para el enganche del elemento de amarre del arnés anticaídas. Tiene una longitud de 70 cm , siendo adecuado su aplicación para todos aquellos puntos en los que se de el riesgo de caída a distinto nivel, bordes de forjados, etc. Su uso está limitado a un solo trabajador. Certificado según UNE EN795/96.						
			Uds.	Largo	Ancho	Alto	Parcial	Subtotal
			6				6,000	
							6,000	6,000
			Total u			6,000	20,88	125,28
4.19	M	Línea horizontal de seguridad para anclaje y desplazamiento de cinturones de seguridad con cuerda para dispositivo anticaída, D=14 mm., y anclaje autoblocante de fijación de mosquetones de los cinturones, i/desmontaje.						
			Uds.	Largo	Ancho	Alto	Parcial	Subtotal
			2	30,000			60,000	
							60,000	60,000
			Total m			60,000	13,34	800,40
4.20	M	Línea vertical de seguridad para anclaje y desplazamiento de cinturones de seguridad con cuerda para dispositivo anticaída, D=14 mm., y anclaje autoblocante de fijación de mosquetones de los cinturones, i/desmontaje.						
			Uds.	Largo	Ancho	Alto	Parcial	Subtotal
			2	14,000			28,000	
							28,000	28,000
			Total m			28,000	10,20	285,60
4.21	U	Punto de anclaje fijo, en color, para trabajos en planos verticales, horizontales e inclinados, para anclaje a cualquier tipo de estructura mediante tacos químicos, tacos de barra de acero inoxidable o tornillería. Medida la unidad instalada. Certificado CE EN 795. s/R.D. 773/97 y R.D. 1407/92.						
			Uds.	Largo	Ancho	Alto	Parcial	Subtotal
			6				6,000	
							6,000	6,000
			Total u			6,000	14,76	88,56
4.22	U	Costo mensual de formación de seguridad y salud en el trabajo, considerando una hora a la semana y realizada por un encargado.						
			Uds.	Largo	Ancho	Alto	Parcial	Subtotal
			8				8,000	
							8,000	8,000
			Total u			8,000	80,34	642,72
4.23	U	Reconocimiento médico básico I anual trabajador, compuesto por control visión, audiometría y analítica de sangre y orina con 6 parámetros.						
			Uds.	Largo	Ancho	Alto	Parcial	Subtotal
			3				3,000	
							3,000	3,000
			Total u			3,000	74,16	222,48
Total presupuesto parcial nº 4 PROTECCIONES INDIVIDUALES :							2.930,33	

Presupuesto de ejecución material

1 INSTALACIONES DE BIENESTAR	2.253,26
2 SEÑALIZACION	404,96
3 PROTECCIONES COLECTIVAS	4.125,48
4 PROTECCIONES INDIVIDUALES	2.930,33
Total	9.714,03

Asciende el presupuesto de ejecución material a la expresada cantidad de NUEVE MIL SETECIENTOS CATORCE EUROS CON TRES CÉNTIMOS.

En Avila, Septiembre de 2014
ARQUITECTO

ANTONIO LOPEZ DIAZ